

# Vitek®

**ИНСТРУКЦИЯ ПО ЭКСПЛУАТАЦИИ  
MANUAL INSTRUCTION**

**CD PLAYER WITH MP3  
CD ПЛЕЕР С MP3**



**МОДЕЛЬ VT-3773**

## ENGLISH

## SECURITY WARNINGS AND IMPORTANT NOTICES



The exclamation point within the triangle is a warning sign alerting the user of important instructions accompanying the product.

**WARNING:** To reduce the risk of fire or electric shock, do not expose the appliance to rain or moisture.



**CAUTION:** Invisible laser radiation when open and interlocks defeated. Avoid exposure to beam.

## IMPORTANT NOTICES

If this product is used for purposes other than originally intended, if it is not operated properly or if it is repaired by non-qualified personnel, no liability can be assumed in case of arising damages.

- Electronic appliances are not toys for children, because they are not aware of the risks involved in such appliances.
- Do not place the appliance in places which are extremely hot, cold, dusty or humid.
- Do not drop the appliance or submit it to heavy shocks.
- Before connecting the appliance to the mains, make sure that the voltage marked on the unit corresponds to the local voltage.
- When placing the unit, do not restrict the air flow through its ventilation slots.
- Always place the appliance on a flat, even surface.
- Given the various materials used for the furniture finishing, it is not to be excluded that the contact with some parts of the appliances (such as the feet), may leave behind undesired traces on the furniture. The manufacturer cannot be held responsible for damages or traces or similar left on the furniture.

## DANGER:

Invisible laser radiation when open and interlock failed or defeated. Avoid direct exposure to beam.

CLASS 1 LASER PRODUCT  
LUOKAN 1 LASERLAITE  
KLASS 1 LASERAPPARAT

This compact Disc player is classified as a CLASS 1 LASER PRODUCT.

THE CLASS 1 LASER PRODUCT label is located on the bottom exterior.

**NOTE:** The manufacturer is not responsible for any radio or TV interference caused by unauthorized modifications to this equipment. Such modifications could void the user's authority to operate the equipment.

## Гарантийный талон

Vitek®

## Сведения о покупке

Модель: \_\_\_\_\_

Серийный №: CDP 377300000 \_\_\_\_\_

Дата покупки: \_\_\_\_\_

## Сведения о продавце

Название и адрес продающей организации

\_\_\_\_\_

\_\_\_\_\_

Телефон: \_\_\_\_\_

Подтверждаю получение исправного изделия, с условиями гарантии ознакомлен

Подпись покупателя \_\_\_\_\_

М.П.

Внимание!  
Гарантийный талон действителен только при наличии печати  
продающей организации

Vitek®

Купон №3

Модель: \_\_\_\_\_ Серийный №: CDP 377300000

Дата поступления в ремонт: \_\_\_\_\_

Дата выполнения ремонта: \_\_\_\_\_

Вид ремонта: \_\_\_\_\_

М.П.

Vitek®

Купон №2

Модель: \_\_\_\_\_ Серийный №: CDP 377300000

Дата поступления в ремонт: \_\_\_\_\_

Дата выполнения ремонта: \_\_\_\_\_

Вид ремонта: \_\_\_\_\_

М.П.

Vitek®

Купон №1

Модель: \_\_\_\_\_ Серийный №: CDP 377300000

Дата поступления в ремонт: \_\_\_\_\_

Дата выполнения ремонта: \_\_\_\_\_

Вид ремонта: \_\_\_\_\_

М.П.

## Список сервисных центров

№ п.п.	Город	Наименование сервисного центра	Адрес	Телефон
1.	Москва	Сонико-сервис, ЗАО	Подсосенский пер., 12, стр.1 (м. Курская)	(095) 917-03-16
		Сонико-сервис, ЗАО	Хохловский пер., 11/1 (м. Китай-город)	(095) 917-34-24
		Сонико-сервис, ЗАО	Колокольников пер., 9/10, стр.5 (м. Сухаревская)	(095) 208-56-48
2.	Челябинск	Импорт-сервис, ООО	ул. Энтузиастов, 16	(3512) 34-04-95
3.	Красноярск	ИСТОК, СЦ ДОН ТВ	ул. Ленина, 28 ул. Кольцевая, 12	(3912) 65-32-18 (3912) 36-67-09
4.	Воронеж	Орбита-Сервис, ООО	ул. Донбасская, д. 1	(0732) 77-66-25
5.	Волгоград	Радиотехника, ООО	ул. Штеменко, 33	(8442) 72-85-58 72-71-27
6.	Рязань	Сервисный центр, ООО	Куйбышевское шоссе, 21	(0912) 44-63-17
7.	Смоленск	Гарант, СЦ	ул. Фрунзе, д. 22	(0812) 61-88-00
8.	Братск	Лексика Электроникс	ул. Пионерская, 23/40	(8152) 45-50-31
9.	Ростов-на-Дону	Софт Сервис, СЦ	пер. Островского, 124	(8632) 39-93-29
10.	Иркутск	ТД Эверест, ООО	15 Советский пер., 4а	(3952) 45-19-11
11.	Томск	Денди-Сервис, ООО Академия Сервис, ООО	ул. Учебная, 26 пр. Академический, д. 1	(3822) 42-42-66 (3822) 25-85-80
12.	Саратов	АИСТ-96	ул. Соколова, 320 А	(8452) 51-41-99
13.	Киров	ЭКРАН СЕРВИС ООО	ул. Воровского, 43	(8332) 37-20-78 62-79-66
14.	С.-Петербург	КУРСОР ООО	Загребский б-р, 33/1	(812) 108-20-26 108-20-19
15.	Самара	Сервис Центр ООО	ул. Мичурина, 15, секция 1/2	(8462) 34-94-63 34-29-79
16.	Екатеринбург	ЧП Швеллин Д.В. ШЕЛ-СЕРВИС	ул. Радищева, 55 ул. Восточная, 44	(3432) 23-10-20 (3432) 70-62-63
17.	Астрахань	ООО СФ ЭЛКОМ	ул.Красная, 12/2	(8512) 39-08-53
18.	Орск	ООО Астра	пр-т Ленина, 77	(35372) 1-45-99
19.	Владимир	ООО Электрон-Сервис	ул. Ново-Ямская, 73	(0922) 24-08-19
20.	Чебоксары	ЧП Лаптенкова С.О.	пр. Тракторостроителей, 24	(Дмитрий Вершинин)
21.	Мурманск	СРС-Мурманск	ул. Софьи Перовской, 37	(8152) 45-50-31
22.	Тамбов	ООО БВС-2000	ул. Энгельса, д. 5 (магазин Юбилейный)	(0752) 75-17-18
23.	Кострома	ЗАО АКСОН-сервис	ул. Сутырина, д. 5	(0942) 22-36-28
24.	Тверь	ТСН плюс	пр-т 50-летия Октября, 36	(0822) 42-82-95
25.	Курган	ТП-сервис	ул. Красина, 41	(35222) 5-51-85
26.	Рыбинск	САМСОН	ул.Стоялая, 19	(0855) 20-14-04
27.	Калининград	Вестер-Сервис	ул. Горького, 50	(0112) 27-20-54
28.	Оренбург	КОМИНКОМ	ул. Брестская, 7	(3532) 62-77-01
29.	Сыктывкар	СД-СЕРВИС	ул. Морозова, 169	(8212) 27-14-71
30.	Н. Новгород	Электроника (ЧП Кузнецов)	ул. Алексеевская, 9	(8312) 19-41-08/10
31.	Казань	ТЕХНИКА	ул. Вишневского, 14	(8432) 38-31-37/07
32.	Таганрог	КРИСТИ	ул. Фрунзе, 45	(8634) 46-47-54
33.	Ижевск	Радиокомплект	ул. 9-я Подлесская, 25	(3412) 59-28-05
34.	Барнаул	Vitek - сервис	ул. Попова, 68	(3852) 35-37-50 35-37-51
35.	Новосибирск	ООО "Техмастер"	ул. Большевитская, 131	(3832) 12-54-00
36.	Омск	Космос	Космический пр-т, 97А, к.4	(3919) 53-98-41

Получить информацию о других сервисных центрах Вы можете у продавца или по адресу в Интернет: [www.vitek-aus.ru](http://www.vitek-aus.ru)

## ENGLISH

## NAMES OF PARTS

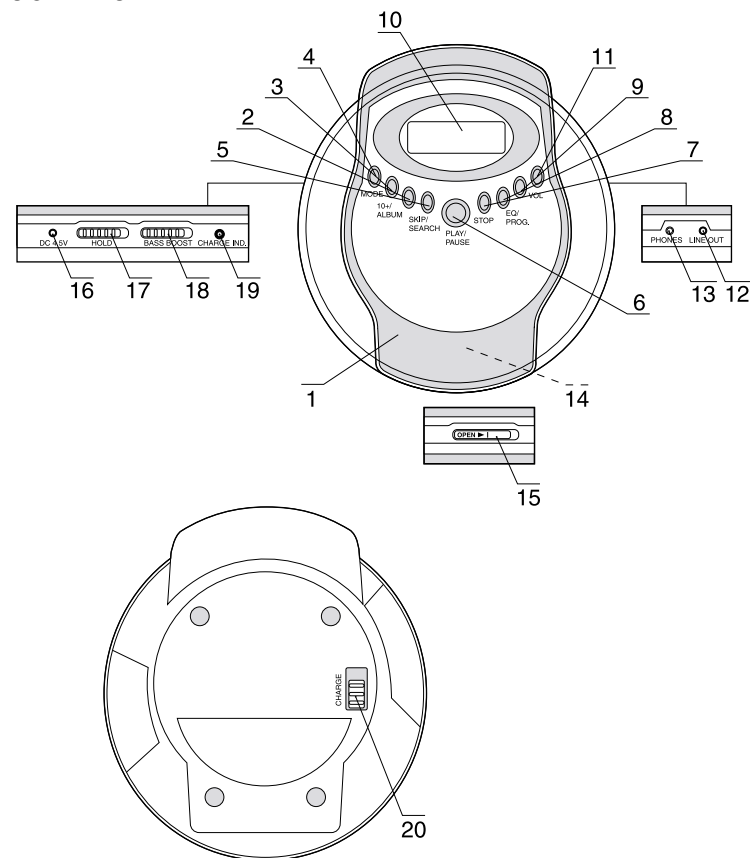

## LOCATION OF CONTROLS

- |                                  |                         |
|----------------------------------|-------------------------|
| 1. CD DOOR                       | 11. VOLUME UP BUTTON    |
| 2. SKIP/SEARCH BUTTON (⏮)        | 12. LINE OUT JACK       |
| 3. ALBUM/10+ BUTTON              | 13. PHONES JACK         |
| 4. MODE BUTTON                   | 14. BATTERY COMPARTMENT |
| 5. SKIP/SEARCH BUTTON (⏭)        | 15. CD DOOR OPEN SWITCH |
| 6. PLAY/PAUSE BUTTON             | 16. DC INPUT JACK       |
| 7. STOP/OFF BUTTON               | 17. HOLD SWITCH         |
| 8. PROG/EQ BUTTON                | 18. BASS BOOST SWITCH   |
| 9. VOLUME DOWN BUTTON            | 19. CHARGE INDICATOR    |
| 10. LCD (Liquid Crystal Display) | 20. CHARGE SWITCH       |

## ENGLISH

## SIGNS IN LCD DISPLAY WINDOW

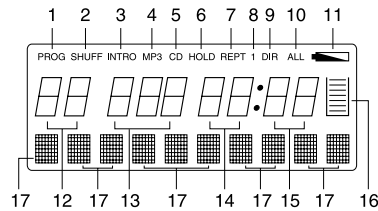

- |                                  |                           |
|----------------------------------|---------------------------|
| 1. PROGRAM                       | TRACKS REPEAT PLAY        |
| 2. SHUFF PLAY                    | 10. REPEAT ALL PLAY       |
| 3. INTRO PLAY                    | 11. LOW BATTERY INDICATOR |
| 4. MP3                           | 12. ALBUM INDEX           |
| 5. CD                            | 13. TITLE INDEX           |
| 6. HOLD                          | 14. MINUTE INDEX          |
| 7. REPEAT PLAY                   | 15. SECOND INDEX          |
| 8. REPEAT 1 PLAY                 | 16. ESP LEVEL INDICATOR   |
| 9. SINGLE ALBUM (SONG DIRECTORY) | 17. STATUS DISPLAY        |

## AC OPERATION

Plug one end of the AC adapter into the DC input jack (16), then plug the other end into AC wall outlet.

## PRECAUTIONS ON USING THE AC ADAPTER

- Do not touch the AC adapter with wet hands. Doing so is dangerous, as this could result in an electrical shock.
- If the AC adapter is connected when the batteries are installed, the power supply automatically switches to the AC power and the batteries are disconnected.

## ALKALINE BATTERY INSTALLATION (NOT SUPPLIED)

Insert two AA batteries (not supplied) into the battery compartment on the bottom of the unit. Be sure to observe the proper polarity (the "+" and "-" signs) as indicated inside the battery compartment.

## NOTE ON ALKALINE BATTERIES

- When replacing the alkaline batteries, use two new batteries of the same type. Do not mix a used battery with a new one or mix different types of batteries.
- When inserting the batteries, mistakenly inserting even one with improper polarity will cause leakage.
- Never charge, heat, disassemble, or throw batteries into a fire.

## REMEMBER

- If the symbol  flashes in the display, your batteries are weak, replace them or use the AC adapter.

## РУССКИЙ

## ОСНОВНЫЕ ТЕХНИЧЕСКИЕ ХАРАКТЕРИСТИКИ

Питание	- 2 x LR6 "AA" алкалиновая батарея - DC - 4,5 В
Потребление мощности	0,8 (DC 3В) при нормальных условиях
Размер	Примерно 143,5 x 132 x 29,3 мм
Вес	Приблизительно 220 гр. (не включая батарею)

## СРОК СЛУЖБЫ ПЛЕЕРА НЕ МЕНЕЕ 3-Х ЛЕТ

## УСЛОВИЯ ГАРАНТИЙНОГО ОБСЛУЖИВАНИЯ

## Уважаемый покупатель!

Фирма VITEK выражает благодарность за Ваш выбор и гарантирует высокое качество и безупречное функционирование приобретенного Вами изделия при соблюдении правил его эксплуатации.

Срок гарантии на все изделия - 12 месяцев со дня покупки. Данным гарантийным талоном VITEK подтверждает исправность данного изделия и берет на себя обязательство по бесплатному устранению всех неисправностей, возникших по вине производителя.

Гарантийный ремонт может быть произведен в авторизованном сервис-центре на территории России.

## Условия гарантии:

- Настоящая гарантия имеет силу при соблюдении следующих условий:
  - правильное и четкое заполнение гарантийного талона с указанием наименования модели, ее серийного номера, даты продажи и печати фирмы-продавца в гарантийном талоне и отрывных купонах;
  - наличие оригинала квитанции (чека), содержащего дату покупки.
- VITEK оставляет за собой право на отказ в гарантийном обслуживании в случае непредоставления вышеуказанных документов, или если информация в них будет неполной, неразборчивой, противоречивой.
- Гарантия не включает в себя периодическое обслуживание, установку, настройку изделия на дому у владельца.
- Не подлежат гарантийному ремонту изделия с дефектами, возникшими вследствие:
  - механических повреждений;
  - несоблюдения условий эксплуатации или ошибочных действий владельца;
  - неправильной установки, транспортировки;
  - стихийных бедствий, а также других причин, находящихся вне контроля продавца и изготовителя;
  - попадания внутрь изделия посторонних предметов, жидкостей, насекомых;
  - ремонта или внесения конструктивных изменений неуполномоченными лицами;
  - использования аппаратуры в профессиональных целях;
  - при выходе из строя деталей, обладающих ограниченным сроком службы.
- Настоящая гарантия не ущемляет законных прав потребителя, предоставленных ему действующим законодательством.

**РУССКИЙ**

Отрегулируйте уровень громкости на ваш вкус с помощью кнопок (9, 11).

**ПОДКЛЮЧЕНИЕ К ЗВУКОВЫМ СИСТЕМАМ**

Вставьте кабель стерео связи в линейный выход (12) и во входные гнезда CD/AUX звуковой системы.

**Предупреждение:** Прежде чем соединить плеер со звуковой системой, не забудьте отключить приборы от сети.

**ГРАФИЧЕСКИЕ ЭКВАЛАЙЗЕРЫ**

Вы можете выбрать различные звуковые эффекты с помощью переключателя PROG/EQ (8). В режиме воспроизведения нажмите кнопку PROG/EQ (8) один раз - усиление низких частот, два раза - поп-эффект, три раза - классический эффект музыки, четыре раза - эффект джаза, пять раз - рок-эффект, шесть раз - обычное воспроизведение.

**ОБСЛУЖИВАНИЕ****ЧИСТКА КОРПУСА**

- Протирайте корпус плеера слегка влажной тканью.
- Не используйте для чистки растворители, бензин, абразивные средства.
- Не допускайте попадания жидкости вовнутрь прибора.

**ЧИСТКА ЛИНЗЫ**

Пыльная линза приведет к искажению звука, и, если линза - очень загрязненная, может случиться, что проигрыватель не будет работать. Чтобы удалить пыль с линзы рекомендуется на нее подуть, а затем протереть мягкой щеточкой.

**СПЕЦИФИКАЦИЯ****ПЕРЕНОСНОЕ УСТРОЙСТВО**

Лазерный диод  
Характеристики

Материал GaAlAs  
Длина волны: 780nm  
Продолжительность  
эмиссии: непрерывное  
Мощность лазера: <44,6  
Рид - соломон код слоевого скрещивания

Исправление ошибки

**ЗВУК**

D/A Преобразование  
Частотный диапазон  
Шумы и помехи  
Количество каналов  
Уровень мощности

1- бит с четырехразовым выбором  
20 - 20000 Гц ( $\pm 1$  дБ)  
Ниже измеряемого уровня  
2 канала (стерео)  
Отдача линии: 0,7 Vrms  
Наушники: 20 mV  
+ 7 дБ

Бас (100Гц)

**ENGLISH**

- If the display is blank - no number show when Play/Pause button (6) is pressed, the batteries are dead. Replace them or use AC adaptor (Also, check if you inserted the batteries according to the + and - as shown on set).

**IMPORTANT NOTE:**

Spent or discharged batteries must be recycled or disposed of properly in compliance with all applicable laws. For detailed information, contact your local dealer.

**POWER SOURCES****CHARGING AND USE OF RECHARGEABLE BATTERIES**

This unit can fully recharge the specified rechargeable batteries, in approximately 15 hours. The rechargeable batteries (NOT supplied) should be recharged before they are used for the first time because they are low in power or they have not been used for a long period (over 60 days).

- Open the battery compartment cover and insert two of the recommended rechargeable batteries (1,2 V 650 mA), matching polarity.

ALL BATTERIES MUST BE OF RECHARGEABLE MICKEL-CADMIUM TYPE. OTHER WISE THE BATTERIES MAY EXPLODE OR LEAK. DURING CHARGING, THE CHARGE INDICATOR (19) KEEPS ON.

- Plug in the AC adaptor and set the Charge switch (20) to the ON position to start charging.

- After 15 hours, please unplug the AC adaptor and the Charge switch (20) must be set to the OFF position.

DO NOT CHARGE CONTINUOUSLY FOR 24 HOURS OR MORE. DOING SO CAN CAUSE THE PERFORMACE OF THE RECHARGE-ABLE BATTERIES TO DETERIORATE.

NOTE: you may play DISC whilst charging the batteries.

- If the operating time decreases drastically even when the rechargeable nickel- cadmium batteries are properly recharged, purchase a new set of rechargeable nickel-cadmium batteries.
- When charging for the first time or after a long time, playing time may be reduced. In this case, charge and discharge the batteries several times.

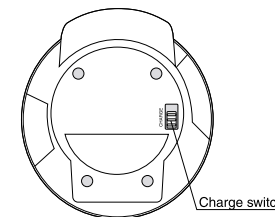
**HANDLING COMPACT DISCS**

This unit is designed to play compact bearing the identification logo. Discs that do not carry this logo may not conform to the CD standard and may not play properly.

Dirty scratched or warped discs may cause skipping or noise. Pay attention to the following: Handle the disc only by the edges. To keep the disc clean, do not touch the surface of the disc.

- Discs should be returned to their case after use to avoid serious scratches that could cause the laser pickup to skip.
- Do not expose disc to direct sunlight, high humidity, or high temperatures for extended periods. Prolonged exposure to high temperatures can warp the disc.



## ENGLISH

3. Do not apply paper or write anything on either side of the compact disc. Sharp writing instruments, or the inks used in some felt-tip pens, may damage the surface of the disc.

**DISC PLAYING**

Be sure to reduce the volume before plugging in or unplugging the headphones/ear-phones.

1. Plug the cord from a pair of earphones into the PHONES jack (13).

**Cautions:** Listening at high power for a long moment could damage users' ears.

2. Slide the CD DOOR OPEN switch (15) to open the CD door.  
3. Hold the disc with the label side up and press it onto the spindle until it "clicks" into place.  
4. Close the disc compartment, press PLAY/PAUSE button (6), the disc will begin to spin, the display will indicate "READ" and then the total number of tracks and total playing time will appear on the display. Play will begin from track number 1 automatically.

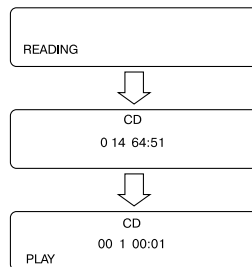

5. Adjust the volume as desired.  
6. Set the following functions as desired.  
7. To stop playing temporarily, press the PLAY/PAUSE button (6). The elapsed playing time flashes in the display. Press the PLAY/PAUSE button (6) again to resume.  
9. To stop playing, press the STOP/OFF button (7). Total tracks and total playing time appears in the display. Press the STOP/OFF button (7) once again, power will turn off immediately.

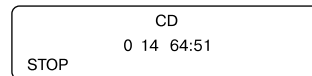
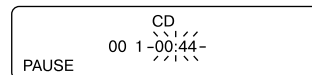
**AUTO POWER ON FUNCTION**

- The power turns on automatically when the PLAY/PAUSE button (6) is pressed.

**AUTO POWER OFF FUNCTION**

- The power turns off automatically when all tracks on a disc have been played or after 30 seconds when the STOP/OFF button (7) is pressed once during playback. Open the disc compartment also turns off the power.

## РУССКИЙ

3. Нажмите кнопку PROG/EQ (8), при этом на дисплее появится номер трека "000".  
4. Для выбора 3-го трека воспользуйтесь кнопками SKIP/SEARCH ◀/▶ (2, 5), при этом на дисплее появится "003".  
5. Снова нажмите кнопку PROG/EQ (8), при этом на дисплее появится "P-02" - вы можете запрограммировать следующие треки.  
6. Для программирования других треков, повторите шаги 3-5.  
7. Для начала запрограммированного воспроизведения нажмите кнопку "PLAY/PAUSE" (6).

**ПРОИГРЫВАНИЕ В РЕЖИМЕ "INTRO"**

1. В режиме воспроизведения нажмите кнопку MODE (4) четыре раза, при этом на дисплее появится индикатор "INTRO".  
2. Нажмите на кнопку "PLAY/PAUSE" (6) для сканированного воспроизведения треков MP3-диска.

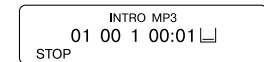
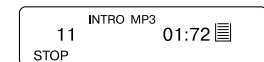
**ВОСПРОИЗВЕДЕНИЕ ДОРОЖЕК В ПРОИЗВОЛЬНОМ ПОРЯДКЕ**

Каталоги и треки MP3-диска могут воспроизводиться в произвольном порядке (выбор последовательности проигрыватель осуществляет самостоятельно). Для этого в режиме воспроизведения нажмите кнопку MODE (4) пять раз, при этом на дисплее появится индикатор "SHUFF", а затем кнопку "PLAY/PAUSE" (6).

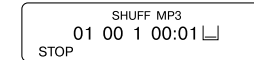
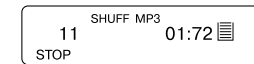
**ПОИСК ТРЕКА ПО НАЗВАНИЮ ПЕСНИ**

Вы можете найти желаемый трек, написав название песни на английском языке на дисплее, для этого:

В режиме остановки нажмите и удерживайте кнопку MODE (4) в течение нескольких секунд до тех пор, пока на дисплее не появится надпись "SEARCH NAME". После того как на дисплее появится "A", Вы можете писать название песни.

Для написания букв и цифр воспользуйтесь кнопками SKIP/SEARCH ◀/▶ (2, 5).

После выбора нужного символа, нажмите кнопку MODE (4) для написания следующего. Для удаления символа, воспользуйтесь кнопкой STOP (7).

По окончании написания названия песни, для поиска и воспроизведения трека нажмите кнопку "PLAY/PAUSE" (6). Если название песни написано неправильно, на дисплее появится надпись "NOT FOUND". Максимальное число символов 8.

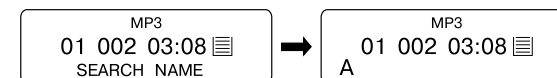
**ПРОСЛУШИВАНИЕ ЧЕРЕЗ НАУШНИКИ**

Для прослушивания через наушники установите уровень громкости в минимальное положение с помощью кнопки VOL- (9), вставьте наушники в гнездо плеера (13).

## РУССКИЙ

1. Нажмите и, в течение нескольких секунд, удерживайте кнопку ALBUM/10+ (3), на дисплее замигает номер текущего каталога.
2. Для выбора номера каталога воспользуйтесь кнопками SKIP/SEARCH ◀/▶ (2, 5).
3. Нажмите кнопку "PLAY/PAUSE" (6), начнется воспроизведение первого трека в выбранном каталоге.
4. Для выбора конкретного трека данного каталога, воспользуйтесь кнопками SKIP/SEARCH ◀/▶ (2, 5).

**Пример:** Вы хотите прослушать 2 трек 9-го каталога. Для этого:

- Нажмите и удерживайте кнопку ALBUM/10+ (3), на дисплее замигает номер каталога "01".
- Для поиска 9-го каталога воспользуйтесь кнопками SKIP/SEARCH ◀/▶ (2, 5).
- Нажмите кнопку "PLAY/PAUSE" (6), начнется воспроизведение 1-го трека 9-го каталога.
- Для выбора 2-го трека воспользуйтесь кнопкой SKIP/SEARCH ▶ (5).

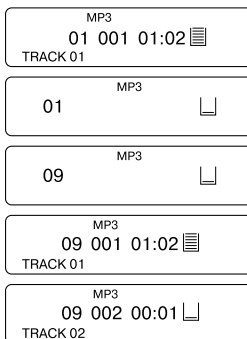

## ПРОГРАММИРОВАННОЕ ВОСПРОИЗВЕДЕНИЕ

**Примечание:** Программирование диска возможно только в режиме остановки диска.

1. В режиме остановки нажмите кнопку PROG/EQ (8).
2. Для выбора номера каталога воспользуйтесь кнопками SKIP/SEARCH ◀/▶ (2, 5).
3. Нажмите кнопку PROG/EQ (8) еще раз.
4. Для выбора конкретного трека данного каталога, воспользуйтесь кнопками SKIP/SEARCH ◀/▶ (2, 5). Для подтверждения номера выбранного трека нажмите кнопку PROG/EQ (8).
5. Повторите шаг 4 для программирования других треков.
6. Для начала запрограммированного воспроизведения нажмите кнопку "PLAY/PAUSE" (6).

Таким образом, Вы можете запрограммировать до 60 треков.

**Пример:** Вы хотите запрограммировать 3-й трек 5-го каталога.

1. В режиме остановки нажмите кнопку PROG/EQ (8), при этом на дисплее появится "01" и "P-01".
2. Для выбора 5-го каталога воспользуйтесь кнопками SKIP/SEARCH ◀/▶ (2, 5), при этом на дисплее появится "05".

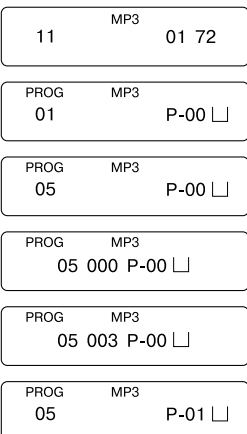

## ENGLISH

**BASS BOOST**

Use the Bass Boost function (18) to increase the bass output when listening with headphones/earphones.

**LOCATING A PARTICULAR SONG OR POINT****TRACK SEARCH**

Press the FWD or BACKWARD SKIP/SEARCH BUTTON (5 or 2) during playing to skip to the desired track.

1. Press the ▶ button (5) to skip to the next track on the disc.
2. Press the ◀ button (2) to skip to the beginning of the track currently played.
3. Press the ◀ button (2) twice or more to skip to previous tracks.

**FORWARD/BACKWARD SEARCH**

Press and hold the FWD or BACKWARD SKIP/SEARCH BUTTON (5 or 2) during playing to scan the disc at high speed. When the desired section of the disc is found, release the button. Normal play will resume.

1. If you press and hold the FWD button (5) while playing, it will scan the current played track forward at high speed.
2. If you press and hold the BACK button (2) while playing, it will scan the current played track backward at high speed.

**40/120 SECONDS ELECTRONIC SHOCK PROTECTION SYSTEM**

The digital ELECTRONIC SHOCK PROTECTION function uses semiconductor memory to prevent the sound from skipping when the unit is subjected to shocks and vibration during play.

- While the disc begins to play, the "□" indicator appears in the display and the digital ELECTRONIC SHOCK PROTECTION function turns on automatically. The digital data of music is stored in a "read-ahead" memory buffer before it is decoded and played. The "□" mark changes to "▣" mark, indicating that the data buffer is full.
- When the unit is subjected to a shock during play, the data stored in memory continues to be decoded and played. This gives the pickup time to stabilize and continue reading new data. As the data is read from memory the indicator changes to "▣".
- Once the pickup returns to its original position, new data is stored in memory and the display changes back to the "▣" mark.



NOTE: When playing MP3, the EPS/10+ function could not be cancelled.

**HOLD SWITCH - HOLD ALL BUTTONS**

Once all adjustments/selections are finished, slide the HOLD switch (17) to the ON position, "HOLD" appears on the display.

## ENGLISH

This deactivates all buttons functions and eliminates the possibility of accidentally pressing buttons. Slide the HOLD switch (17) to the OFF position to unlock all buttons, "HOLD" disappears.

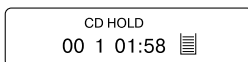

## VARIOUS PLAYING MODES

## PROGRAMMED PLAY

The tracks on the disc can be programmed for playing in any order. (Up to 60 tracks can be programmed.)

1. Press the PROG/EQ button (8) in stop mode, "PROG" and track number "000" are shown in the display.
2. Press the FWD or BACKWARD SKIP/SEARCH button (5 or 2) to select the first be track to programmed.
3. Press the PROG/EQ button (8). The first track number is now stored in memory, program number changes to "01" waiting for your next selection.
- 4 Repeat steps 2 and 3 to program additional tracks.
- 5 After programming is finished, press the PLAY/PAUSE button (6).

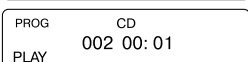
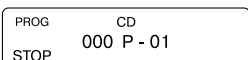
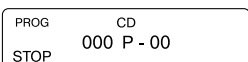
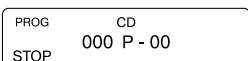

- Programmed play begins with the first programmed track.
- The player stops automatically after all programmed tracks have been played. The programmed tracks are stored in memory until the disc compartment is opened, or the power is turned off. To play the same program again, when "PROG" still shown on display, press the PLAY/PAUSE button (6).

## SINGLE TRACK REPEAT

Press the MODE button (4) once during playing, "REPT 1" appears in the display, press the SKIP/SEARCH button (5 or 2) to select your favorite song. It plays one song over and over until you press the STOP/OFF Button (7) or press the MODE button (4) twice to return to the normal play mode.

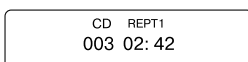

## ALL TRACKS REPEAT

Press the MODE button (4) twice during playing, "REPT ALL" shows in the display.

All songs will keep playing in sequence 1, 2, 3 etc., and all songs will be repeated over again until you press the STOP/OFF button (7) or press the MODE button (4) once to return to the normal play mode.

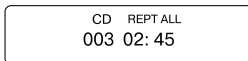

## INTROSCAN PLAY

1. Press the MODE button (4) thrice in stop mode or during playing.
2. "INTRO" appears in the display, then press PLAY/PAUSE button (6).

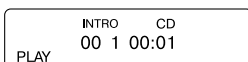

## РУССКИЙ

## MP3-ДИСК

1. Подключите наушники (3,5 мм) в гнездо для наушников (13).
2. Нажмите на кнопку "OPEN" (15) для того, чтобы открыть отсек для компакт-диска.
3. Отрегулируйте громкость по вашему желанию кнопками (9, 11).
4. Вставьте диск в отсек для компакт-диска.
5. Плотно закройте крышку (1) до щелчка.
6. Нажмите на кнопку "PLAY/PAUSE" (6).

На дисплее высветится следующая информация (Пример):

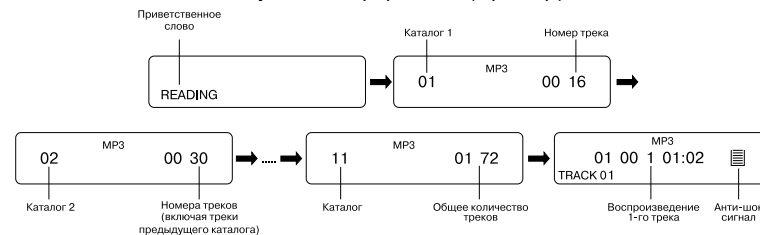

Воспроизведение и остановка, поиск нужных треков для MP3 дисков осуществляется теми же кнопками, что и для компакт-дисков (см. раздел "Компакт-диск").

## ПОВТОР ОДНОЙ ДОРОЖКИ

Во время воспроизведения MP3-диска, нажмите кнопку MODE (4) один раз для повторного воспроизведения текущего трека. При этом на дисплее появится REPT 1.

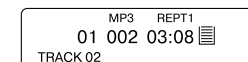

## ПОВТОР ОДНОГО КАТАЛОГА

Во время воспроизведения MP3-диска, нажмите кнопку MODE (4) два раза для повторного воспроизведения треков одного каталога. При этом на дисплее появится REPT DIR.

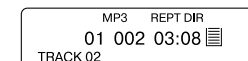

## ПОВТОР ВСЕГО ДИСКА

Во время воспроизведения MP3-диска, нажмите кнопку MODE (4) три раза для повторного воспроизведения всего диска. При этом на дисплее появится REPT ALL.

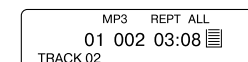

## ВОСПРОИЗВЕДЕНИЕ ВЫБРАННЫХ ТРЕКОВ

- Для поиска желаемых треков одного каталога воспользуйтесь кнопками SKIP/SEARCH (2, 5).
- Если Вы желаете выбрать треки, находящиеся в разных каталогах, для этого:



## РУССКИЙ

## ENGLISH

**ПОВТОР ВСЕХ ДОРОЖЕК**

1. Нажмите кнопку MODE (4) дважды, на дисплее появится индикатор повторного воспроизведения "REPT ALL".
2. Нажмите кнопку "PLAY/PAUSE" (6). Дорожки будут воспроизводиться непрерывно до тех пор, пока Вы не нажмете кнопку STOP (7).

CD REPT ALL  
003 02:45

**Примечание:** Для отмены запрограммированного воспроизведения, нажмите кнопку MODE (4) еще раз.

**ПРОИГРЫВАНИЕ В РЕЖИМЕ "INTRO"**

1. В режиме остановки или воспроизведения нажмите кнопку MODE (4) три раза, при этом на дисплее появится индикатор "INTRO".
2. Нажмите на кнопку "PLAY/PAUSE" (6) для воспроизведения первых 10 секунд каждой дорожки.

INTRO CD  
PLAY 00 1 00:01

**ВОСПРОИЗВЕДЕНИЕ ДОРОЖЕК В ПРОИЗВОЛЬНОМ ПОРЯДКЕ**

Дорожки диска могут воспроизводиться в произвольном порядке (выбор последовательности проигрыватель осуществляет самостоятельно). Для этого в режиме остановки или воспроизведения нажмите кнопку MODE (4) четыре раза, при этом на дисплее появится индикатор "SHUFF", а затем кнопку "PLAY/PAUSE" (6).

SHUFF CD  
PLAY 00 2 01:10

**АНТИ-ШОК**

Функция "АНТИ-ШОК" необходима для предотвращения порчи или остановки звука, когда прибор находится под влиянием тряски или вибрации во время проигрывания.

- Когда плеер подвержен вибрации во время воспроизведения мелодий, данные, хранимые в памяти, продолжают расшифровываться. Это дает время для стабилизации и продолжения считывания новых данных.
- Если прибор подвергается продолжительным вибрациям и вся информация, хранимая в памяти, использована, то на дисплее высветится знак, напоминающий об этом. В этом случае звук может остановиться на мгновение.

**Примечание:** Анти-шок для компакт-диска - 40 с., для MP3 - 120 с.

**БЛОКИРОВКА КНОПОК**

Вы можете заблокировать все кнопки от случайного нажатия. Для этого установите переключатель блокировки (17) в положение ON. Для разблокировки - в положение OFF.

CD HOLD  
00 1 01:58

- The first 10 seconds of each track from track 1 will be played in order.

**RANDOM PLAY**

1. Press the MODE button (4) fourth in stop mode or during playing.
  2. "SHUFF" appears in the display, then press PLAY/PAUSE button (6).
- All tracks on the disc will be played in random order selected by CD player, then it will shut off automatically.

SHUFF CD  
PLAY 00 2 01:10

**MP3 DISC SECTION**

NOTE: Because MP3 disc has large capacity, the disc-reading time will be a little longer. Open the CD door, put the disc inside the unit correctly, then close the door and press PLAY/PAUSE button (6), meanwhile "READING" appear on the screen. The disc-reading orders are as following:

The upper designs explain: the MP3 has 11 Catalogs and 172 tracks altogether, but the tracks' number in each Catalog is different. For example: Catalog 1 has 16 tracks, Catalog 2 has 14 tracks..... After the whole Catalogs and tracks shown, the unit will enter playback from the first track. While playing MP3 the functions of the buttons of PLAY/PAUSE, STOP/OFF, FORWARD/BACKWARD are the same as CD disc.

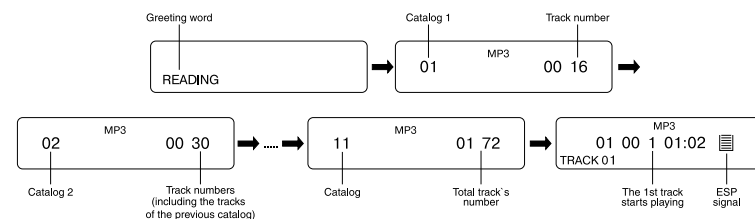
**SINGLE TRACK REPEAT**

In playing mode, press the MODE button (4) once to repeat current playing track, display appears "REPT 1".

MP3 REPT1  
01 002 03:08  
TRACK 02

**SINGLE CATALOG'S TRACKS REPEAT**

In playing mode, press the MODE button (4) twice, the whole tracks in the current playing track's Catalog will be repeated, display appears "REPT DIR".

MP3 REPT DIR  
01 002 03:08  
TRACK 02

**WHOLE DISC REPEAT**

In playing mode, press the MODE button (4) thrice, the whole disc's tracks would be repeatedly playing, display shows "REPT ALL".

MP3 REPT ALL  
01 002 03:08  
TRACK 02

**TRACK-SELECTING PLAYBACK**

- You may press SKIP/ SEARCH button ( 5 or 2) to select the tracks you require in the same content, the concrete operations are as same as the operations on CD section.

## ENGLISH

- During Mp3 disc playing, press ALBUM/10+ (3) button once to select the track over +10 in the current catalog, adding ten after pressing each time.
- In playing mode, if you are going to select the different tracks in different catalog, you select catalog first, then choose the tracks you need in the catalog, operations as follows:
- Press and hold ALBUM button (3), catalog appears in the display.
- Press the SKIP/SEARCH button (5 or 2) to select catalog.
- Press the PLAY/PAUSE button (6), the first track of the selected catalog appears.
- Press the SKIP/SEARCH button (5 or 2) to select the concrete track you are going to listen to.

NOTE: Take track 5 of catalog 9 as an example:

- Presume the first playing track is in catalog 1 after reading CD, the display showing as follows:
- Press and hold ALBUM button (3), the display will show catalog "01".
- Press the SKIP/SEARCH button (◀ or ▶) to select the catalog, showing as follows:
- Press the PLAY/PAUSE button (6), the 1st track in catalog 9 appears, starting to play.
- Press the SKIP/SEARCH button (5 or 2) to select track 2, the play may begin.

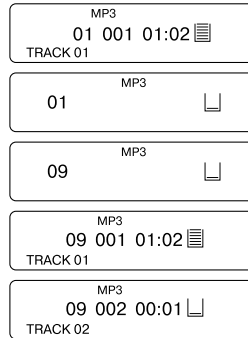

### PROGRAM PLAY (up to 60 tracks can be edited)

NOTE: This can only be done during stopping state.

- While the unit is in stop mode, press PROG/EQ button.
- Press the SKIP/SEARCH button (5 or 2) to select catalog.
- Press PROG/EQ button (8) again.
- Press the SKIP/SEARCH button (5 or 2) to select your required tracks, and then press PROG/EQ button (8) to confirm.
- Repeat the above steps to program the other tracks.
- Press PLAY/PAUSE button (6) to enter program play. Take the track 3 in catalog 5 as an example.
- In stopping mode, display shows "11<sup>MP3</sup> 0172".
- Press the PROG/EQ button (8), display shows "01" and "P-01".
- Press the SKIP/SEARCH button (5 or 5) to select catalog 5, the display shows "05".
- Press the PROG/EQ button (8), the display will show track number "000".
- Press the SKIP/SEARCH button (5 or 2) to select track 3, "003" appears on the display.
- Again press the PROG/EQ button (8), "P-02" appears on the display, waiting for editing the second track.
- Repeat steps 3-6 to edit the required tracks, till the program finishes.

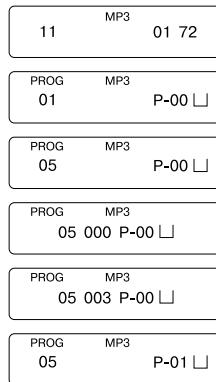

## РУССКИЙ

### ВОСПРОИЗВЕДЕНИЕ КОМПАКТ-ДИСКА

1. Нажмите кнопку "PLAY/PAUSE" (6).
2. Чтобы временно прервать воспроизведение, нажмите кнопку "PLAY/PAUSE" (6). Нажмите кнопку "PLAY/PAUSE" (6) еще раз, чтобы возобновить воспроизведение.
3. Чтобы остановить воспроизведение, нажмите на кнопку "STOP" (7).
4. Во время воспроизведения нажмите кнопку SKIP/SEARCH ◀ (2), чтобы перейти на начало предыдущей дорожки.
5. Нажмите кнопку SKIP/SEARCH ▶ (5), чтобы перейти на начало следующей дорожки.
6. Во время воспроизведения нажимайте кнопки SKIP/SEARCH ◀/▶ (2; 5) и удерживайте их, чтобы прослушать дорожку на высокой скорости. Когда нужное место будет найдено, отпустите кнопку для возвращения к нормальной скорости.

### ВЫБОР РАЗЛИЧНЫХ РЕЖИМОВ ПРОИГРЫВАНИЯ ПРОГРАММИРОВАННОЕ ВОСПРОИЗВЕДЕНИЕ КОМПАКТ-ДИСКА

Программированное воспроизведение позволяет прослушать желаемые мелодии в нужном порядке.

Существует множество возможных вариантов программирования дорожек. Во время программирования на дисплее высветится "PROG".

1. В режиме остановки нажмите кнопку "PROG/EQ" (8). На дисплее появится указатель "PROG".
2. Нажимайте кнопки SKIP/SEARCH ◀/▶ (2, 5), пока номер нужной дорожки не высветится на дисплее.
3. Нажмите "PROG/EQ" (8). Номер 1-го трека теперь занесен в память.
4. Повторите шаги 2 и 3 для программирования других дорожек.
5. Для воспроизведения нажмите на кнопку "PLAY/PAUSE" (6).

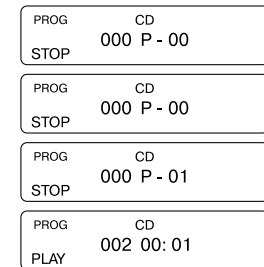

По окончании воспроизведения последней дорожки сработает режим остановки. Для повторного воспроизведения запрограммированных мелодий нажмите на кнопку "PROGRAM", а затем "PLAY/PAUSE". После того, как плеер будет выключен запрограммированное воспроизведение не сохраняется.

### ПОВТОР ОДНОЙ ДОРОЖКИ

1. Нажмите кнопку MODE (4) один раз, на дисплее появится индикатор повторного воспроизведения "REPT 1".
2. Нажимайте кнопки SKIP/SEARCH ◀/▶ (2, 5), пока номер нужной дорожки не высветится на дисплее.
3. Дорожка будет воспроизводиться непрерывно до тех пор, пока Вы не нажмете кнопку STOP (7).

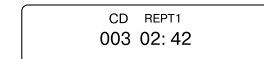

## РУССКИЙ

## ENGLISH

**КОМПАКТ-ДИСК**

1. Подключите наушники (3,5 мм) в гнездо для наушников (13).
2. Нажмите на кнопку "OPEN" (15) для того, чтобы открыть отсек для компакт-диска.
3. Вставьте диск в отсек для компакт-диска.
4. Плотно закройте крышку (1) до щелчка.
5. Для начала воспроизведения диска нажмите на кнопку "PLAY/PAUSE" (6). На дисплее высветится следующая информация "READING", затем количество треков и общее время проигрывания диска. Автоматически начнется проигрывание диска с 1-й мелодии.
6. Отрегулируйте громкость по вашему желанию кнопками VOL +/- (9, 11).

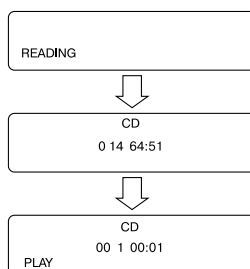

7. Установите переключатель усиления басов (18) в положение "ON". При этом получается более сильный звуковой эффект. Действие усиления басов меняется в зависимости от регулирования громкости.

8. Для временной остановки музыки нажмите на кнопку "PLAY/PAUSE" (6). На дисплее высветится следующая информация:

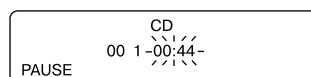

Нажмите еще раз на кнопку "PLAY/PAUSE" (6) для продолжения воспроизведения.

9. Для остановки воспроизведения нажмите на кнопку "STOP" (7). При этом на дисплее высветится информация, содержащаяся на диске. При повторном нажатии на кнопку "STOP" (7) - на дисплее появится сообщение POWER OFF, затем дисплей очистится.

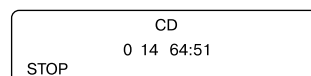
**АВТОМАТИЧЕСКОЕ ВКЛЮЧЕНИЕ И ВЫКЛЮЧЕНИЕ ПЛЕЕРА**

Автоматическое включение плеера начинается после нажатия на кнопку "PLAY/PAUSE" (6), а выключение - после нажатия на кнопку "STOP" (7), либо происходит автоматическое отключение плеера через 30 секунд после проигрывания всех мелодий на диске.

- After finishing programming, press PLAY/PAUSE button (6) to enter program playing mode.

**INTRO SCAN MODE**

In stopping mode, press the MODE button (4) fourth, "INTRO" appears on the screen. Press the PLAY/PAUSE button (6) again to enter intro scan mode.

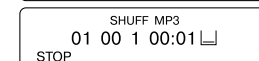
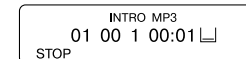
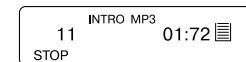
**RANDOM PLAY**

In stopping mode, press the MODE button (4) fifth, "SHUFF" appears on the display. Press PLAY/PAUSE button (6) again to start the random play.

**SEARCHING SONG BY ENGLISH**

During MP3 play, you can select songs by inputting English letters: In stop mode, press and hold the MODE button for a few seconds until "SONG SEARCH" is displayed on the LCD, then the letter "A" appears, press the SKIP/SEARCH buttons (◀ or ▶) to select letter (or digital number or other symbol). Press the MODE button to confirm the letter (or digital number or other symbol), then another letters (or digital number or other symbol) is displayed for you to select. Press STOP button to return to the last letter (or digital number or other symbol). After selection, press PLAY/PAUSE button to play the selected songs. If it can not find any song, "NOT FOUND" will appear. Maximum of 8 characters can be inputted. If more than 1 song match the first 8 characters, it will select the first song.

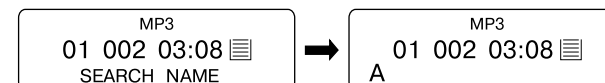
**RECORDING FROM THE LINE OUT JACK (12)**

- The output from the CD player can be recorded.  
Connect a patch cable from the LINE OUT jack (12) on the CD player to the LINE INPUT jacks on a cassette recorder.
- The sound from the CD player can be heard through a pair of speakers.  
Connect a patch cable from the LINE OUT jack (12) on the CD player to the AUX or CD INPUT jacks on a stereo system.

**MUSIC APPRECIATE EFFECT SELECTION**

In playing mode, Pressing the PROG/EQ button (8) different times gives you the played track different types. The music of dbb type appears by pressing the button one time, and two times pressing the button gives you the music of popular type, three times gives you the classic type, four times gives you the jazz type, five times gives you the rock type, and six times gives you the normal type.

## ENGLISH

**MAINTENANCE****CLEANING DISCS**

1. Fingerprints should be wiped from the surface of the disc with a soft cloth. Unlike conventional records, compact discs have no grooves to collect dust and microscopic debris, so gently wiping them with a cloth should remove most of the outside of the disc.
2. Never use such chemicals as record cleaning sprays, anti-static sprays, benzene or thinner to clean compact discs. Such chemicals can damage the plastic of the disc.
  - The unit will not play a disc that has been inserted upside down, or a disc that does not conform to the Compact Disc standard. Also, the unit might not play a disc that is scratched, soiled or carry fingerprints.
  - 3" (8 cm) CDs can be played without an adapter.

**CLEANING THE PICKUP LENS**

Dust on the pickup lens can lead to erratic operation and interruption of the sound during playing.

- To clean the pickup lens, open the disc compartment. Blow the dust off the lens using a camera lens blower. Do not touch the surface of the lens.

**CLEANING THE CABINET**

Use a soft cloth moistened with plain lukewarm and wrung dry. Never use benzol, benzene or other strong chemical cleaners, since these could damage the unit. It is important that no liquid reaches the inside of the unit.

**SPECIFICATIONS****PICK-UP**

System	Compact disc digital audio system
Laser diode	Material: GaAlAs
Properties	Wavelength: 780 nm
	Emission duration: continuous
	Laser output: 44,6
Error correction	Cross-interleave Reed-solomon code

**AUDIO**

D/A conversion	1-bit DAC four times oversampling
Frequency response	20-20,000 Hz ( $+1$ / $-3$ dB)
Wow and flutter	Below measurable limits
Bass boost effect (100Hz)	+ 7 dB

**GENERAL**

No. of channels	2 channels (stereo)
Output level	Line output: 0,6 Vrms
	Headphone: 20 mW

## РУССКИЙ

KENWOOD NB - 77, KENWOOD NB - 88, PANASONIC RP - BR - 60D.

1. Откройте отсек для батареек (14) и вставьте 2 из рекомендуемых заряжающихся батареек (1,2 V 650 mA), соблюдая полярность.

ВСЕ ПЕРЕЗАРЯЖАЮЩИЕ БАТАРЕИ ДОЛЖНЫ БЫТЬ ТИПА "НИКЕЛЬ-КАДМИУМ", ИНАЧЕ ОНИ МОГУТ "ОКИСЛИТЬСЯ".

ПРИ ЗАРЯДКЕ БАТАРЕЙ ЗАГОРАЕТСЯ ИНДИКАТОР ЗАРЯДКИ (19).

2. Чтобы зарядить батарейки, включите АС адаптер в сеть, переведите ПЕРЕКЛЮЧАТЕЛЬ ЗАРЯДА БАТАРЕЕК (20) в положение ON.

3. Через 15 часов переведите ПЕРЕКЛЮЧАТЕЛЬ ЗАРЯДА БАТАРЕЕК (20) в положение OFF, а также отключите адаптер от розетки.

НЕ РЕКОМЕНДУЕТСЯ ЗАРЯЖАТЬ БАТАРЕЙКИ 24 ЧАСА ИЛИ БОЛЬШЕ, Т.К. ЭТО МОЖЕТ ПРИВЕСТИ К РАЗРЯДКЕ БАТАРЕЙ.

**Внимание:** Во время зарядки батарей не используйте диски.

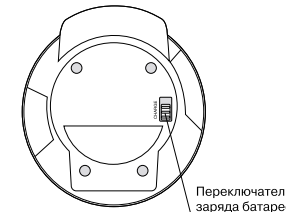

4. Рекомендуется приобрести новые батарейки типа "НИКЕЛЬ-КАДМИУМ" в случае, если время работы предыдущих батареек значительно сократилось.

5. Когда вы заряжаете батарейки впервые или в течение длительного периода, время проигрывания компакт-диска может быть уменьшено. В этом случае зарядите и разрядите батарейки несколько раз.

**ИСПОЛЬЗОВАНИЕ КОМПАКТ-ДИСКОВ**

Для обеспечения нормального воспроизведения компакт-дисков следует соблюдать следующие требования:

- Следует оберегать диски от воздействия прямых солнечных лучей, тепла и чрезмерной влажности. Если диск влажный, протрите его перед использованием мягкой сухой тканью.

- При обращении с диском следует держать его за края. Вынимая диск из коробки, держите его за края, слегка нажимая на отверстие в центре.

- Нельзя писать на поверхностях диска, особенно на поверхности без лейбла. Сигналы считываются с поверхности без лейбла.

- Отпечатки пальцев, грязь или влага на диске могут вызвать помехи или ошибку воспроизведения. Если диск загрязнен или его воспроизведение неправильное, следует очистить его мягкой сухой тканью, стирая загрязнения от центра к краям по радиусу.



## РУССКИЙ

## ENGLISH

## РАСПОЛОЖЕНИЕ ЭЛЕМЕНТОВ ДИСПЛЕЯ

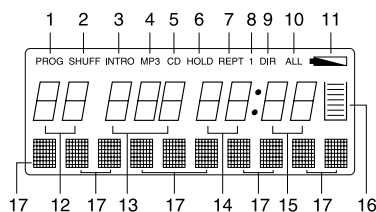

- |  |                                     |
|--|-------------------------------------|
| 1. Программированное воспроизведение         | 9. Каталог                          |
| 2. Произвольное воспроизведение              | 10. Повторное воспроизведение диска |
| 3. Воспроизведение первых 10с. каждого трека | 11. Индикатор заряда батареек       |
| 4. Обозначение MP3-диска                     | 12. Индикация каталога              |
| 5. Обозначение компакт-диска                 | 13. Номер воспроизводимого трека    |
| 6. Блокировка кнопок                         | 14. Индикация минут                 |
| 7. Повторное воспроизведение                 | 15. Индикация секунд                |
| 8. Повторное воспроизведение трека           | 16. Индикатор функции "анти-шок"    |
|  | 17. Текущая операция                |

## ПИТАНИЕ ОТ СЕТИ

- Подключите адаптер в гнездо (16) и включите его в розетку.

## Предостережение:

- При эксплуатации плеера используйте либо адаптер, либо батарейки.
- Во избежание удара электрическим током не касайтесь адаптера влажными руками.

## ПИТАНИЕ ОТ БАТАРЕЙ

Нажмите на кнопку "OPEN" (15) для того, чтобы открыть отсек для компакт-диска.

Откройте отсек для батареек (14) и вставьте 2 батарейки размера AA, соблюдая полярность.

- Если плеер долгое время не используется, извлеките батарейки.
- Не используйте старые и новые батареи вместе.

## Помните:

Следует заменить батарейки на новые или на адаптер в случае:

- Искажения звучания.
- В случае появления на дисплее символа 

## ЗАРЯД И ИСПОЛЬЗОВАНИЕ ПЕРЕЗАРЯЖАЮЩИХСЯ БАТАРЕЙ

Ваш плеер примерно за 15 часов перезаряжает указанные батареи. В случае использования батареек впервые, их необходимо перезарядить. Также следует перезарядить батарейки, которые не использовались в течение длительного периода (приблизительно 60 дней).

Рекомендуется использовать следующие виды батарей:

## Power requirements

- 2 x LR6 "AA" alkaline battery
- DC in 4,5 V jack accepts AC power adapter (center positive)

## Power consumption

0,8 W (DC 4,5 V) UNDER NORMAL CONDITION

## Dimension

Approx 143.5 (L) x 132 (W) x 29.3 (H) mm

## Weight

Approx 220g (not including battery)

## MPEG rate

Supported (32-256) kbps

## MP3 playback

ISO9660, Joliet format compatible.

## ID3 information

For playing some MP3 disc with ID3 information, the LCD display can show the title of the disc, names of the artists and each song name.

## Anti-shock

40 sec. for CD./120 sec. for MP3.

This model is CD-R compatible.

## CAUTION

- To avoid electric shock, this unit must not be exposed to dripping water or water splash.
- Minimum distances around the apparatus for sufficient ventilation.
- The ventilation should not be impeded by covering the ventilation openings with items, such as newspapers, table-cloths, curtains, etc.
- No naked flame sources, such as lighted candles, should be placed on the apparatus.
- The use of apparatus in tropical and/or moderate climates.
- Before scrapping the appliance, remove the batteries and place them in the appropriate battery collection container.

## SERVICE LIFE OF THE CD PLAYER NOT LESS THAN 3 YEARS

РУССКИЙ

**УВАЖАЕМЫЙ ПОКУПАТЕЛЬ!**

Графические символы, нанесенные на панелях прибора, имеют следующее значение:



Инструкция по эксплуатации содержит важные рекомендации, которых следует придерживаться.

**ПРЕДУПРЕЖДЕНИЕ:** Для уменьшения опасности пожара или электрошока, запрещается подставлять прибор под дождь или влажность.

**ОСТОРОЖНО**

Существует опасность невидимой лазерной радиации, когда прибор открыт и блокировка нарушена. Избегайте облучения.

**ВАЖНАЯ ИНФОРМАЦИЯ**

Если этот прибор используется в не предназначенных для него целях, если его починкой и проверкой занимается не квалифицированный персонал, в таком случае мы не несем никакой ответственности за возникающие проблемы.

- Электронные приборы - это не игрушки для детей, так как они не имеют представление об опасностях, скрытых в приборах.
- Не помещайте прибор в особо жаркое, пыльное, холодное или влажное место.
- Старайтесь избегать падения и удара прибора.
- Перед подключением прибора в сеть, проверьте, чтобы напряжение указанное на приборе, соответствовало напряжению в вашем доме.
- Выбирайте местоположение для вашего прибора с тем расчетом, чтобы воздух мог свободно поступать через вентиляционные отверстия.
- Всегда ставьте прибор на ровную, плоскую поверхность.

РУССКИЙ

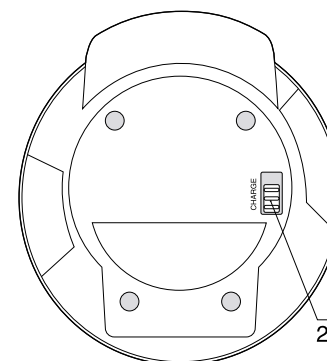
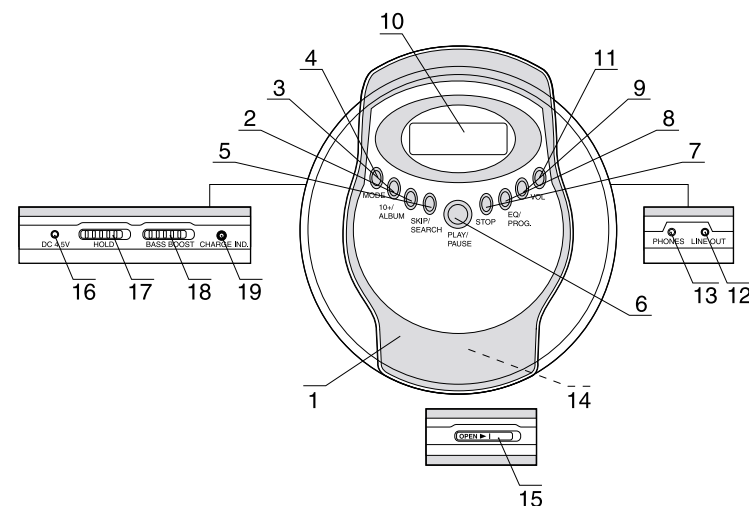
**Расположение элементов управления**

- |  |   |
|--|---|
| 1. Отсек для компакт-диска                               | 11. Кнопка уменьшения громкости             |
| 2. Кнопка перемотки назад (◀)                            | 12. Линейный выход                          |
| 3. Кнопка "Альбом/10+"                                   | 13. Гнездо для подключения наушников        |
| 4. Кнопка программирования диска                         | 14. Отсек для батареек                      |
| 5. Кнопка перемотки вперед (▶)                           | 15. Кнопка, открывающая отсек компакт-диска |
| 6. Кнопка "Воспроизведение/Пауза"                        | 16. Гнездо для подключения адаптера         |
| 7. Кнопка "Стоп/Выключение диска"                        | 17. Кнопка блокировки кнопок                |
| 8. Кнопка программированного воспроизведения/эквалайзеры | 18. Переключатель усиления басов            |
| 9. Кнопка увеличения громкости                           | 19. Индикатор заряда батареек               |
| 10. Световой дисплей                                     | 20. Переключатель заряда батареек           |