

# Panasonic

## CD Стереосистема SC-CH150

### Инструкция по эксплуатации

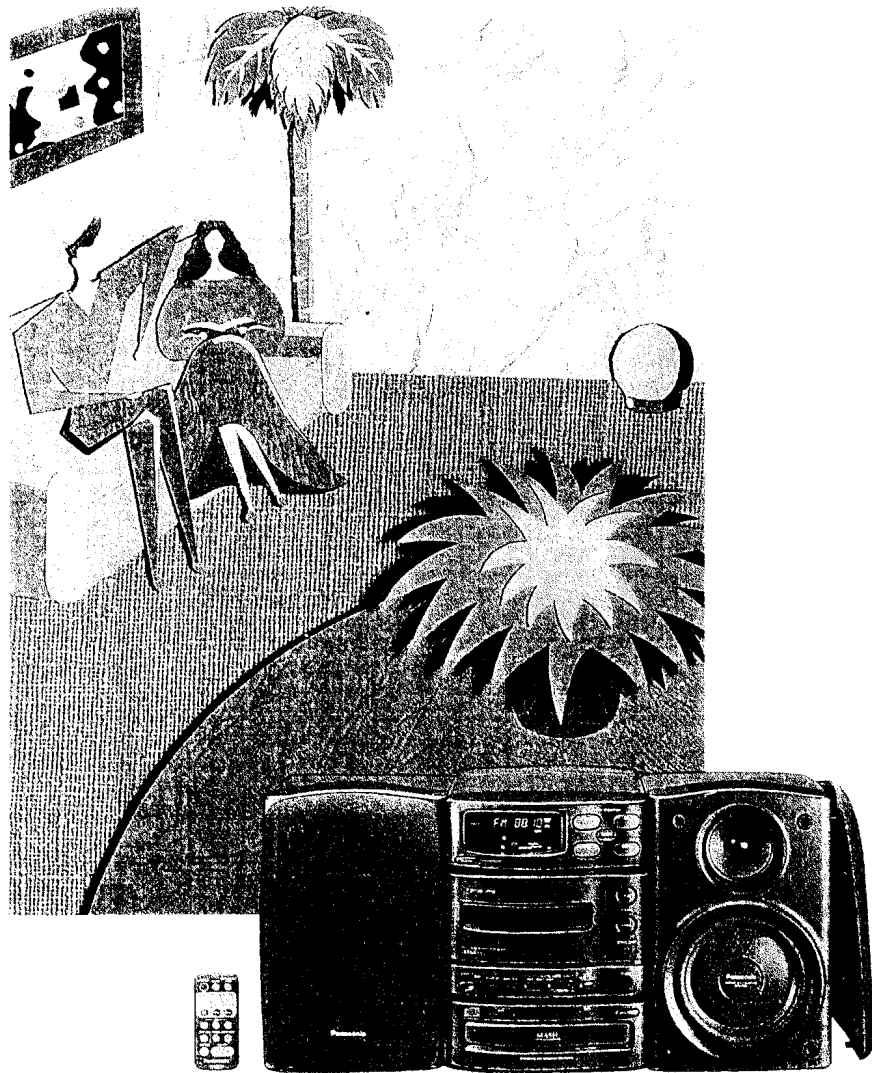

Перед эксплуатацией данного аппарата просим полностью прочитать эту инструкцию.

E GC

COMPACT  
disc  
DIGITAL AUDIO

RQT2131-2G

## **Уважаемый покупатель!**

Благодарим Вас за приобретение этой системы.

Чтобы получить оптимальное качество работы системы и обеспечить безопасность, пожалуйста, внимательно прочитайте эту инструкцию.

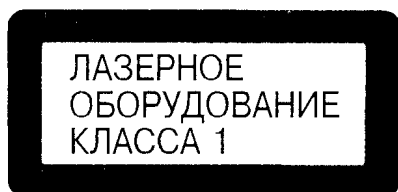

### **ПРЕДОСТЕРЕЖЕНИЕ!**

**В ДАННОМ АППАРАТЕ ИСПОЛЬЗУЕТСЯ ЛАЗЕР. ПРИМЕНЕНИЕ РЕГУЛИРОВОК И НАСТРОЕК, ОТЛИЧНЫХ ОТ НИЖЕОПИСАННЫХ, МОЖЕТ ПРИВЕСТИ К ОПАСНОМУ ЛАЗЕРНОМУ ОБЛУЧЕНИЮ. НЕ ОТКРЫВАЙТЕ КРЫШКУ И НЕ ПРОИЗВОДИТЕ РЕМОНТ САМИ - ЛУЧШЕ ПОРУЧИТЬ ЭТО КВАЛИФИЦИРОВАННОМУ СПЕЦИАЛИСТУ.**

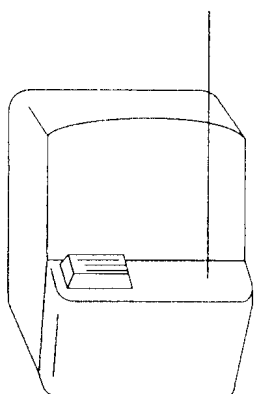

(Задняя крышка аппарата)

**ОПАСНО!** - При снятой крышке имеется невидимое лазерное излучение. **ИЗБЕГАЙТЕ ПРЯМОГО ВОЗДЕЙСТВИЯ ЛУЧА.**

(Внутри аппарата)

# Содержание

Меры безопасности .....	4
Прилагаемые принадлежности .....	5
Подготовка пульта дистанционного управления.....	6
Органы управления на лицевой панели .....	8
Взаимные соединения .....	9
Установка времени дня .....	13
Предустановка памяти.....	14
<b>Прослушивание вещательных радиостанций .....</b>	<b>17</b>
<b>Прослушивание компакт-дисков ...</b>	<b>20</b>
<b>Прослушивание кассет .....</b>	<b>27</b>
<b>Прежде чем приступить к записи ..</b>	<b>32</b>
<b>Запись с компакт-дисков .....</b>	<b>35</b>
<b>Запись радиовещательных передач .....</b>	<b>42</b>
Изменение качества звучания и звуковых эффектов .....	44
Прежде чем приступить к использованию таймера .....	46
Использование таймера .....	47
Использование данной системы в сочетании с другими устройствами.....	55
Краткое описание функций пульта дистанционного управления.....	57
Замечания о компакт-дисках .....	59
Замечания о кассетах .....	61
Уход и обслуживание .....	62
Инструкция по обнаружению и устранению неисправностей .....	63
Технические характеристики .....	65

# Меры безопасности

## ■ Используйте стандартную стенную розетку переменного тока

### 1. Использование высоковольтного источника питания переменного тока, такого как для кондиционера воздуха, очень опасно.

При таком подключении возможно возникновение пожара.

### 2. Нельзя использовать источник питания постоянного тока.

Тщательно проверьте источник питания, особенно на корабле или в другом месте, где используется постоянный ток.

## ■ При отключении сетевого шнура беритесь за вилку

### 1. Мокрые руки опасны.

Не прикасайтесь к вилке мокрыми руками, так как это может привести к опасному электрошоку.

### 2. Не ставьте на сетевой шнур тяжелые предметы и не допускайте его резких перегибов.

## ■ Поставьте аппарат на хорошо проветриваемое место

Поставьте аппарат не ближе 10 см от поверхности стены и т.д.

## ■ Избегайте следующих мест:

**Прямого солнечного света и других мест с высокой температурой.**

**Мест с повышенной вибрацией или влажностью.**

Такие условия могут повредить корпус или другие части аппарата и, таким образом, сократить срок его службы.

## ■ Проверьте, чтобы аппарат был установлен на ровной горизонтальной поверхности

Установка на наклонной поверхности может привести к неисправности.

## ■ Не пытайтесь ремонтировать или реконструировать данный аппарат

Ремонт, разборка или реконструкция данного аппарата, проводимая неквалифицированными лицами, или случайное прикосновение к внутренним деталям могут привести к серьезному электрошоку.

## ■ При наличии детей будьте особенно осторожны

Не разрешайте детям засовывать какие-либо предметы, особенно металлические, внутрь данного аппарата. Если такие предметы, как монеты, иголки, отвертки и т.д., вставить в вентиляционные и другие отверстия данного аппарата, это может вызвать его неисправность или серьезный электрошок.

## ■ Если на аппарат попала вода

Будьте предельно осторожны, если на аппарат попала вода, потому что может произойти пожар или серьезный электрошок. Немедленно отключите вилку сетевого шнура и проконсультируйтесь со своим дилером.

## ■ Не используйте инсектициды аэрозольного типа

Инсектициды могут вызвать трещины или «помутнение» корпуса и пластмассовых деталей данного аппарата. Кроме того, аэрозоль используемый в таких препаратах, может внезапно вспыхнуть.

## ■ Не используйте спирт или растворитель

Никогда не следует использовать эти и аналогичные химические вещества, так как они могут вызвать шелушение или помутнение отделки корпуса.

## ■ Если аппарат в течение длительного времени не используется, отключите сетевой шнур

Если аппарат на длительное время оставлен включенным в сеть, это не только сократит полезный срок его эксплуатации, но может вызвать также и другие проблемы.

## ■ При возникновении неисправности

Если во время эксплуатации пропал звук или погасли индикаторы, а также если появился непривычный запах или дым, немедленно отключите вилку сетевого шнура и свяжитесь со своим дилером или специализированным сервисным центром.

# Прилагаемые принадлежности

Пожалуйста, проверьте все прилагаемые принадлежности.

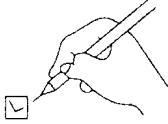

**Замечание:**

Конфигурация внутренней антенны диапазона FM может быть различной в разных регионах.

Шнур питания ..... 1 шт.

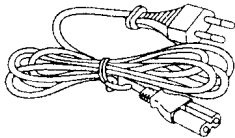

Пульт ДУ ..... 1 шт.



Кабели для громкоговорителей ..... 2 шт.

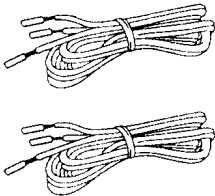

Литиевая батарея ..... 1 шт.



Внутренняя антенна FM ..... 1 шт.

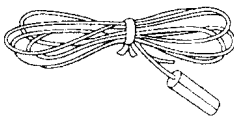

Задняя крышка ..... 1 шт.

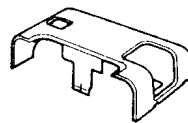

Рамочная антенна LW/MW ..... 1 шт.

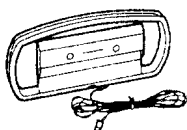

Адаптер для сетевой вилки ..... 1 шт.  
(Для регионов кроме континентальной Европы)

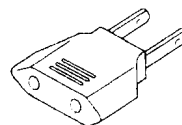

# Подготовка пульта дистанционного управления

## Установка на место литиевой батареи **A**

1. Нажав на крышку в направлении 1, вытяните ее в направлении 2.
2. Установите стороной, помеченной знаком «+» вверх.
3. Нажмите на крышку в направлении стрелки.

### Во избежание повреждения литиевой батареи и вытекания из нее электролита:

- Установите батарею в соответствии с обозначенной полярностью «+» и «-».
- Извлеките литиевую батарею, если Вы не предполагаете в течение длительного времени использовать пульт дистанционного управления.
- Не бросайте литиевую батарею в огонь, не подвергайте короткому замыканию, не пытайтесь разобрать и не подвергайте нагреванию.

### Средний срок службы литиевой батареи составляет около одного года.

О наступлении времени, когда следует заменить батарею, можно судить по тому, что пульт дистанционного управления не работает даже при приближении вплотную к системе.

(Продолжение следует)

**A**

1.

Обратная сторона пульта  
дистанционного управления

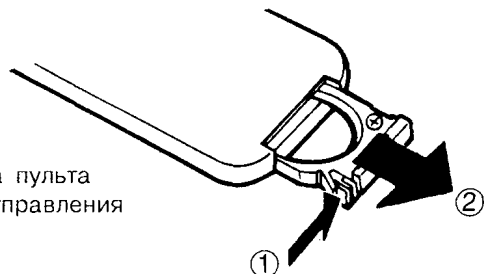

2.

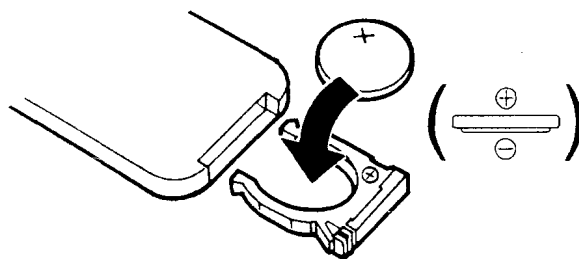

3.

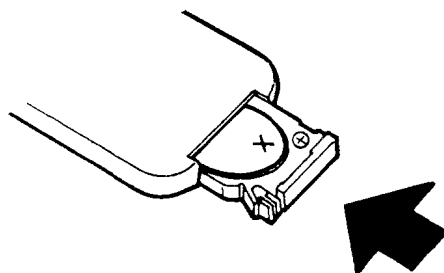

# Подготовка пульта дистанционного управления

(Продолжение)

## Диапазон работы пульта дистанционного управления **A**

### Как правильно пользоваться пультом дистанционного управления:

- Не устанавливайте препятствий между сенсором сигнала дистанционного управления и пультом дистанционного управления.
- Не подвержайте сенсор сигнала дистанционного управления воздействию прямого солнечного света или яркого света от инверторной флуоресцентной лампы.
- Обратите особое внимание на то, чтобы ни на сенсоре сигнала дистанционного управления, ни на излучающем конце пульта дистанционного управления не было пыли.

### Во избежание неполадок в работе пульта дистанционного управления:

- Не разбирайте и не переделывайте данный пульт.
- Не кладите на него тяжелые предметы.
- Не оставляйте его в местах, где он может подвергнуться воздействию прямого солнечного света.
- Не допускайте попадания на него напитков или других жидкостей.

### Замечание:

В случае, когда данная система устанавливается в шкафу, расстояние, на котором способен работать данный пульт дистанционного управления может оказаться несколько уменьшенным в зависимости от толщины и цвета стекол, установленных в дверцах этого шкафа.

**A**

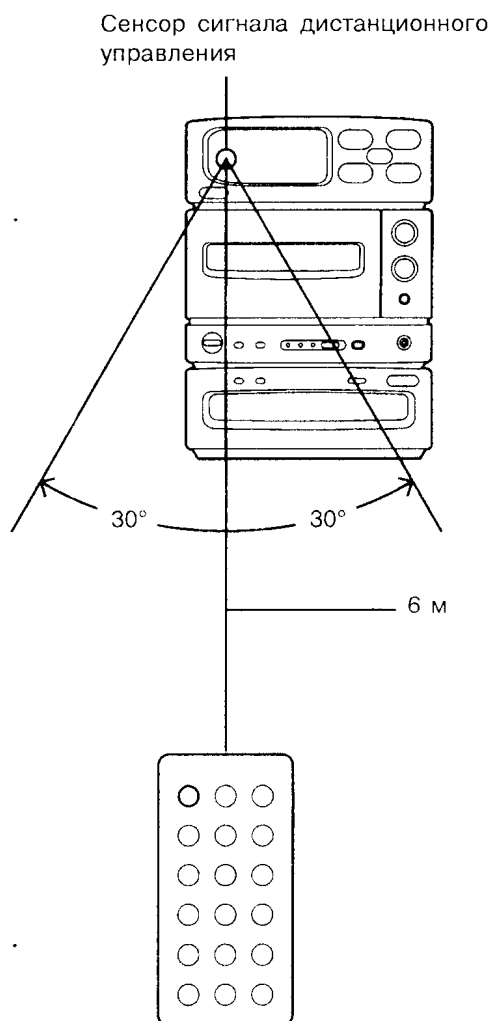

## Органы управления на лицевой панели

Кнопки управления, указанные белыми номерами на черном фоне (напр., ❶) могут также управляться с пульта дистанционного управления.

- ❶ **Дисплей**
- ❷ **Сенсор сигнала ДУ (SENSOR)**
- ❸ **Переключатель питания "STANDBY  $\downarrow$ /ON" ("режим ожидания/включено")**  
Нажмите на эту кнопку для переключения данного устройства из режима «включено» в режим ожидания или наоборот. В режиме ожидания система потребляет небольшое количество энергии.
- ❹ **Держатель кассеты**
- ❺ **Кнопка направления перемещения ленты (DIRECTION)**
- ❻ **Кнопка включения/выключения системы шумоподавления (DOLBY NR)**
- ❼ **Кнопка открытия кассетного отсека (EJECT)**
- ❽ **Кнопки ввода длины пленки (TAPE LENGTH)**
- ❾ **Отсек диска**
- ❿ **Кнопки облегчения управления (работа с 5 клавишами)**
- ⓫ **Регуляторы громкости (VOLUME)**
- ⓬ **Кнопка включения/выключения таймера (⏸ PLAY/⏹ REC)**
- ⓭ **Кнопка пуска/остановки записи (⏻ REC, START/STOP)**
- ⓮ **Гнездо наушников (PHONES)**
- ⓯ **Кнопка звукового меню и индикаторы/кнопка включения/выключения звукового сигнала (SOUND MENU, - BEEP OFF/ON)**  
Вкл./выкл. звукового сигнала доступно только с главного блока.
- ⓰ **Кнопка открытия/закрытия отсека диска (OPEN/CLOSE)**
- ⓱ **Кнопка редактирования компакт-диска (EDIT)**

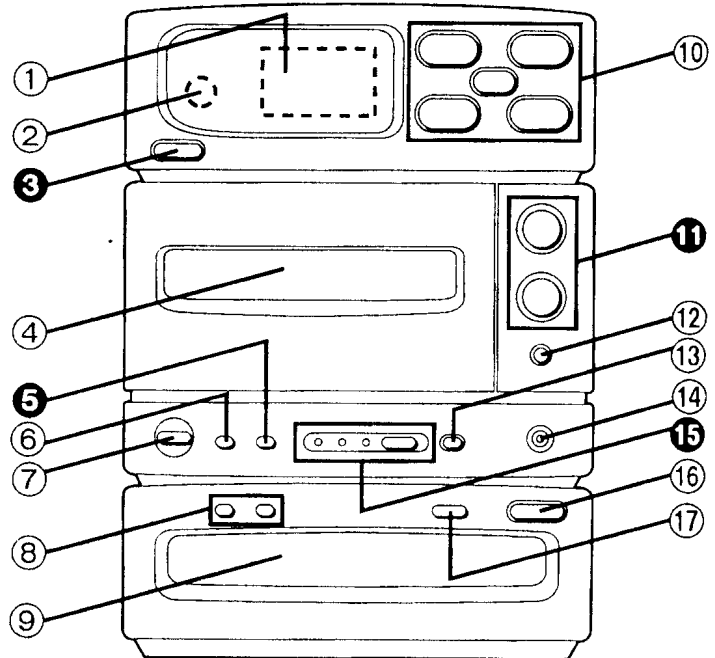



# Взаимные соединения

## Соединение приспособлений

### 1 Присоединение внутренней антенны диапазона FM.

Найдите место на стене или другой поверхности, где имеется минимальный шум при приеме, и прикрепите антенну в этом положении с помощью липкой ленты. Если уровень шума окажется высоким, то рекомендуется использовать наружную антенну. (См. стр. 11 и 12).

**В регионах кроме Европы: А**

### 2 Присоединение рамочной антенны диапазонов MW и LW.

1. Соберите рамочную антенну диапазонов MW и LW.
2. Присоедините эту антенну к системе.
3. Найдите такое положение, например на поверхности данной системы или в зоне за какой-либо полкой, где обеспечивается минимальный шум при приеме, и установите данную антенну в этом месте.

#### Замечание:

Используйте для прикрепления антенны к стене или др. поверхности шурупы по дереву, которые можно приобрести в скобяном магазине. **В**

(Продолжение следует)

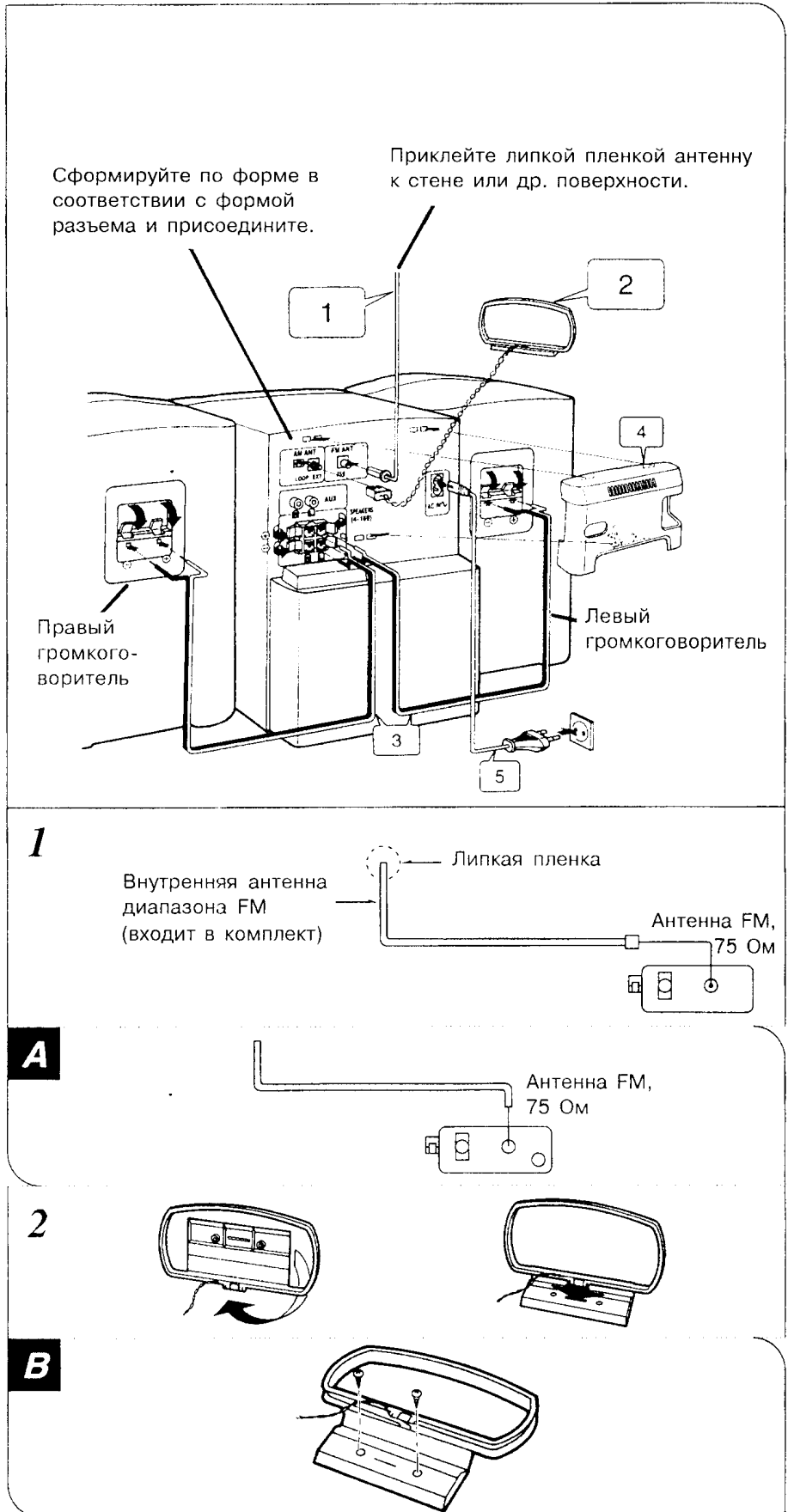

# Взаимные соединения

(Продолжение)

## 3 Присоединение кабелей к громкоговорителям.

1. Скрутите центральный проводник. Если входящие в его состав проволочки расплелись, повторно плотно скрутите их.
2. Присоедините кабели к громкоговорителям. Присоедините каждый из кабелей к рычагам выводов громкоговорителей, имеющим те же самые цвета.
3. Присоедините кабели к системе. Во избежание неполадок в работе, не допускайте короткого замыкания этих проводов.

## 4 Подсоединение задней крышки.

Пропустите антенные кабели через отверстие в левой части крышки, а кабели от громкоговорителей - через отверстие в нижней части крышки.

**Не пытайтесь присоединять или отсоединять плоский кабель при включенном питании системы.**

**Для регионов за исключением Европы: A**  
**Установка напряжения питания:**

Установите селектор напряжения питания в положение, соответствующее напряжению сети в регионе, где Вы собираетесь эксплуатировать этот аппарат.

### Замечание:

Обращаем Ваше внимание, что этот аппарат будет серьезно поврежден, если установка значения напряжения сети будет выполнена неверно.

## 5 Подсоединение шнура питания.

Подсоедините этот шнур в самую последнюю очередь, пропустив его через отверстие в правой части задней крышки.

**Для регионов за исключением Европы: B**

Если вилка на шнуре питания не подходит к Вашей розетке, то используйте адаптер для вилки шнура питания (входит в комплект поставки).

### Подключение разъема: C

Даже в том случае, когда разъем подключен совершенно правильно, в зависимости от типа используемой розетки возможно, что наружная часть разъема может выступать наружу, как показано на рисунке. При этом, однако, не возникает никаких осложнений в использовании системы.

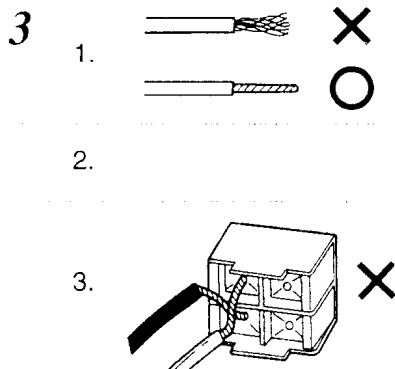
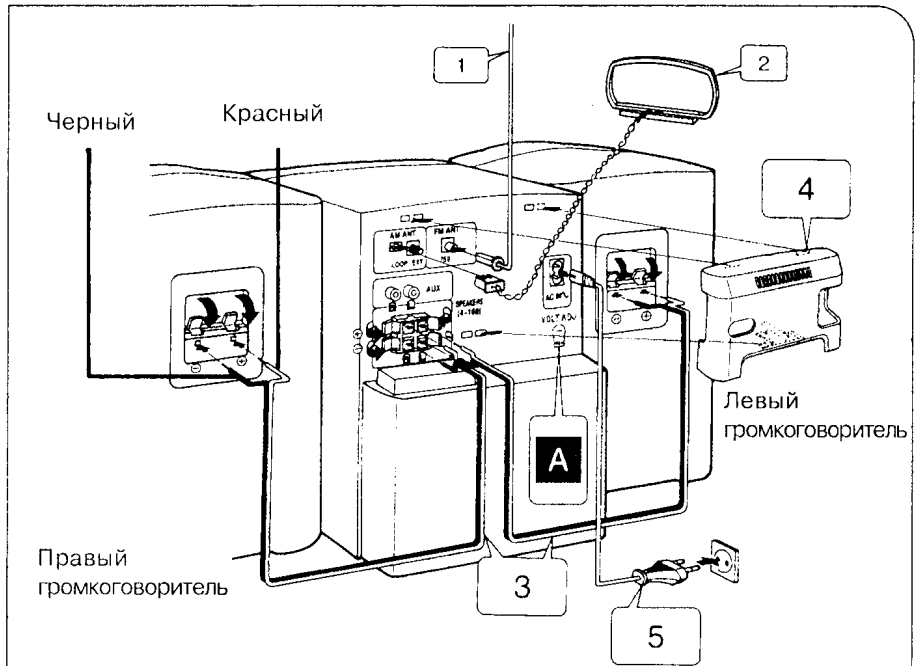

**A**



Используйте отвертку с плоским (-) шлицем.

**B**

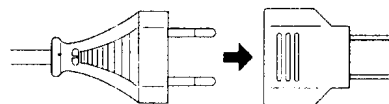

**C**

Входная розетка данного устройства

Разъем

Примерно 6 мм

(Продолжение следует)

# Взаимные соединения

(Продолжение)

## Подсоединение наружной антенны

### Наружная антенна диапазона FM (в комплект не входит) **A**

Если внутренняя антенна диапазона FM не обеспечивает достаточно удовлетворительного приема вещательных станций диапазона FM, то используйте наружную антенну.

Применение наружной антенны может Вам потребоваться в случае, если Вы используете данную систему в гористой местности или внутри здания, которое построено из усиленного железобетона и т.п. Установку наружной антенны следует доверять только квалифицированным специалистам.

#### Для регионов за исключением Европы (наружная антенна диапазона FM): **B**

1. Удалите наружную виниловую изоляцию с конца кабеля.
2. Скрутите экранирующую оплетку, а затем удалите внутреннюю виниловую изоляцию, покрывающую проволочный сердечник.
3. Выполните подсоединение проволочного сердечника и экранирующей оплетки.

(Продолжение следует)

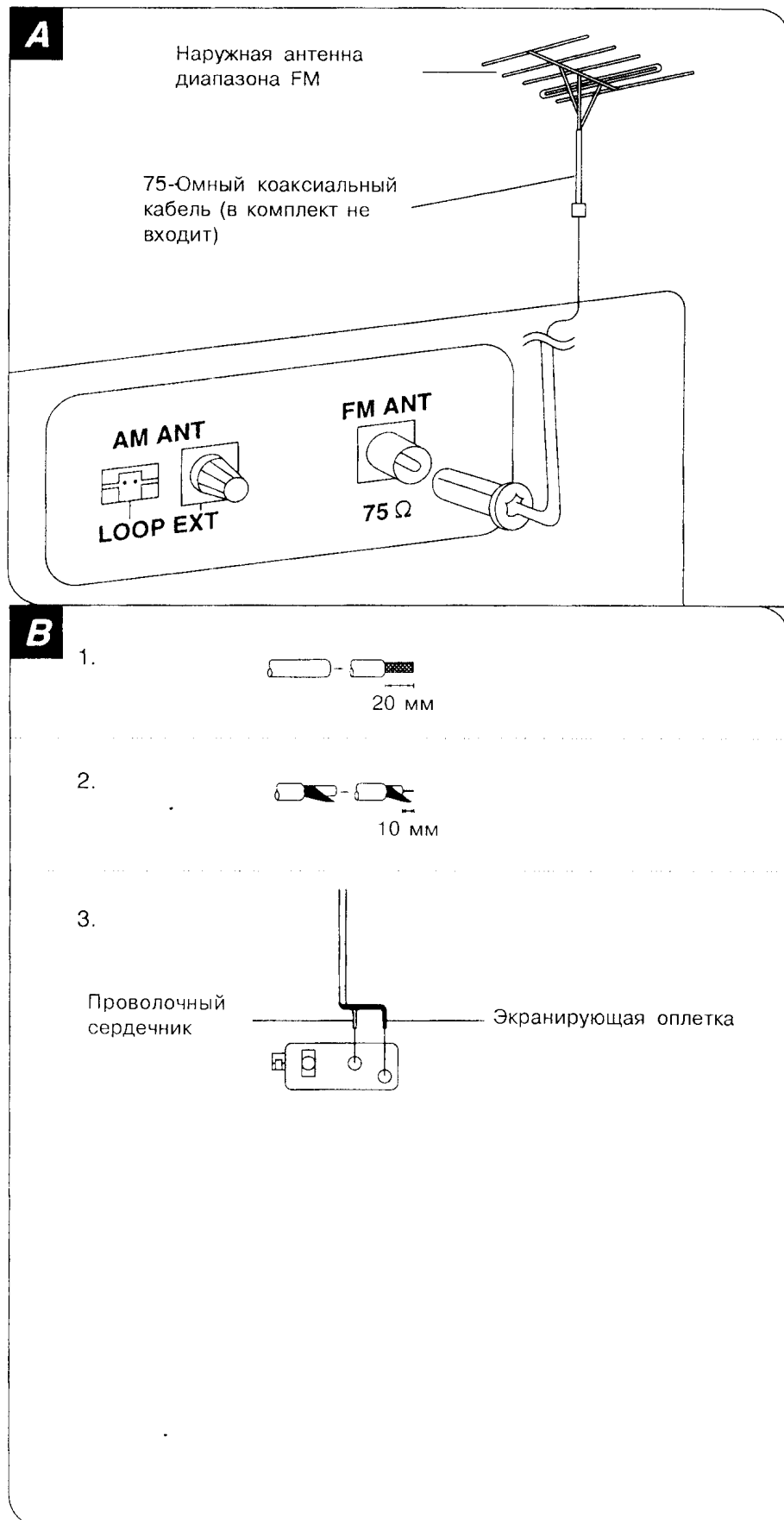

# Взаимные соединения

(Продолжение)

## Наружная антенна диапазонов LW и MW (провод в виниловой изоляции, в комплект не входит) **A**

Такая антенна требуется в горной местности, внутри зданий из усиленного железобетона, а также в других местах, где вещательные сигналы слабые.

Установите эту антенну под окном или в подобном месте.

### Замечание:

Не отсоединяйте рамочную антенну диапазонов LW и MW.

Для регионов за исключением Европы: **E**

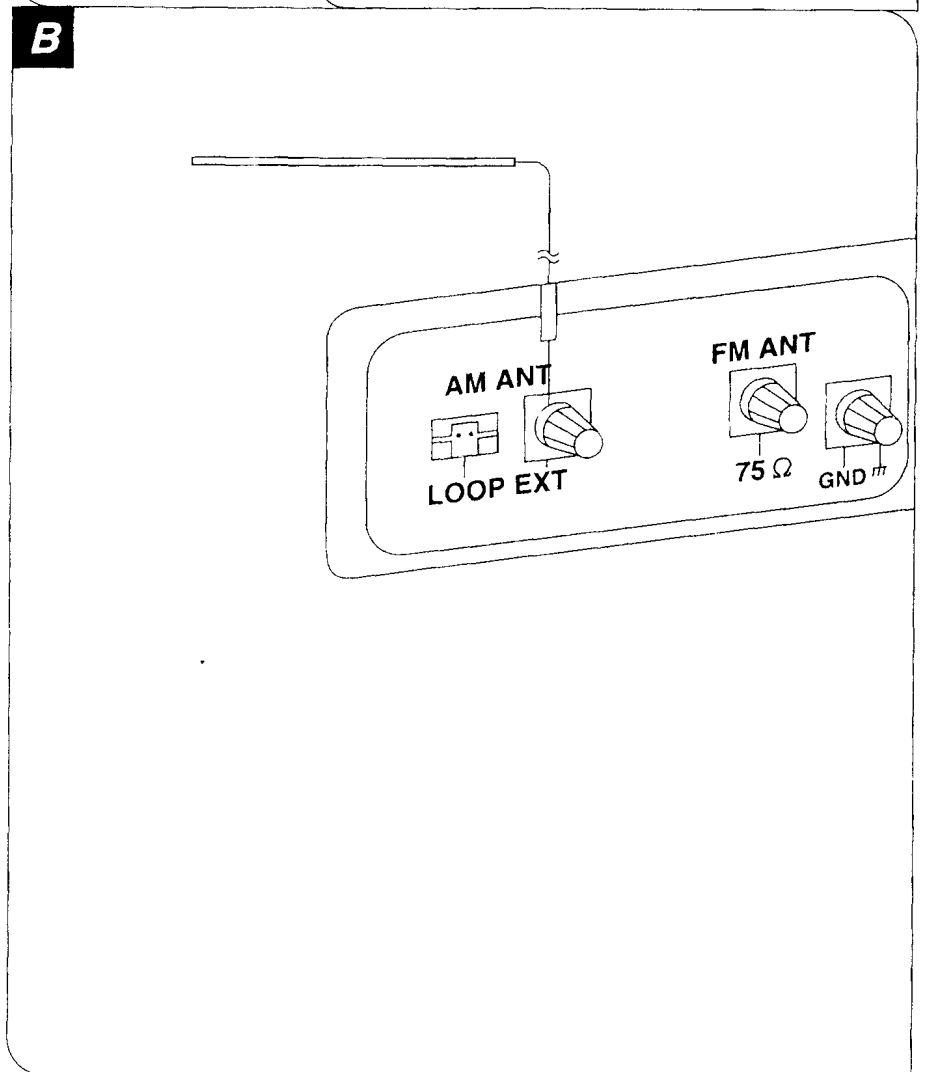
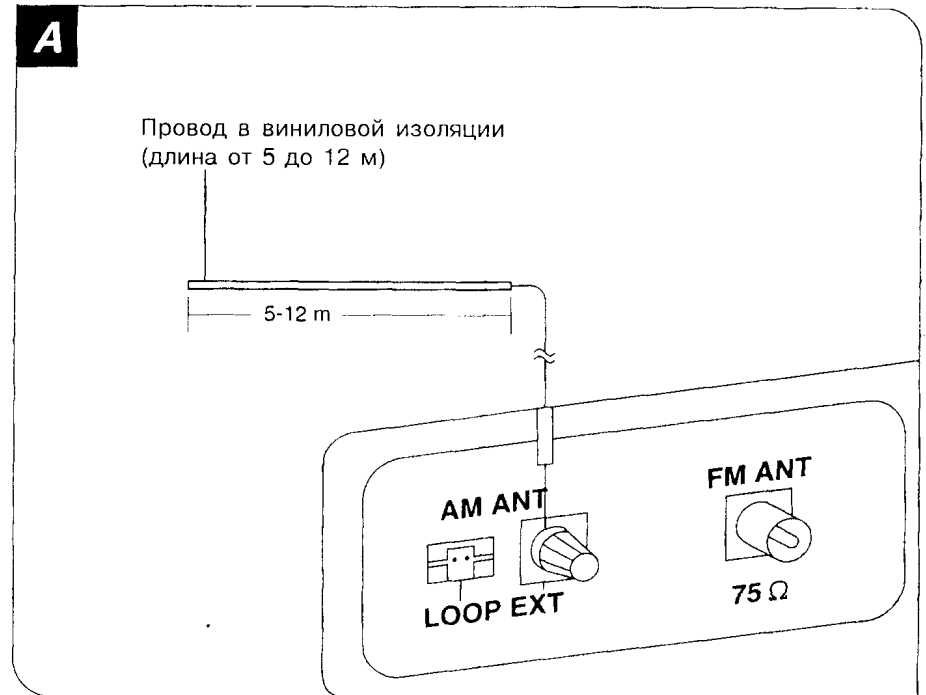

# Установка времени дня

Это часы с 24-часовой индикацией.

**Пример:**

**Установка 18:25.**

- 1 Нажмите на кнопку POWER.**  
Когда кнопки для облегчения управления указывают то же, что приведено в пункте 3, то Вы можете пропустить пункт 2.
- 2 Нажмите на кнопку MENU.**
- 3 Нажмите на кнопку TIMER.**
- 4 Нажмите на кнопку режима MODE один раз до отображения часов «CLOCK».**

**В течение 4 секунд:**

**Нажмите на кнопку SET.**

Когда дисплей вернется к отображению часов, нажмите на кнопку MODE еще раз для отображения «CLOCK».

- 5 Нажмите на одну из кнопок или для установки часа.**

Нажмите на кнопку SET.

- 6 Нажмите на одну из кнопок или для установки минут.**

**Нажмите на кнопку SET.**

При этом часы начинают ход.

**«E:» появляется на дисплее в следующих случаях:**

- Шнур питания в первый раз подключен к гнезду питания.
- Произошел отказ системы питания. Выполните описанную выше процедуру для установки времени.

**Для отображения часов в процессе проигрывания диска:**

1. Нажмите на кнопку MENU.
2. Нажмите на кнопку TIMER. При этом появляется отображение часов.

**Для Вашего сведения:**

Цифра (пара цифр), указывающая часы, не увеличится на единицу в случае изменения указывающих минуты цифр с 59 на 00.

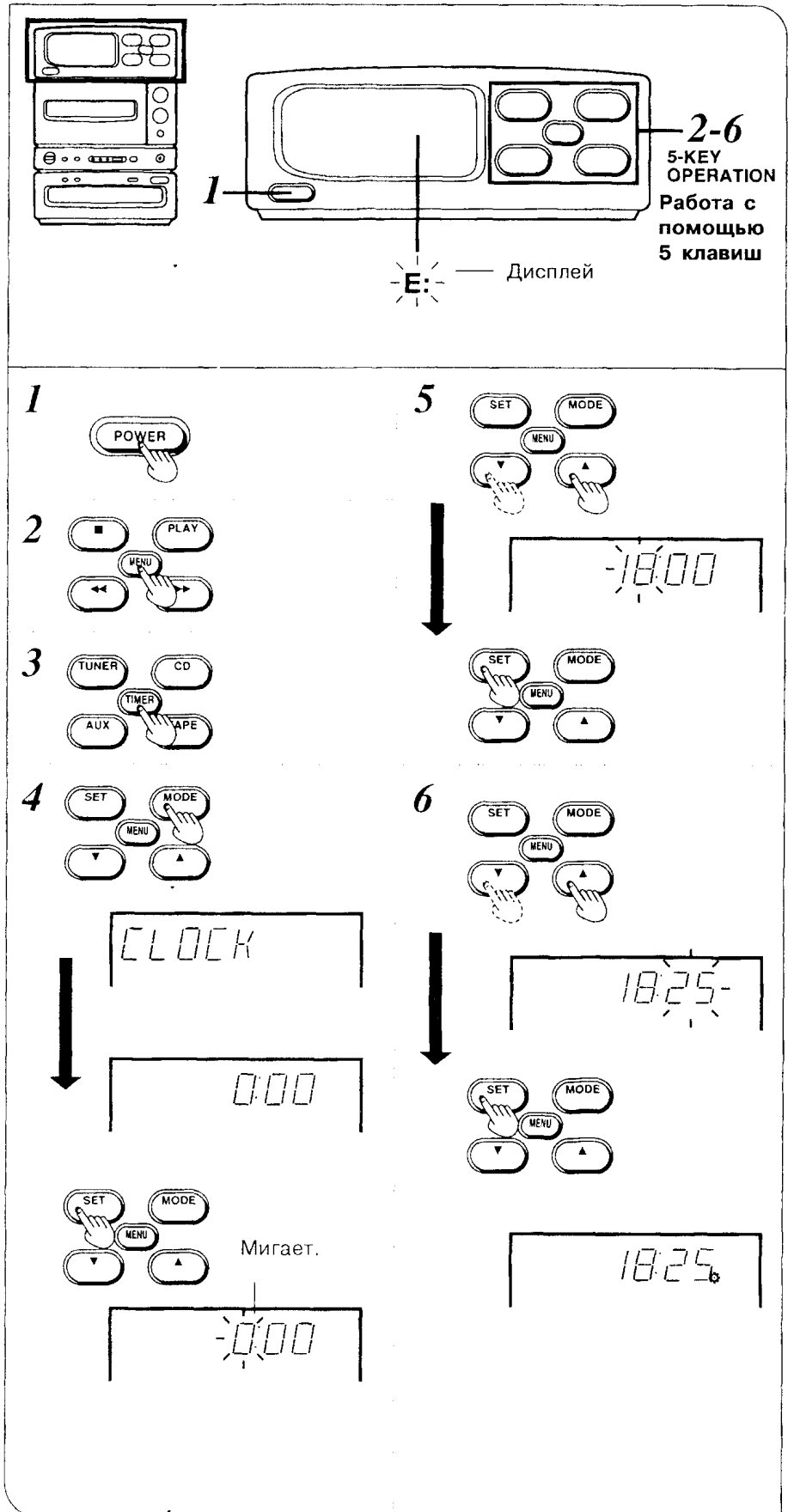

## Предустановка памяти

Если частоты вещательных станций предварительно внесены в память, то Вы легко можете выполнить настройку на любую из установленных частот с помощью органов управления системы или с помощью пульта дистанционного управления. (В каждом из диапазонов FM, MW и LW можно установить до 12 вещательных станций).

### Автоматическая установка в памяти

#### Пример:

Предустановка вещательных станций в диапазоне FM.

- 1 Нажмите на кнопку MENU.
- 2 Нажмите на кнопку TIMER.
- 3 Нажмите на кнопку диапазона BAND для выбора диапазона «FM».

При каждом очередном нажатии на эту кнопку попеременно включаются диапазоны FM, MW или LW.

- 4 Нажмите на кнопку MODE для выбора ручного режима «MANUAL». (Отображение кнопки - **SET**).

При каждом очередном нажатии этой кнопки отображение последовательно изменяется в следующем порядке:



При выборе «MANUAL» отображение кнопки меняется между «SET» и «BAND».

- 5 Нажмите на одну из кнопок ▼ или ▲ для установки самой низкой частоты в данном диапазоне:  
 FM: 87,50 МГц (шаг по 0,05 МГц)  
 MW: 522 кГц (шаг по 9 кГц)  
 MW: 530 кГц (шаг по 10 кГц)  
 LW: 144 кГц (шаг по 9 кГц)
- 6 Удерживайте кнопку SET около 3 секунд.

Отпустите эту кнопку, как только отображение памяти «MEMO» начнет мигать. Повторите все эти шаги для всех вещательных станций, программы которых Вы хотели бы слушать. По завершении этой предустановки «MEMO» гаснет, и осуществляется настройка на последнюю из установленных станций.

**1-6 5-KEY OPERATION**

- 1
- 2
- 3
- 4
- 5
- 6

(Продолжение следует)

# Предустановка памяти

(Продолжение)

## Для предустановки в диапазонах MW или LW:

(См. стр. 14)

1. Выполните этапы 1 и 2.
2. Выберите на этапе 3 диапазон MW или LW.
3. Выполните этапы от 4 до 6.

## Для подтверждения правильного выбора станций: **A**

1. Нажмите на кнопку MODE для выбора «PRESET».
2. Нажмите на одну из кнопок ▼ или ▲.

### Замечания:

- Если выполняется предустановка в канал памяти, куда уже была занесена другая станция, то эта ранее установленная станция стирается.
- При выполнении автоматического занесения в память не нажимайте на какие-нибудь другие клавиши данного аппарата.

### Хранение в памяти:

Предустановки в память хранятся около 2 недель в случае, если шнур питания отсоединен от сети.

## Выполняйте ручное занесение в память в следующих случаях:

- Когда автоматическое предварительное занесение в память невозможно ввиду слишком слабого сигнала или других причин.
- Когда сигнал настолько силен, что происходит сдвиг частоты сигнала.

(Продолжение следует)

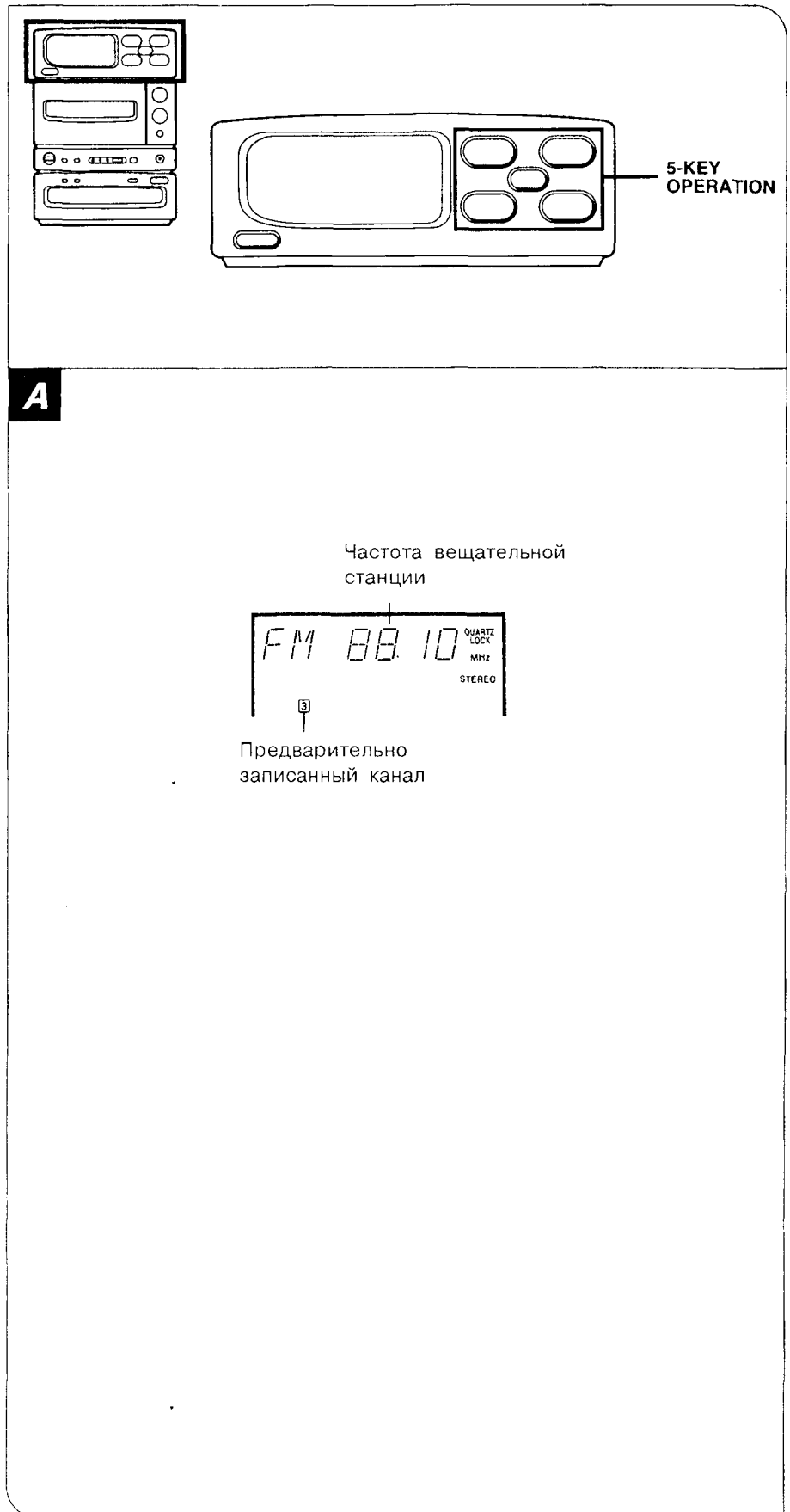

# Предустановка памяти

(Продолжение)

## Ручная предустановка станций

Пример:

Предустановка частоты 88,10 МГц  
диапазона FM в канал  
предустановки номер 3.

- 1 Нажмите на кнопку MENU.
- 2 Нажмите на кнопку TUNER.
- 3 Нажмите на кнопку диапазона BAND для выбора диапазона «FM».

При каждом очередном нажатии на эту кнопку попеременно включаются диапазоны «FM», «MW» или «LW».

- 4 Нажмите на кнопку MODE для выбора «MANUAL».

(Отображение кнопки - SET).

При каждом очередном нажатии этой кнопки отображение последовательно изменяется в следующем порядке:



При выборе «MANUAL» отображение кнопки меняется между «SET» и «BAND».

- 5 Нажмите на одну из кнопок ▼ или ▲ для настройки на нужную станцию.
- 6 Нажмите на кнопку SET.
- 7 Нажмите на одну из кнопок ▼ или ▲ для выбора канала предустановки номер 3. При мигании MEMO: Нажмите на кнопку SET.

Для предустановки других станций, повторите этапы от 5 по 7.

Для предустановки станций в диапазонах MW или LW:

1. Выполните этапы 1 и 2.
2. Выберите на этапе 3 диапазон MW или LW.
3. Выполните этапы от 4 до 7.

**1-7 5-KEY OPERATION**

**1** Нажмите на кнопку MENU.

**2** Нажмите на кнопку TUNER.

**3** Нажмите на кнопку диапазона BAND для выбора диапазона «FM».

**4** Нажмите на кнопку MODE для выбора «MANUAL».

**5** Нажмите на одну из кнопок ▼ или ▲ для настройки на нужную станцию.

**6** Нажмите на кнопку SET.

**7** Нажмите на одну из кнопок ▼ или ▲ для выбора канала предустановки номер 3. При мигании MEMO: Нажмите на кнопку SET.

Начинает гореть при точной настройке на станцию.

Начинает гореть при прослушивании стереофонической вещательной станции.

Мигает.

Предварительно записанный канал



# Прослушивание вещательных радиостанций

*Ручная настройка (когда  
предустановка станции в  
память не выполнялась)*

**Пример:**

Настройка на частоту 88,10 МГц  
диапазона FM.

**1 Нажмите на кнопку POWER.**

Когда кнопки облегченного управления показывают то же самое, что на этапе 4, то Вы можете пропустить выполнение этапов 2 и 3.

**2 Нажмите на кнопку MENU.**

**3 Нажмите на кнопку TUNER.**

**4 Нажмите на кнопку диапазона BAND для выбора диапазона «FM».**

При каждом очередном нажатии на эту кнопку попеременно включаются диапазоны «FM», «MW» или «LW».

**5 Нажмите на кнопку MODE для выбора «MANUAL».**

(Отображение кнопки - **BAND**).

При каждом очередном нажатии этой кнопки отображение последовательно изменяется в следующем порядке:



**6 Нажмите на одну из кнопок ▼ или ▲ для настройки на нужную станцию.**

**7 Нажмите на кнопку VOLUME для установки желаемого уровня громкости.**

(Продолжение следует)

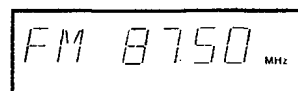
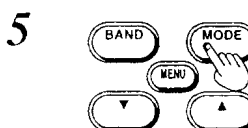
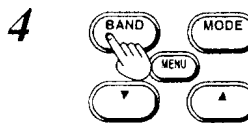
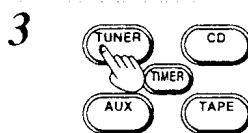
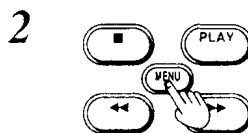
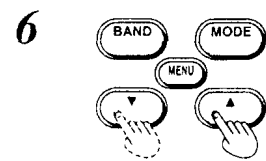
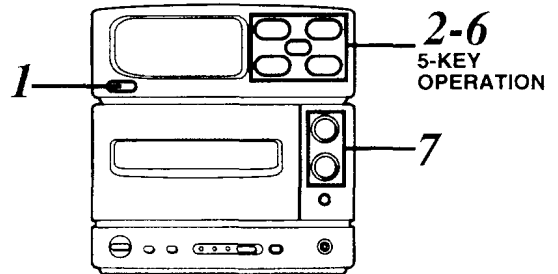
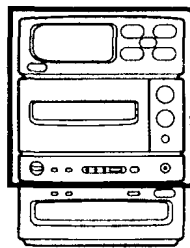

Начинает гореть при точной настройке на станцию.

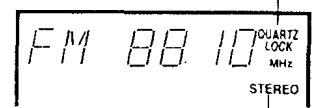

Начинает гореть при прослушивании стереофонической вещательной станции.

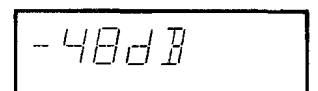
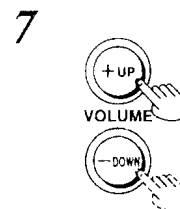

# Прослушивание вещательных радиостанций

(Продолжение)

## Автоматическая настройка:

Нажмите на одну из кнопок ▼ или ▲ и удерживайте ее в нажатом положении в течение примерно 1 секунды. Захватывается первая станция, и процедура настройки останавливается автоматически.

- Если одна из этих кнопок удерживается даже после начала изменения отображения на дисплее, то настройка не остановится автоматически даже в случае нахождения вещательных станций.
- Внешние помехи могут вызывать прекращение процедуры настройки без захвата какой-либо станции.

## Для произвольной остановки процедуры настройки:

Нажмите повторно на ту же кнопку.

## Установки шага в диапазоне MW:

Данное устройство выпускается с электронным цифровым приемником, который подразделяет вещательные диапазоны на множество малых шагов по частоте. Эти шаги согласуются с назначаемыми вещательными частотами и с интервалами между этими вещательными частотами. Каждая страна выделяет (назначает) вещательные частоты и диапазоны в соответствии со своими конкретными нуждами.

Приспосабливаясь к этим назначениям, Вы можете настроить свой приемник на прием вещательных станций в диапазоне MW с шагом по 10 кГц.

(См. стр. 34)

1. Выполните этапы от 1 до 3.
2. Выберите на этапе 4 диапазон MW.
3. Нажмите на кнопку диапазона BAND и удерживайте ее в нажатом положении в течение 3 секунд.

Для возврата к исходному назначению шага повторите этапы от 1 до 3.

## Шаги частоты:

Частота изменяется со следующими шагами:

Шаг по 0,05 МГц в диапазоне FM

Шаг по 9 кГц или шаг по 10 кГц в диапазоне MW

Шаг по 9 кГц в диапазоне LW

(Продолжение следует)

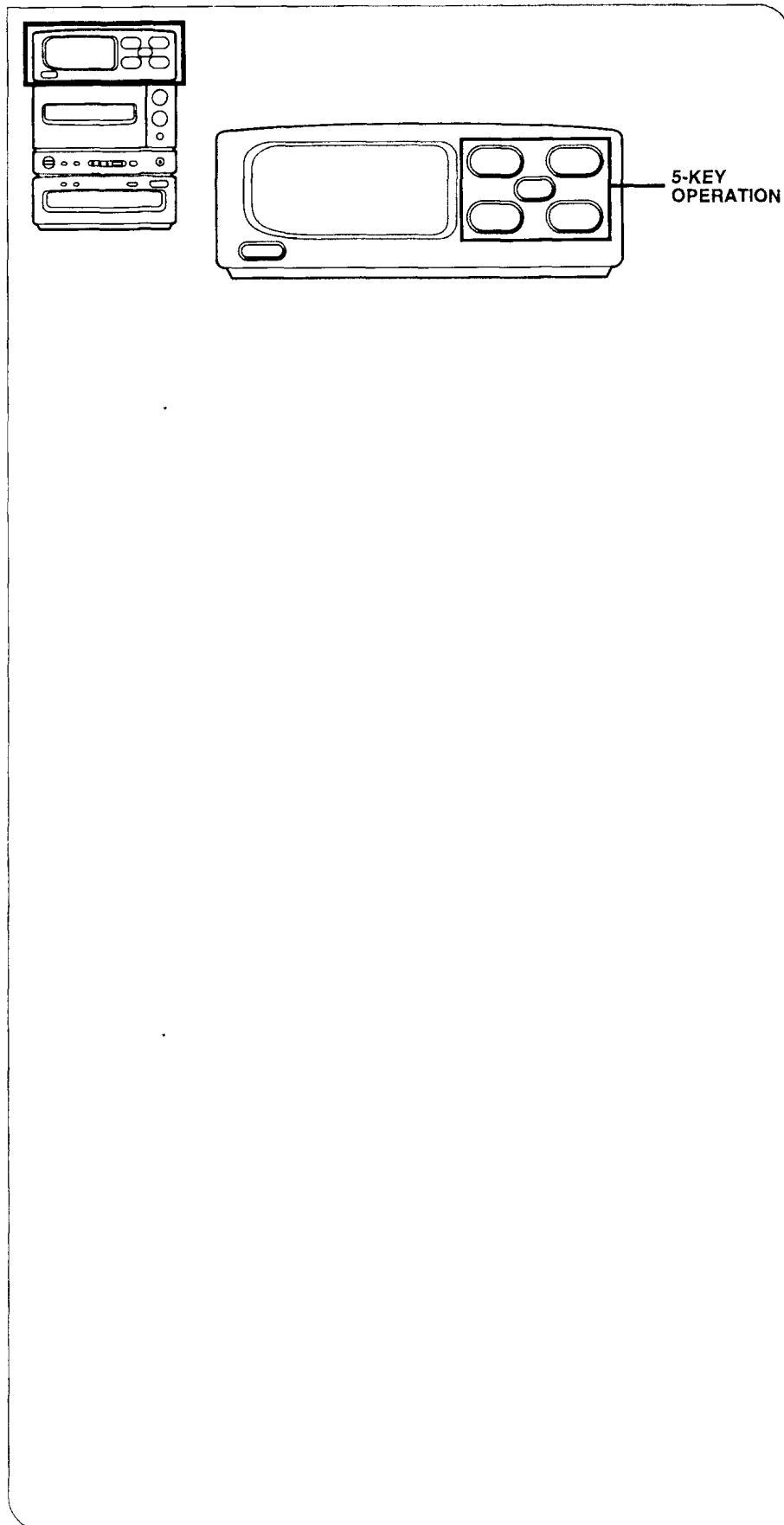

# Прослушивание вещательных радиостанций

(Продолжение)

## Прослушивание предустановленных станций (предварительная настройка)

**A**

**Пример:**  
Настройка в диапазоне FM на  
предварительно записанный канал  
номер 3.

**1 Нажмите на кнопку POWER.**

В случае, когда кнопки  
облегченного управления  
показывают то же самое, что на  
этапе 4, то Вы можете пропустить  
этапы 2 и 3.

**2 Нажмите на кнопку MENU.**

**3 Нажмите на кнопку TUNER.**

**4 Нажмите на кнопку диапазона  
BAND для выбора диапазона  
«FM».**

При каждом очередном нажатии на  
эту кнопку попеременно  
включаются диапазоны FM, MW  
или LW.

**5 Нажмите на кнопку MODE для  
выбора «PRESET».**

При каждом очередном нажатии  
этой кнопки отображение  
последовательно изменяется в  
следующем порядке:



**6 Нажмите на одну из кнопок ▼  
или ▲ для выбора  
предварительно назначенного  
канала.**

**7 Нажмите на кнопку VOLUME для  
установки желаемого уровня  
громкости.**

*Когда шум препятствует  
осуществлению стереоприема в  
диапазоне FM*

(Доступно только с пульта ДУ)

**Нажмите один раз на кнопку FM  
MODE.**

Уровень шумов снизится, облегчив  
прослушивание программы.

**Замечание:**

Вещательные станции диапазона FM  
нельзя предварительно устанавливать  
в монофоническом режиме.

**1** → **2-6 5-KEY OPERATION**

**7**

**A**

**1** POWER

**2** MENU

**3** TUNER

**4** BAND

**5** MODE

**6** BAND MODE MENU

FM 88.10 QUARTZ LOCK MHz STEREO

Предварительно записанный канал

**7** +UP VOLUME -DOWN

-48dB

FM 92.60 MHz

**B** FM MODE /-BP

MONO

Горит.

# Прослушивание компакт-дисков

## Последовательное проигрывание

### 1 Нажмите на кнопку POWER.

В случае, когда кнопки облегчения управления показывают то же самое, что на этапе 6, то Вы можете пропустить этапы 2 и 3.

### 2 Нажмите на кнопку MENU.

### 3 Нажмите на кнопку компакт-дисков CD.

Это указывает, что компакт-диск не был установлен.

### 4 Нажмите на кнопку OPEN/CLOSE и установите компакт-диск, расположив его стороной с наклейкой вверх.

Адаптер для одиночных компакт-дисков не требуется.

### 5 Нажмите на кнопку OPEN/CLOSE для закрытия отсека компакт-дисков.

### 6 Нажмите на кнопку PLAY.

Воспроизведение выполняется в исходном порядке записей на диске, начиная с записи номер 1 до последней записи, а затем автоматически происходит остановка.

### 7 Нажмите на кнопку VOLUME для установки желаемого уровня громкости.

(Продолжение следует)

**2·3·6  
5-KEY  
OPERATION**

**1** POWER

**2** MENU

**3** CD

**4** OPEN/CLOSE

**5** OPEN/CLOSE

**6** PLAY

**7** VOLUME (+UP / -DOWN)

Общее время воспроизведения  
20 67:17

Общее количество записей

NO DISC

Истекшее время воспроизведения с начала данной записи  
1 001

Номер записи, воспроизводимой в настоящее время

7

-48dB

# Прослушивание компакт-дисков

(Продолжение)

**Для остановки воспроизведения в произвольный момент: **A****

Нажмите на кнопку **■**.

**Для временной остановки воспроизведения: **B****

(Доступно только с пульта дистанционного управления)

Нажмите на кнопку **||**.

Для возобновления воспроизведения диска нажмите на кнопку PLAY на системе или на кнопку CD на пульте дистанционного управления.

**Индикация общего времени воспроизведения:**

Осуществляется индикация полного времени воспроизведения, включая и время промежутков между записями. По этой причине общее время может быть на несколько секунд больше, чем это указано в сопроводительном тексте, и т.п.

**При появлении отображения знака **>**: **C****

Это указывает, что на компакт-диске имеется более 13 записей.

**К Вашему сведению:**

- В случае, когда компакт-диск установлен, и нажали на кнопку PLAY, то отсек диска закрывается автоматически и начинается воспроизведение.
- В случае, если воспроизведение компакт-диска прерывается до завершения и происходит переключение на прослушивание радио или на воспроизведение пленки, то воспроизведение компакт-диска при этом автоматически приостанавливается.

(Продолжение следует)

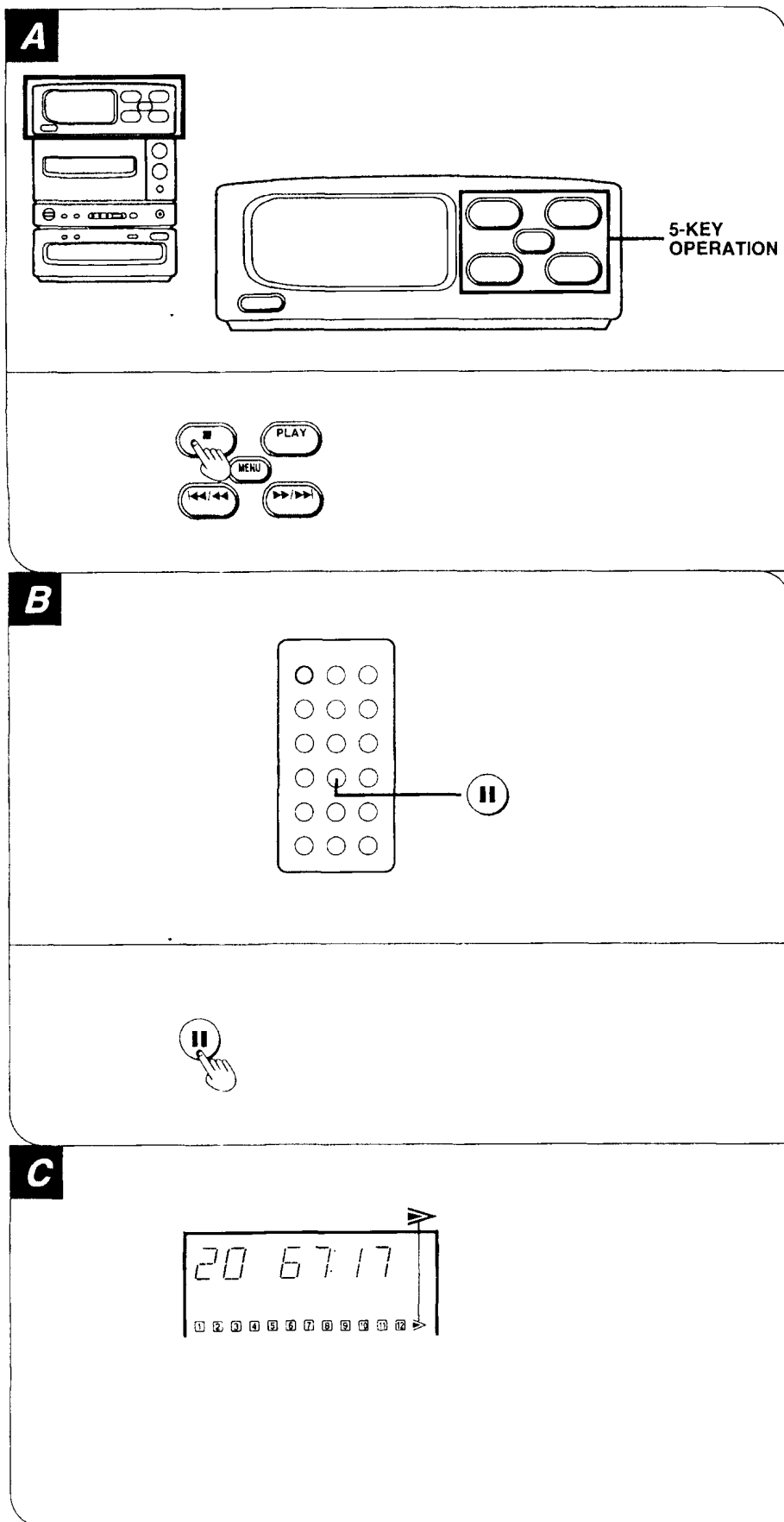

# Прослушивание компакт-дисков

(Продолжение)

## Пропуск записей (функция пропуска)

**Для пропуска вперед: A**  
Нажмите на кнопку ►►/►►.

Вы можете пропустить столько записей вперед, сколько раз нажмете на эту кнопку.

**В процессе воспроизведения:**  
Записи пропускаются, и воспроизведение возобновляется.

**В режиме паузы:**  
Записи будут пропущены, и работа остановится.

**В режиме остановки:**  
Вы можете выполнить пропуск до начала желаемой записи. (При этом отображение на дисплее возобновляется в том виде, какой был до того, если подождать в течение 5 или более секунд до того, как начать выполнение следующей операции).

**Для пропуска назад: B**  
Нажмите на кнопку ◀◀/◀◀.

Вы можете вернуться к началу воспроизводимой в данный момент записи.

**В процессе воспроизведения:**  
Если на эту кнопку нажать один раз, то устройство воспроизведения перемещается на начало той записи, которая воспроизводится в данный момент.

Если же на эту кнопку нажимать неоднократно, то устройство воспроизведения пропускает столько записей, сколько раз нажали на кнопку, а затем воспроизведение возобновляется.

**В режиме паузы:**  
Записи будут пропущены, и работа остановится.

**В режиме остановки:**  
Вы можете пропустить записи назад до начала желаемой записи (примерно 5 секунд).

## К Вашему сведению:

(См. стр. 25)

При запрограммированном воспроизведении количество пропускаемых записей в направлении вперед или назад определяется порядком, в котором запрограммированы эти записи.

(Продолжение следует)

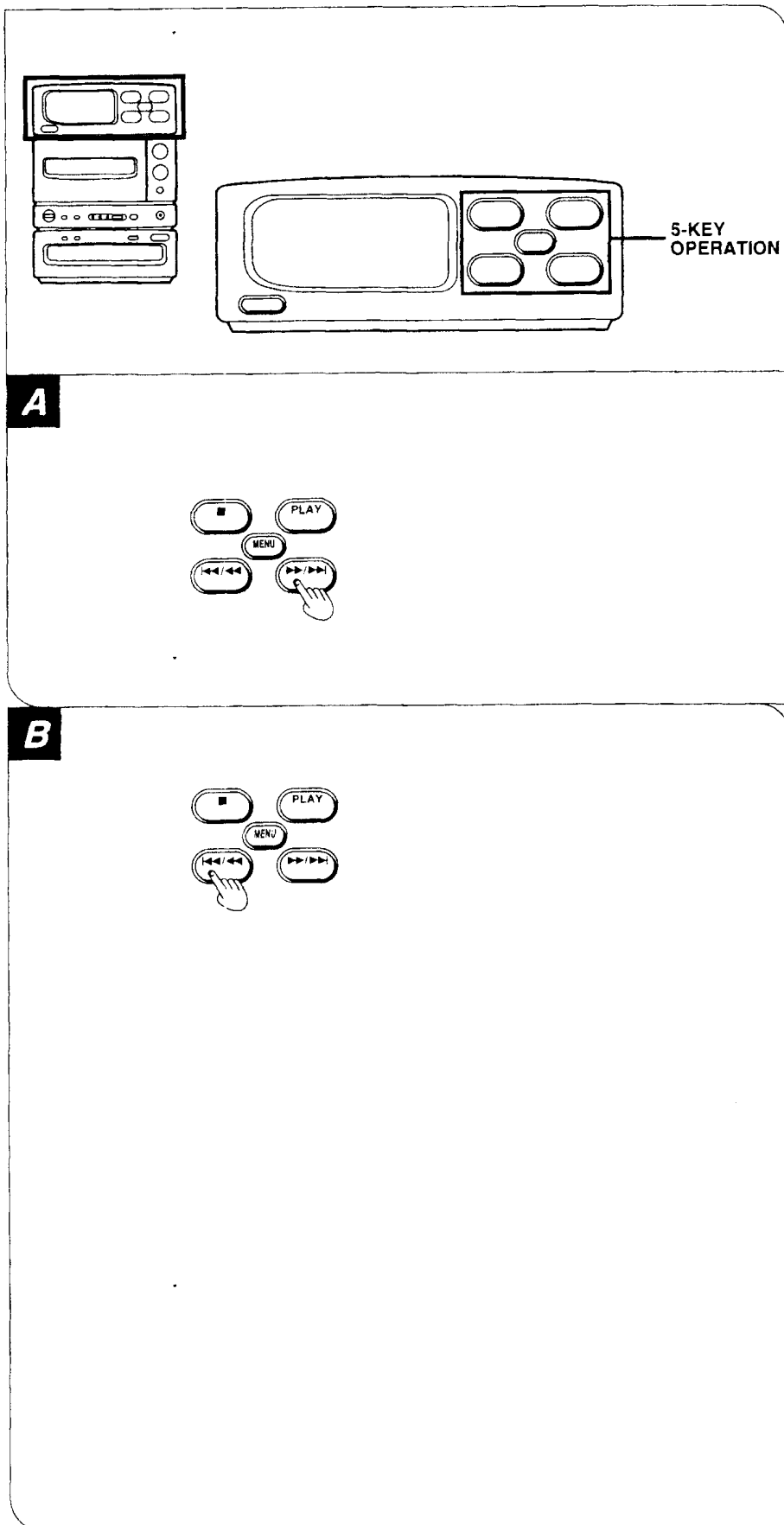

# Прослушивание компакт-дисков

(Продолжение)

## Поиск записей (функция поиска записей)

Для поиска в направлении вперед в процессе воспроизведения: **A**  
Нажмите на кнопку ►►/►► и удерживайте ее.

Отпустите эту кнопку, когда Вы достигните желаемого положения на диске.

Для поиска в направлении назад в процессе воспроизведения: **B**  
Нажмите на кнопку ◄◄/◄◄ и удерживайте ее.

Отпустите эту кнопку, когда Вы достигните желаемого положения на диске.

### К Вашему сведению:

При запрограммированном воспроизведении поиск будет происходить только до начала или до конца записи, воспроизводимой в данный момент.

## Для повторного воспроизведения (функция повторения) **C**

(Доступно только с пульта дистанционного управления)

Нажмите на кнопку ◂ до начала или в процессе воспроизведения.

### Для прекращения:

Нажмите на эту кнопку еще раз.

### К Вашему сведению:

(См. стр. 25).

- При запрограммированном воспроизведении повторно будут воспроизведены только те записи, которые были запрограммированы.
- Если была запрограммирована только одна запись, эта единственная запись будет воспроизводиться снова и снова.

(Продолжение следует)

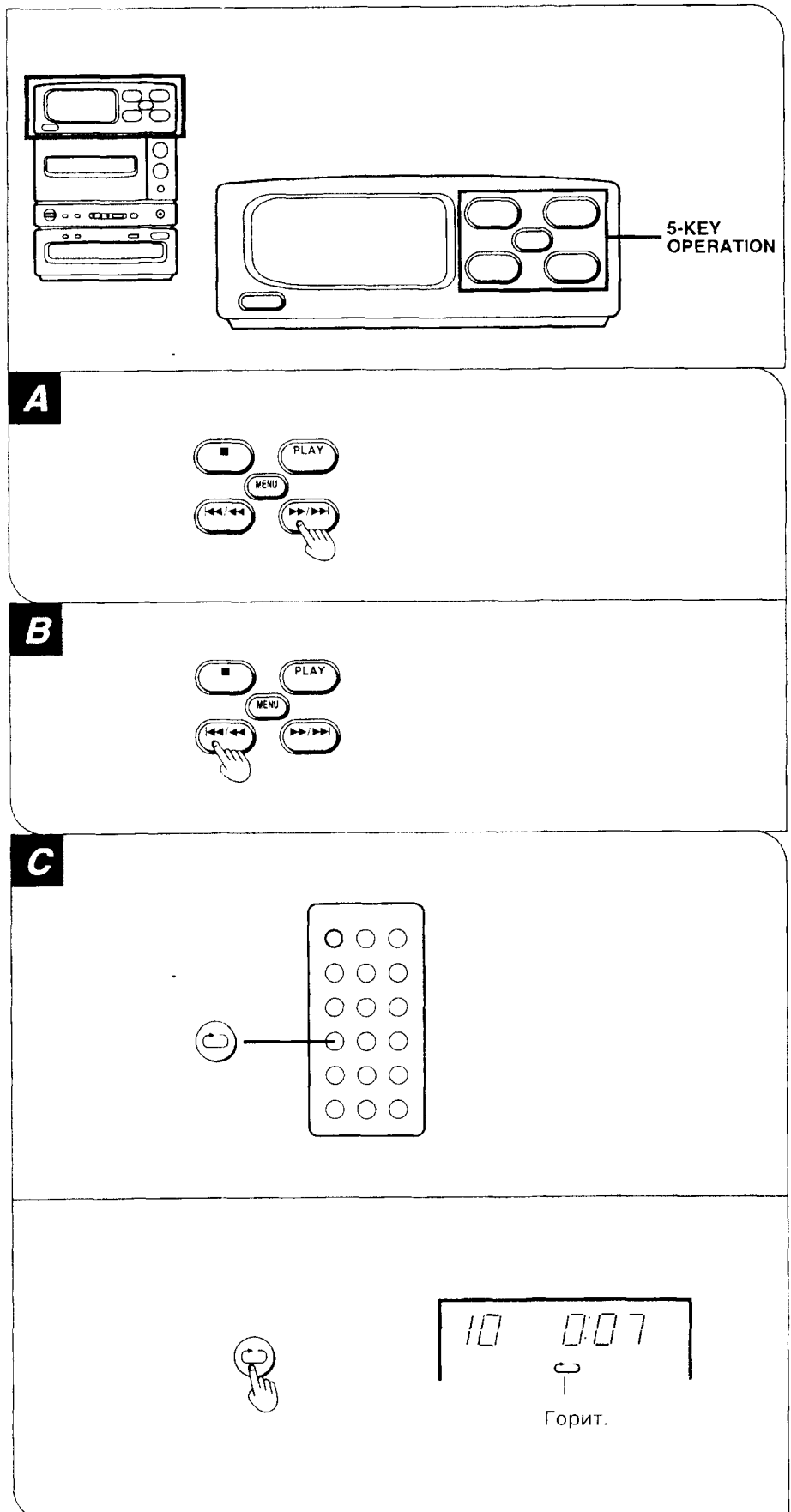

# Прослушивание компакт-дисков

(Продолжение)

## Начало воспроизведения с желаемой записи

Пример:

Начать воспроизведение с записи номер 8.

- 1 Нажмите на кнопку MENU.
- 2 Нажмите на кнопку CD.
- 3 Нажмите на кнопку ►►/►► или на кнопку ◀◀/◀◀ для выбора желаемой записи.
- 4 В течение 5 секунд: Нажмите на кнопку PLAY.

Все записи будут воспроизведены в исходном порядке записей на диске, начиная с избранной и заканчивая последней из них, а затем воспроизведение автоматически останавливается.

(Продолжение следует)

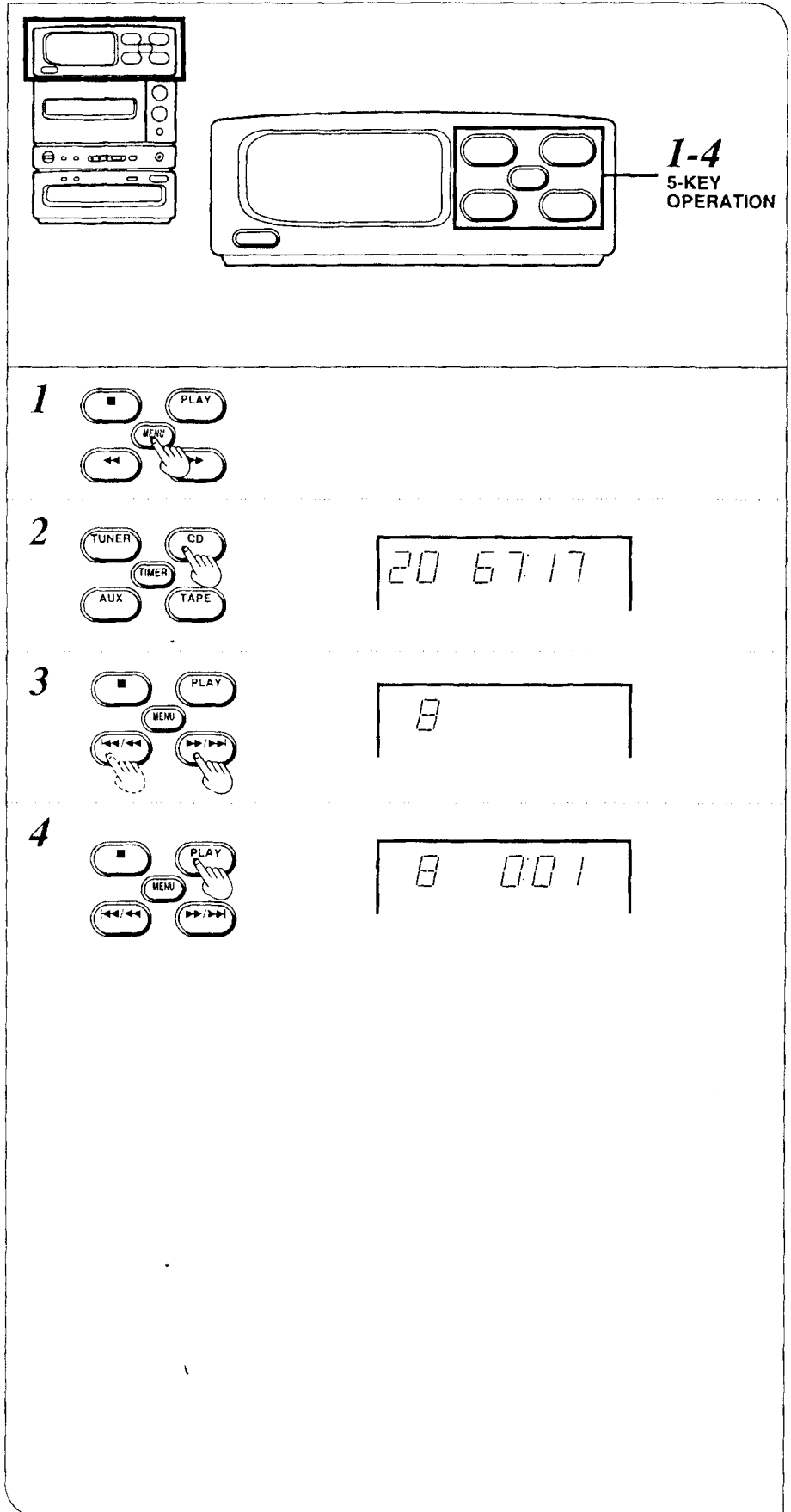



# Прослушивание компакт-дисков

(Продолжение)

## Прослушивание запрограммированных записей (запрограммированное воспроизведение)

(Доступно только с пульта дистанционного управления)

Запрограммировать можно до 18 записей.

**Пример:**

Программирование записей номер 8, 1 и 5 в указанном порядке:

- 1 Нажмите на кнопку CD.
- 2 Нажмите на кнопку ■.
- 3 Нажмите на кнопку PROG.
- 4 Нажмите на кнопку ►► или ◄◄ на кнопку для выбора желаемой записи.
- 5 В течение 5 секунд: Нажмите на кнопку программирования PROG. Программирование таким образом введено.
- 6 Повторите этапы 4 и 5 для программирования других записей.
- 7 Нажмите на кнопку CD. После проигрывания всех запрограммированных записей воспроизведение будет завершено автоматически.

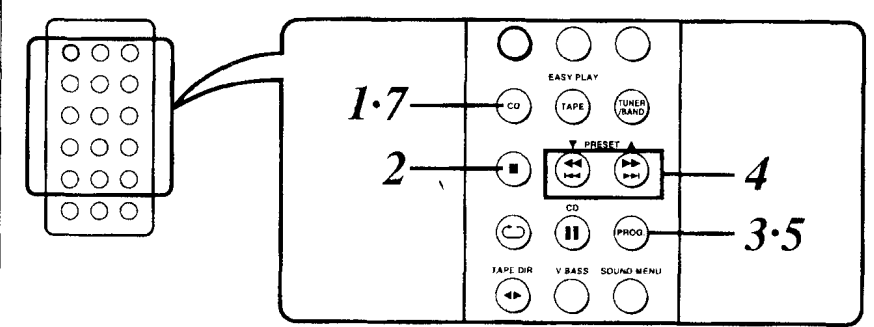

(Продолжение следует)

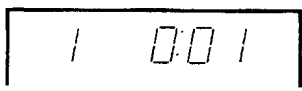

**1**  

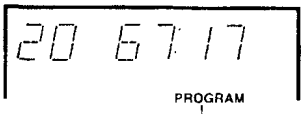
**2** 

**3**    
Горит.

**4**    
Номер программируемой записи

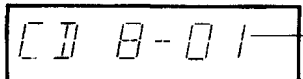
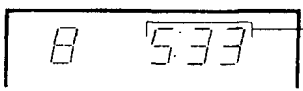
**5**   Последовательность запрограммированных записей  
 Общее время воспроизведения запрограммированных записей

**6**

**7** 

# Прослушивание компакт-дисков

(Продолжение)

Для отключения функции  
программного воспроизведения:

**A**

Нажмите на кнопку **PROG.** в  
режиме остановки.

Эта функция отключается нажатием  
на кнопку **■**, даже если  
воспроизведение остановлено.

При появлении на экране надписи  
«FULL» (заполнено):

Эта надпись означает, что сделана  
попытка запрограммировать более  
чем 18 записей. Имеется возмож-  
ность программирования не более 18  
записей.

При появлении на дисплее «--:--»:

Это означает, что общее время  
воспроизведения  
запрограммированных записей  
превысило 99 минут и 59 секунд.  
Однако программное  
воспроизведение все равно  
возможно.

**К Вашему сведению:**

- То, что занесено в память,  
сохраняется там до тех пор, пока не  
выполнена очистка памяти. Если  
отсек диска не открывался или не  
закрывался, то результат  
программирования сохраняется,  
даже если воспроизведение  
остановлено или питание  
выключено.
- Результат программирования  
сохраняется в течение 2 недель при  
отключении шнура питания.

**A**

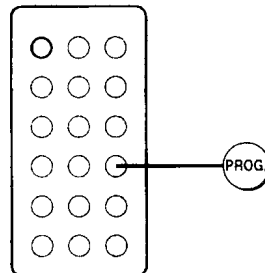

# Прослушивание кассет

Могут быть использованы нормальные, хромдиоксидные, а также имеющие металлическое покрытие пленки.

## 1 Нажмите на кнопку POWER.

В случае, когда кнопки облегчения управления показывают то же самое, что на этапе 8, то Вы можете пропустить этапы 2 и 3.

## 2 Нажмите на кнопку MENU.

## 3 Нажмите на кнопку TAPE.

## 4 Нажмите на кнопку открытия EJECT и установите кассету.

## 5 Закройте отсек.

## 6 Нажмите на кнопку DOLBY NR для включения или выключения системы шумоподавления Dolby.

Индикатор шумоподавления DOLBY NR не должен гореть, если запись была сделана без использования системы шумоподавления Dolby.

## 7 Нажмите на кнопку DIRECTION для выбора направления движения кассеты.

▶: Воспроизведение пленки начинается с передней стороны кассеты.

◀: Воспроизведение пленки начинается с обратной стороны кассеты.

Для того, чтобы начать воспроизведение с обратной стороны, выполните перемотку кассеты перед воспроизведением.

## 8 Нажмите на кнопку PLAY.

Воспроизведение повторяется до тех пор, пока не будет нажата кнопка ■.

## 9 Нажмите на кнопку VOLUME, чтобы установить желаемый уровень громкости.

Для остановки воспроизведения в любой момент: **■**

Нажмите на кнопку **■**.

## К Вашему сведению:

Когда воспроизведение кассеты переключается до завершения с переходом на прослушивание радио или воспроизведение компакт-диска, то воспроизведение кассеты автоматически прекращается.

(Продолжение следует)

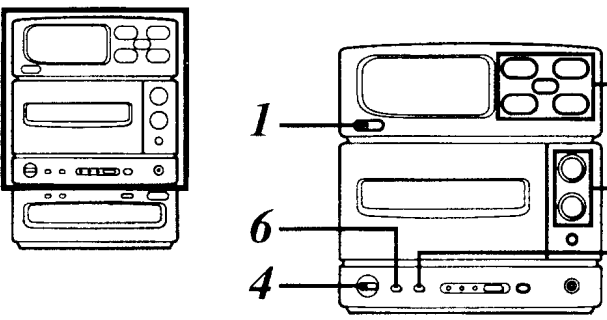

**2·3·8 5-KEY OPERATION**

**1** POWER

**2** MENU

**3** TAPE

**4** EJECT

**6** DOLBY NR

**7** DIRECTION

**8** PLAY

**9** VOLUME

**5** **A**

Горит.

Отображение направления движения пленки

Установите эту сторону кассеты с записью вниз.

Сторона A (первая сторона) кассеты

Воспроизведение: -48dB

# Прослушивание кассет

(Продолжение)

## Для нахождения начала программы в процессе воспроизведения

(В случае, когда в качестве  
направления движения пленки  
появляется знак ► (передняя сторона)

Для пропуска записи и перехода к  
началу следующей программы в  
процессе проигрывания: **A**  
Нажмите на кнопку ►►.

Для пропуска записи и перехода к  
началу проигрываемой в данное  
время программы: **B**  
Нажмите на кнопку ◀◀.

Нажмите на противоположную  
указанной в тексте кнопку в случае,  
если в качестве направления  
перемещения пленки появляется знак  
◀ (обратная сторона).

### Замечание:

Незаполненные записями интервалы  
между программами используются  
для поиска программ. Ввиду этого  
данная функция неосуществима в  
следующих случаях:

- Когда незаполненные записями  
интервалы между программами  
имеют продолжительность менее 4  
секунд
- Когда на пленке нет пропусков (по  
причине того, что запись  
проводилась с микрофона, и т.д.)
- Когда имеются участки, записанные  
при очень низком уровне громкости,  
или когда существуют участки  
молчания (в записях классической  
музыки, и т.п.)
- Когда с начала воспроизведения  
программы прошло менее 10  
секунд, или когда остается до  
начала новой программы менее 10  
секунд
- Когда пленка была записана с  
плавными увеличениями громкости  
и с затуханиями

(Продолжение следует)

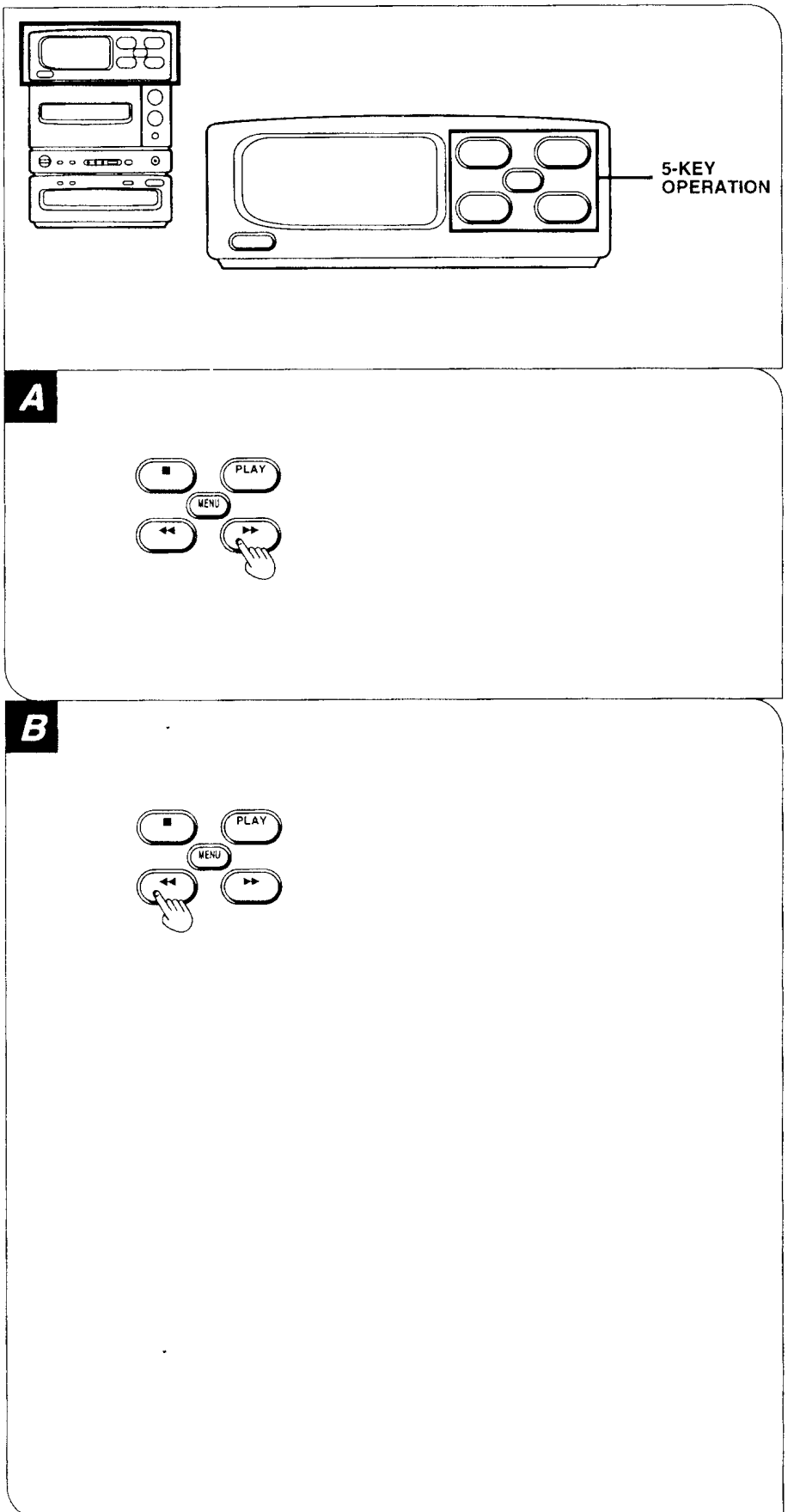

# Прослушивание кассет

(Продолжение)

## Для ускоренной перемотки вперед или назад

(В случае, когда в качестве  
направления движения пленки  
появляется знак ► (передняя сторона)

Для ускоренной перемотки пленки  
вперед в режиме остановки: **A**  
Нажмите на кнопку ►►.

Для перемотки пленки назад в  
режиме остановки: **B**  
Нажмите на кнопку ◀◀.

Нажмите на противоположную  
указанной в тексте кнопку в случае,  
если в качестве направления  
перемещения пленки появляется знак  
◀ (обратная сторона).

(Продолжение следует)

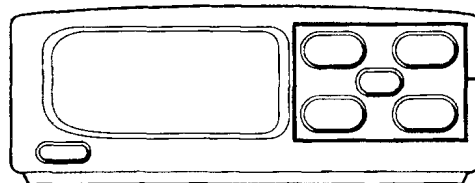
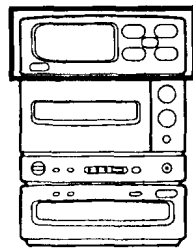

5-KEY  
OPERATION

**A**

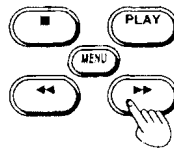

**B**

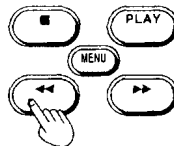

# Прослушивание кассет

(Продолжение)

## Воспроизведение с одного касания

(Доступно только с пульта дистанционного управления)

Если компакт-диск или кассета уже установлены, то включение питания и воспроизведение записи начинается автоматически из состояния режима ожидания простым нажатием на кнопку.

**Для прослушивания радио: **A****  
**Нажмите на кнопку TUNER/BAND.**

Приемник начинает прием последней из радиостанций, на которую он был настроен перед этим.

**Для прослушивания компакт-диска: **B****  
**Нажмите на кнопку CD.**

Воспроизведение начинается с записи номер 1.

**Для прослушивания кассеты: **C****  
**Нажмите на кнопку TAPE.**

Воспроизведение начинается с той стороны кассеты, которая проигрывалась последней.

**Уровень громкости при прослушивании записей:**

Уровень громкости воспроизведения программы или записи плавно нарастает (плавно становится громче) и достигает того уровня, который был перед последним выключением питания.

**Замечание:**

Плавное нарастание громкости не происходит, если питание уже было включено.

(Продолжение следует)

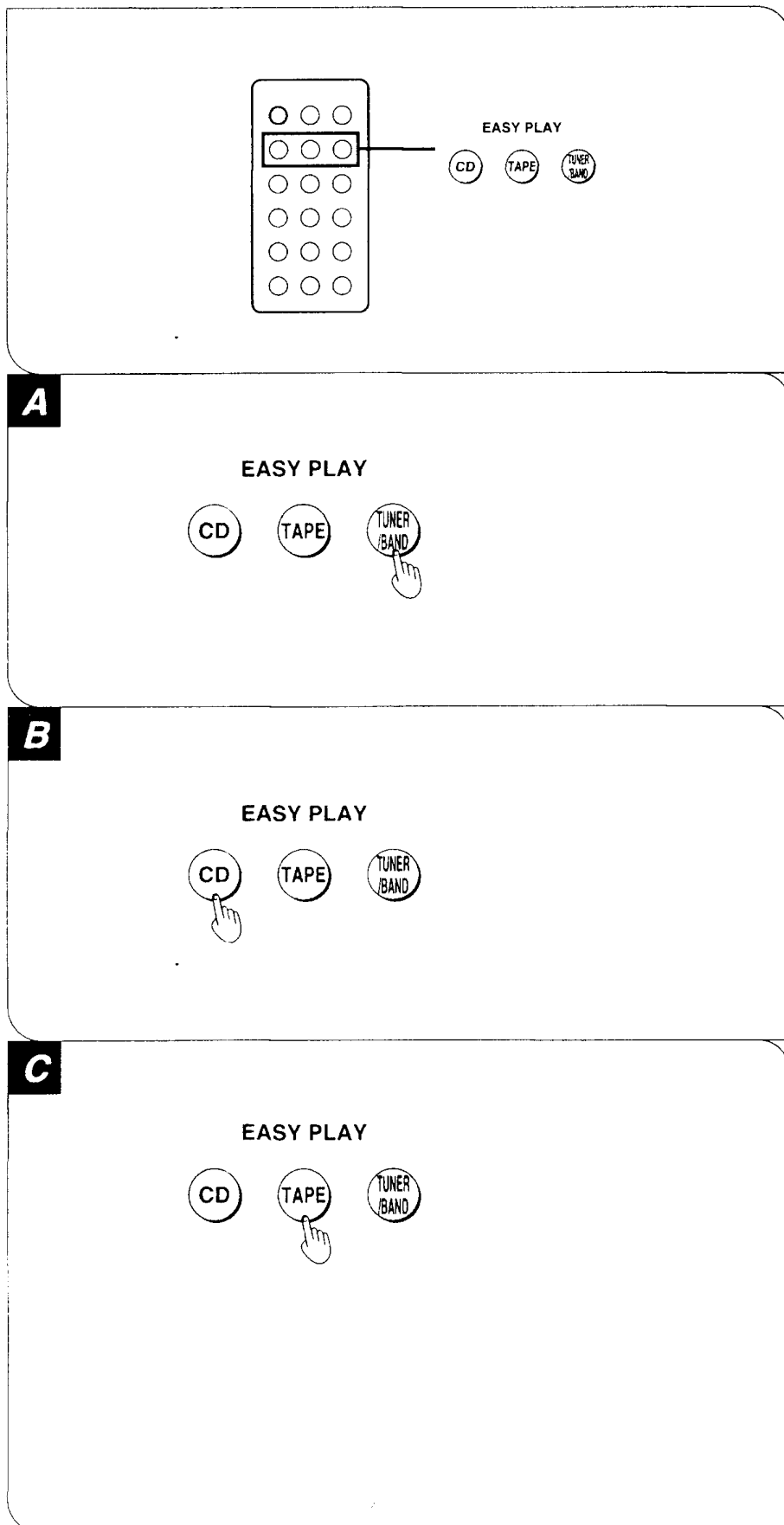

# Прослушивание кассет

(Продолжение)

## Удобные сервисные функции

Для временного приглушения звука

**A**

(Доступно только с пульта дистанционного управления)

**Нажмите на кнопку приглушения звука MUTING.**

Это может быть удобным, когда Вам, к примеру, необходимо ответить на телефонный звонок.

**Для снятия приглушения:**

Повторно нажмите на кнопку MUTING. Уменьшите громкость воспроизведения, установите «--dB» (дБ), а затем установите желаемый уровень громкости.

Для отключения функции звукового сигнала **B**

**Удерживайте кнопку —BEEP OFF/ON (сигнал выключен/включен) в нажатом состоянии в течение 2 секунд.**

Раздастся звуковой сигнал, указывая на то, что звуковой сигнал выключен.

**Для повторного включения звукового сигнала:**

Повторно удерживайте кнопку —BEEP OFF/ON в нажатом состоянии.

Для прослушивания через наушники (в комплект не входят) **C**

- Отключите громкость прежде чем присоединить наушники.
- Избегайте слишком продолжительного прослушивания во избежание повреждения слуха.
- Тип используемого штекера: Стереомини

Не препятствуйте открытию отсека дисков или его закрытию. **D**

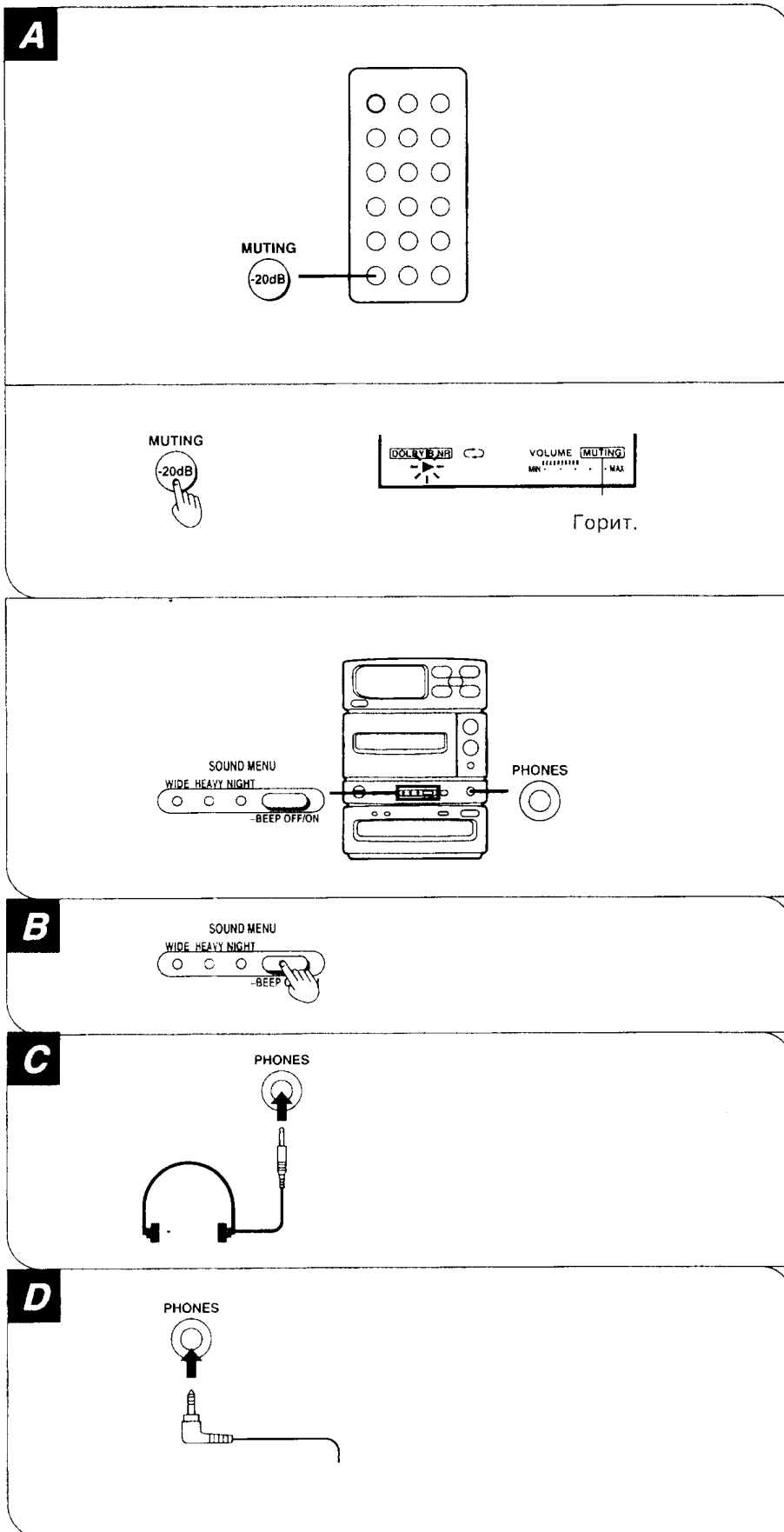

## Прежде чем приступить к записи

### Замечания о пленках:

Для записи и воспроизведения можно применять нормальные и хромдиоксидные пленки, а также пленки с покрытием металлом.

- Данная система автоматически идентифицирует тип используемой пленки и устанавливает подмагничивание (для записи), а также коррекцию.
- Уровень записи устанавливается автоматически.

Прогоните ракордный конец пленки мимо головок с тем, чтобы запись могла начаться немедленно. (Это не требуется при выполнении перезаписи с редактированием записей с компакт-дисков).

**Как прогнать ракорд пленки мимо головок: **A****

**Если в процессе операций записи на экране появляется надпись «ERROR» (ошибка), то:**

Это означает, что не установлена пленка, или Вы установили пленку в кассете, у которой отсутствует выступ, отламываемый для защиты от стирания записи.

**(Продолжение следует)**

**A**

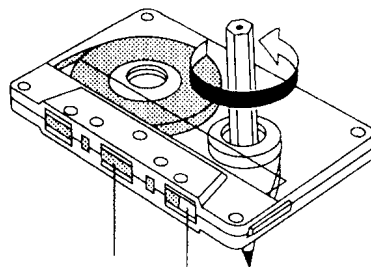

Кассета с магнитной пленкой, на которой может быть записан звук

Ракордный конец пленки, на котором звук не может быть записан



## Прежде чем приступить к записи

### (Продолжение)

Использование системы шумоподавления Dolby позволяет уменьшить шипящие шумы на пленке в высокочастотной области. Эта система вызывает усиление уровня высокочастотных составляющих программы при записи, и затем снижает этот уровень на ту же самую величину при воспроизведении, одновременно уменьшая при этом и уровень высокочастотных шумов, которые возникают в процессе записи.

Шумоподавление типа В:  
Шумы снижаются примерно на 1/3.  
Используйте этот тип шумоподавления при воспроизведении пленки в режиме Dolby NR.

Система шумоподавления Dolby производится по лицензии корпорации Dolby Laboratories Licensing Corporation.  
«DOLBY» и  - это торговые символы корпорации Dolby Laboratories Licensing Corporation.

### **Замечание:**

Если Вы выполняете запись с желаемыми звуковыми эффектами или тембрами, то это не влияет на записываемый звук.

### (Продолжение следует)

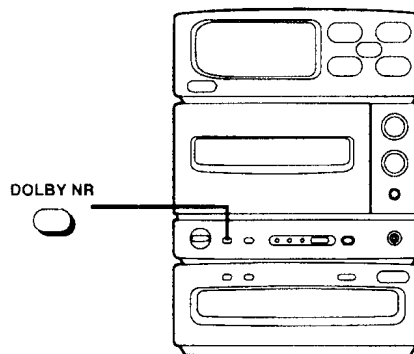

# Прежде чем приступить к записи

(Продолжение)

## Замечания о методах записи с компакт-дисков:

Известны три способа записи. Выберите тот из них, который наилучшим образом соответствует Вашим потребностям.

**Для редактирования записей с компакт-диска в их естественной последовательности (см. стр. 35, 36 и 37) **A****

- Записи не прерываются в конце кассеты.
- В конце кассеты может быть оставлено пустое место.

**Для редактирования при записи с набора отдельных компакт-дисков на одну и ту же кассету (см. стр. 38 и 39) **B****

- Эта функция может быть использована для переписывания последующих записей с компакт-дисков на ту часть кассеты, которая осталась чистой после того, как все записи одного из компакт-дисков были уже переписаны.
- Воспроизведение записей с компакт-диска прерывается в конце стороны В данной кассеты.
- Свободный участок может быть оставлен в конце стороны А данной кассеты.

**Для перезаписи без осуществления редактирования (см. стр. 40, 41, 42 и 43) **C****

- Эта функция может быть использована для перезаписи с середины использованной ранее для записи кассеты.
- Воспроизведение записей с компакт-диска прерывается в конце данной кассеты.
- Свободный участок не может быть оставлен в конце данной кассеты.

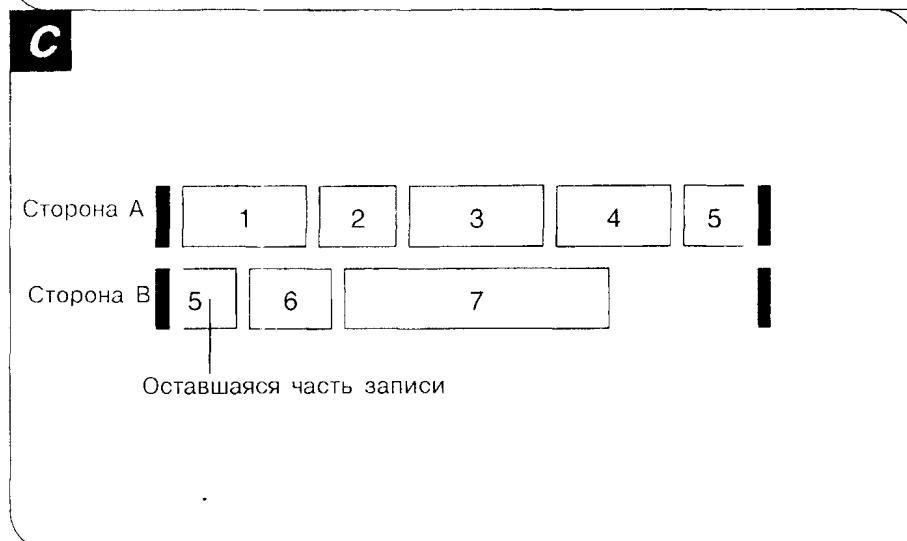
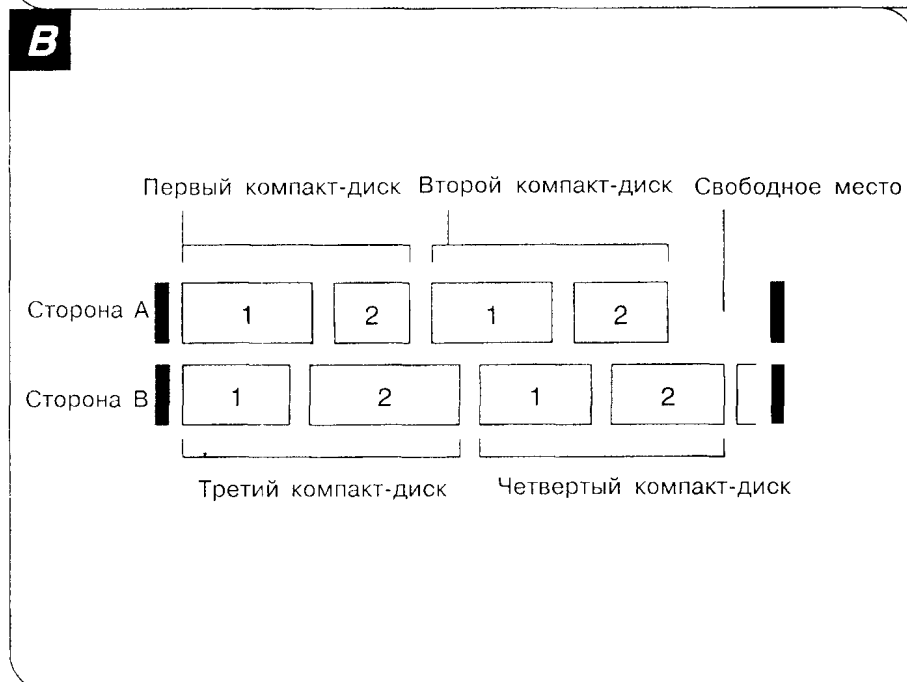
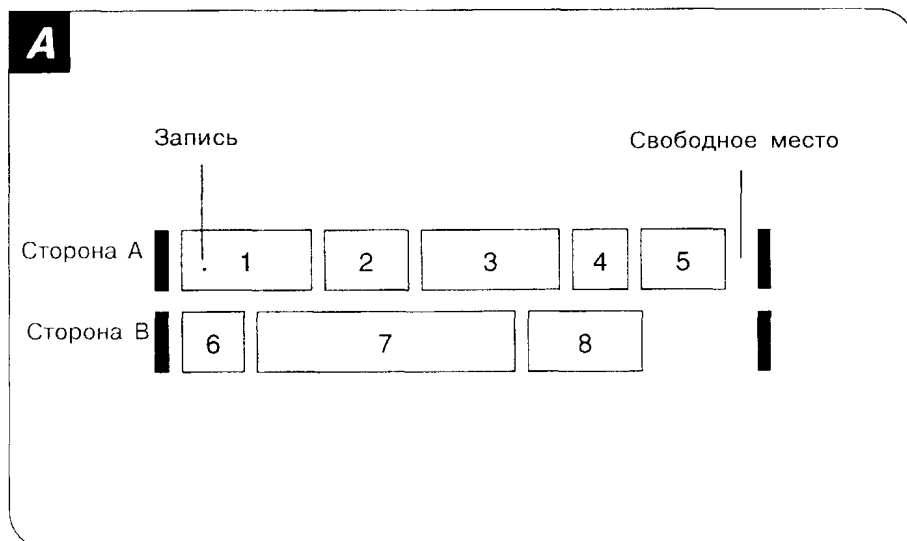

# Запись с компакт-дисков

## Редактирование при перезаписи с компакт-дисков в естественном порядке записей на диске

До 36 записей могут быть переписаны с редактированием. Пленка автоматически перематывается к месту, начиная с которого можно проводить запись.

- 1 Нажмите на кнопку MENU.
- 2 Нажмите на кнопку CD.
- 3 Нажмите на кнопку OPEN/CLOSE и установите компакт-диск.

Повторно нажмите на эту кнопку для закрытия отсека дисков.

- 4 Нажмите на кнопку EDIT.
- 5 Нажмите на кнопку - или на кнопку + для указания длины используемой пленки.

Используйте пленки большей длины, чем требуется для полной перезаписи всего компакт-диска.

- 6 Нажмите на кнопку EJECT и установите кассету с пленкой.
- 7 Нажмите на кнопку Dolby NR для включения или выключения системы шумоподавления Dolby.

При перезаписи без использования системы шумоподавления Dolby индикатор DOLBY NR не должен гореть.

- 8 Нажмите на кнопку REC.
- Автоматически включается система ATLS (автоматическая система установки уровня записи, см. стр. 37), и после выполнения функции ATLS начинается процесс перезаписи с редактированием. Требуется некоторое время (примерно 70 секунд для 60-минутного компакт-диска) после нажатия кнопки для фактического начала процесса перезаписи.

**1-2**  
5-KEY OPERATION

**1**

**2**

**3**

**4**

**5**

**6**

**7**

**8**

NO DISC

C-35  
Горит.

C-46

EDIT  
1 2 3 4 5 6 7 8  
DOLBY NR  
VOLUME  
MIN MAX

Горит.

EDIT SIDE A B  
1 2 3 4 5 6 7 8  
DOLBY NR  
REC  
VOLUME  
MIN MAX

(Продолжение следует)

## Запись с компакт-дисков

(Продолжение)

**Для прекращения перезаписи с редактированием в любое время:**

**A**

1. Нажмите на кнопку REC. Воспроизведение компакт-диска также останавливается автоматически.
2. Нажимайте на кнопку ■ до появления на экране надписи «CLEAR» (удалить).

**По завершении перезаписи с редактированием:**

Как компакт-диск, так и кассета автоматически останавливаются. Отображение LINK (связь) указывает, что записи с другого компакт-диска могут быть переписаны на оставшуюся свободной часть кассеты. Перейдите к этапу 2 на стр. 35.

**Для программирования и перезаписи с редактированием только желаемых записей с диска:**

(См. стр. 35).

1. После этапа 3 нажмите на кнопку PROG на пульте дистанционного управления.
2. Выберите желаемые записи с использованием кнопки ►► или кнопки ◄◄.
3. В течение 5 секунд нажимайте на кнопку PROG на пульте дистанционного управления и введите программируемые записи. Можно выполнить редактирование до 18 записей.
4. Выполните этапы с 4 по 8.

(Продолжение следует)

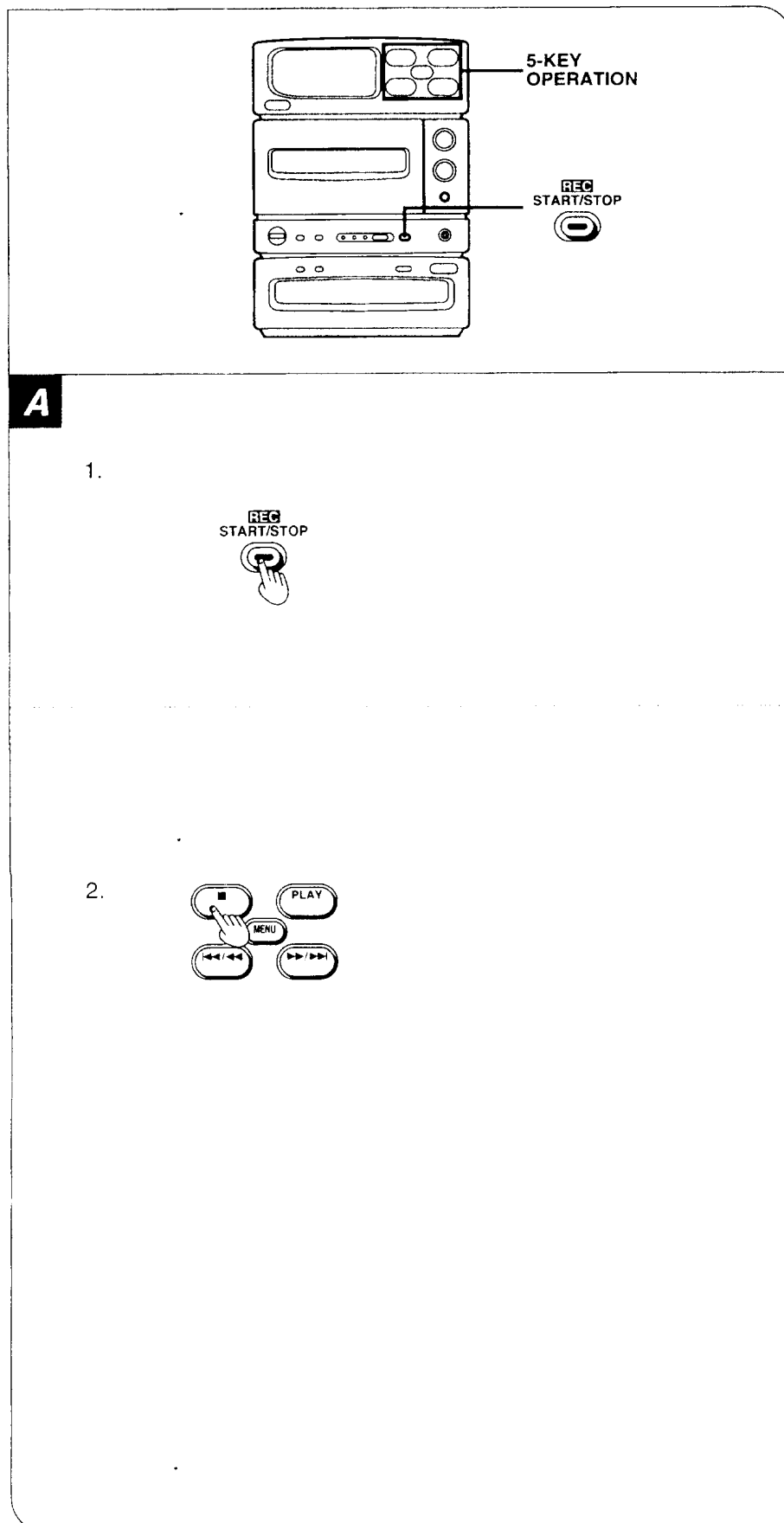

# Запись с компакт-дисков

## (Продолжение)

### Что такое функция ATLS:

Функция «ATLS» (автоматическая система установки уровня записи) предназначена для автоматической установки уровня записи. В процессе работы системы ATLS не слышно никаких звуков.

1. Она сканирует записи на компакт-диске и находит точку с максимальным уровнем громкости звука.
2. Сигнал о пиковом уровне направляется в кассетную деку и служит для автоматической установки уровня записи.
3. После этого начинается запись.

### Замечания:

- Используйте кассеты, продолжительность звучания которых менее 99 минут. Длинный свободный участок может быть оставлен на верхней стороне, если используется более длинная пленка.
- Нельзя выполнять процедуру перезаписи с редактированием записей на компакт-дисках, которые содержат 37 или более записей. (При этом на экране появляется надпись «ERROR» (ошибка). В таком случае можно выполнить запись без функции редактирования (синхро перезапись - см. стр. 40 и 41).

## (Продолжение следует)

# Запись с компакт-дисков

(Продолжение)

## Редактирование комплекта компакт-дисков с перезаписью на одну кассету (функция связи)

- 1 Завершите выполнение перезаписи с редактированием первого компакт-диска, следуя процедуре, описанной на стр. 35, 36 и 37.

Убедитесь, что надпись LINK появилась на дисплее.

- 2 Нажмите на кнопку OPEN/CLOSE и замените компакт-диск.

- 3 Нажмите на кнопку EDIT.

На дисплее появится оставшееся время.

Не нажимайте на кнопку PLAY  
Если Вы нажмете на кнопку PLAY по ошибке, то запись осуществится повторно на сделанную перезапись с первого компакт-диска.

- 4 Нажмите на кнопку REC.

После выполнения функции ATLS начинается процесс перезаписи с редактированием.

- 5 Для перезаписи с третьего и последующих компакт-дисков:

Повторите этапы 2, 3 и 4.

## Для прекращения выполнения функциональной возможности объединения в любой момент: **A**

1. Нажмите на кнопку REC.

Воспроизведение компакт-диска также автоматически прекращается.

2. Нажмите на кнопку **■** до появления на экране надписи «CLEAR».

(Продолжение следует)

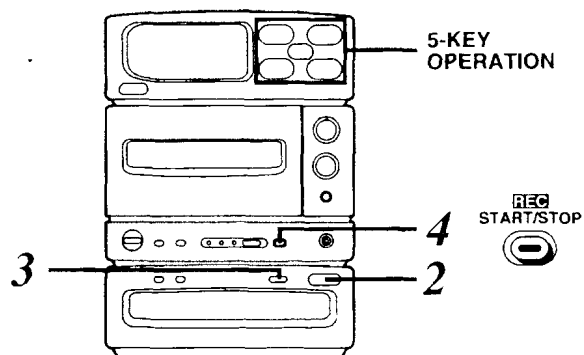

1

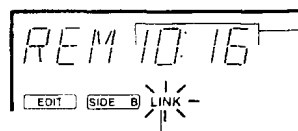

Оставшееся время

Мигает.

2

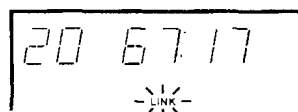

3

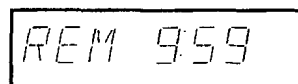
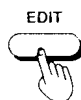

4

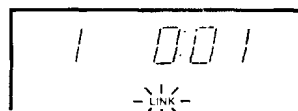

5

**A**

1.



2.

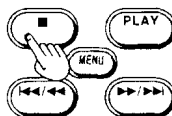



# Запись с компакт-дисков

(Продолжение)

**Если надпись «LINK» не появилась:**

1. Нажмите на кнопку EDIT.
2. Нажмите на кнопку ■ до появления на экране надписи «CLEAR».
3. Проведите перезапись с редактированием, начиная с первого этапа. (См. стр. 35).

**Для программирования желаемых записей и для их связи: **

1. После выполнения перезаписи с редактированием первого компакт-диска, нажмите на кнопку OPEN/CLOSE и замените компакт-диск.
2. Нажмите на кнопку PROG на пульте дистанционного управления и выберите желаемые записи с помощью кнопки  или .
3. В течение 5 секунд нажимайте на кнопку PROG. на пульте дистанционного управления для ввода того, что было запрограммировано.
4. Нажмите на кнопку EDIT.
5. Нажмите на кнопку REC.

**При появлении надписи «OVE» (сверх) на дисплее в процессе связи записей:**

Это означает, что длина даже самой короткой записи на данном компакт-диске превышает оставшееся время звучания на кассете.

Запрограммируйте запись, которая короче, чем оставшееся время на кассете (см. выше раздел «Для программирования желаемых записей и их связи») или нажмите на кнопку ■ для прекращения выполнения функции связи.

(Продолжение следует)

**A**

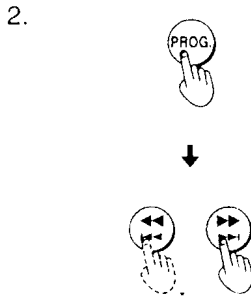
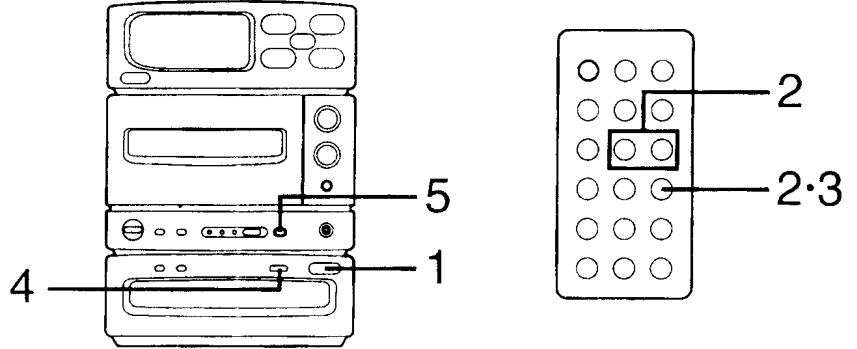

# Запись с компакт-дисков

(Продолжение)

## Перезапись без функция редактирования (синхро перезапись)

- 1 Нажмите на кнопку EJECT и установите кассету.
- 2 Нажмите на кнопку Dolby NR для включения или выключения системы шумоподавления Dolby.

При перезаписи без использования системы шумоподавления Dolby установите в положение off.

- 3 Нажмите на кнопку DIRECTION для выбора направления движения пленки.

- ▶ Записи переписываются на верхнюю сторону пленки, а затем на обратную ее сторону.
- ◀ Записи переписываются только на обратную сторону пленки.

- 4 Нажмите на кнопку меню MENU.

- 5 Нажмите на кнопку CD.

- 6 Нажмите на кнопку OPEN/CLOSE и установите компакт-диск.

Повторно нажмите на эту кнопку для закрытия отсека дисков.



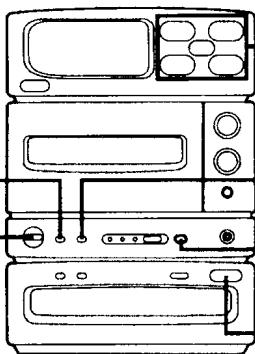

- 7 Нажмите на кнопку REC.

Автоматически начинается воспроизведение компакт-диска и начинается перезапись.

(Продолжение следует)

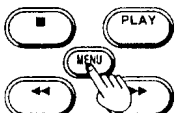
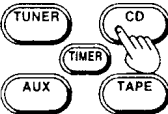
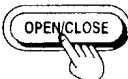

4.5  
5-KEY  
OPERATION

- 1  EJECT
- 2  DOLBY NR
- 3  DIRECTION
- 4  MENU
- 5  CD
- 6  OPEN/CLOSE
- 7  REC START/STOP

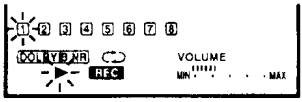



## Запись с компакт-дисков

(Продолжение)

Для прекращения перезаписи в любое время: **A**

Нажмите на кнопку REC.

Воспроизведение компакт-диска также останавливается автоматически.

Для формирования свободных от записей промежутков, предназначенных для операций поиска записей: **B**

Нажмите на кнопку **■**.

Блок кассетной деки формирует промежуток в 4 секунды, а затем останавливается.

Для программирования и перезаписи желаемых записей:

(См. стр. 40).

1. После этапа 6 нажмите на кнопку PROG на пульте дистанционного управления.
2. Выберите желаемые записи с помощью кнопки **▶▶** или **◀◀**.
3. В течение 5 секунд нажимайте на кнопку PROG на пульте дистанционного управления для ввода того, что было запрограммировано. Вы можете переписать до 18 записей.
4. Нажмите на кнопку REC.

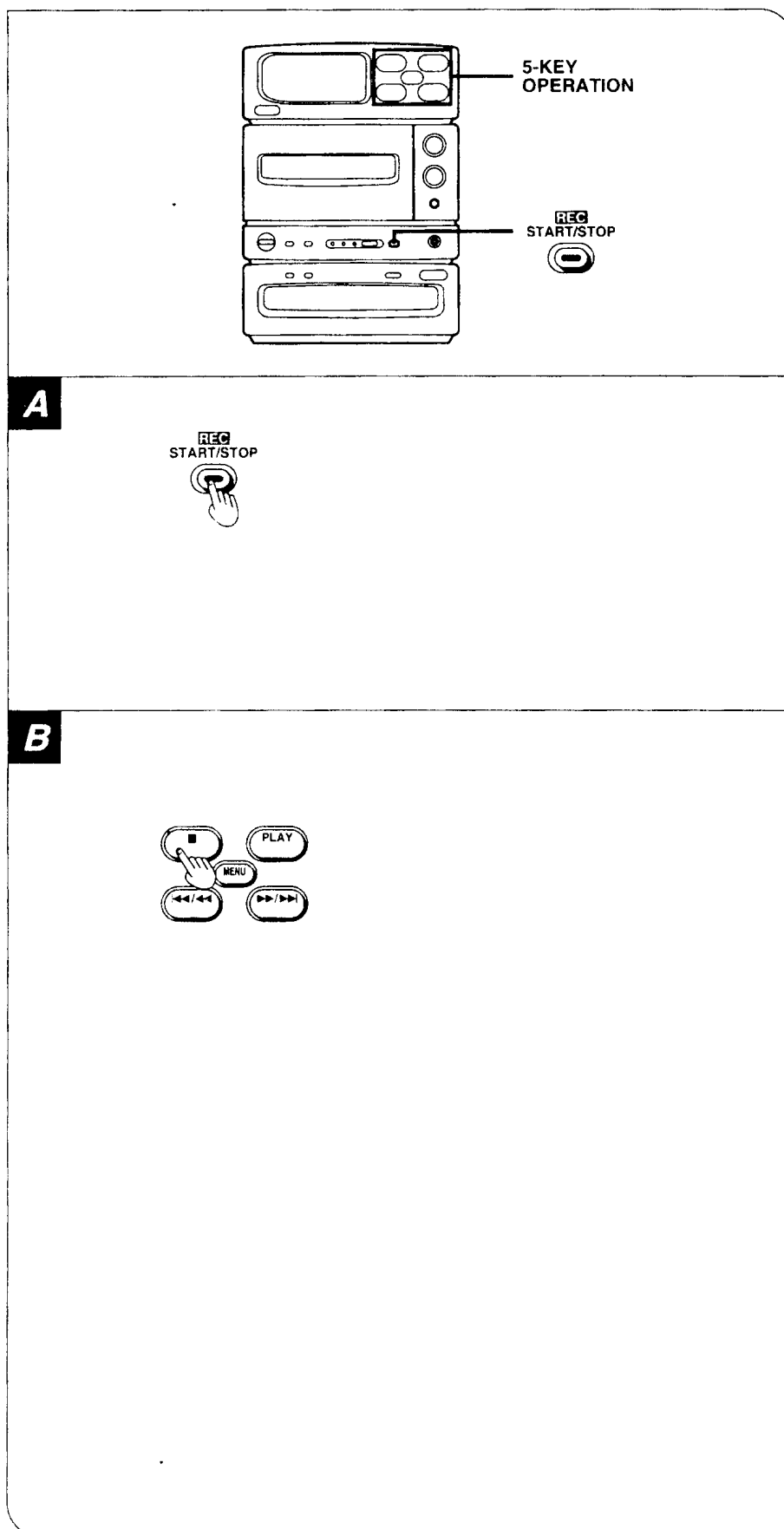

# Запись радиовещательных передач

- 1 Нажмите на кнопку EJECT и установите кассету.
- 2 Нажмите на кнопку DOLBY NR для включения или выключения системы шумоподавления Dolby.

При записи без использования системы шумоподавления Dolby NR установите в положение off.

- 3 Нажмите на кнопку DIRECTION для выбора направления движения пленки.

▶: Вещательная передача записывается на лицевую сторону кассеты, а затем на обратную сторону.

◀: Вещательная передача записывается только на обратную сторону.

- 4 Нажмите на кнопку MENU.

- 5 Нажмите на кнопку TUNER.

- 6 Нажмите на кнопку BAND для выбора «FM», «MW» или «LW».

При каждом очередном нажатии на эту кнопку попеременно выбираются диапазоны «FM», «MW» или «LW».

- 7 Нажмите на кнопку ▼ или на кнопку ▲ для настройки на требуемую вещательную станцию.

- 8 Нажмите на кнопку REC.

(Продолжение следует)

**4-7**  
5-KEY  
OPERATION

---

**1** EJECT

---

**2** DOLBY NR Горит.

---

**3** DIRECTION Отображение направления движения пленки

---

**4** MENU

---

**5** TUNER

---

**6** BAND FM 87.50 QUARTZ LOCK MHz STEREO

---

**7** FM 88.10 QUARTZ LOCK MHz STEREO

---

**8** REC START/STOP Мигает.

# Запись радиовещательных передач

(Продолжение)

Для остановки записи в любой момент: **A**  
Нажмите на кнопку REC.

Исключение ненужных частей:  
Нажмите на кнопку REC в процессе записи.

Для возобновления записи:  
Нажмите повторно на кнопку REC.

Для удаления записанного на кассете ранее:

Когда запись осуществляется на кассете, имеющей сделанную ранее запись, этот ранее записанный на данную кассету звук автоматически удаляется.

Для удаления всех записей на кассете:

1. Нажмите на кнопку MENU.
2. Нажмите на кнопку TAPE.
3. Нажмите на кнопку EJECT и установите кассету в держатель кассеты.
4. Нажмите на кнопку DIRECTION для выбора стороны кассеты, которая должна быть удалена.
5. Нажмите на кнопку DOLBY NR для выключения системы шумоподавления Dolby (выключите индикатор).
6. Нажмите на кнопку REC.

Когда шумы мешают приему на MW или LW в процессе записи **B**

(Доступно только с пульта дистанционного управления)

Удерживайте в нажатом состоянии -BP в течение 3 секунд.

При этом выбирается положение, соответствующее минимуму шумов.

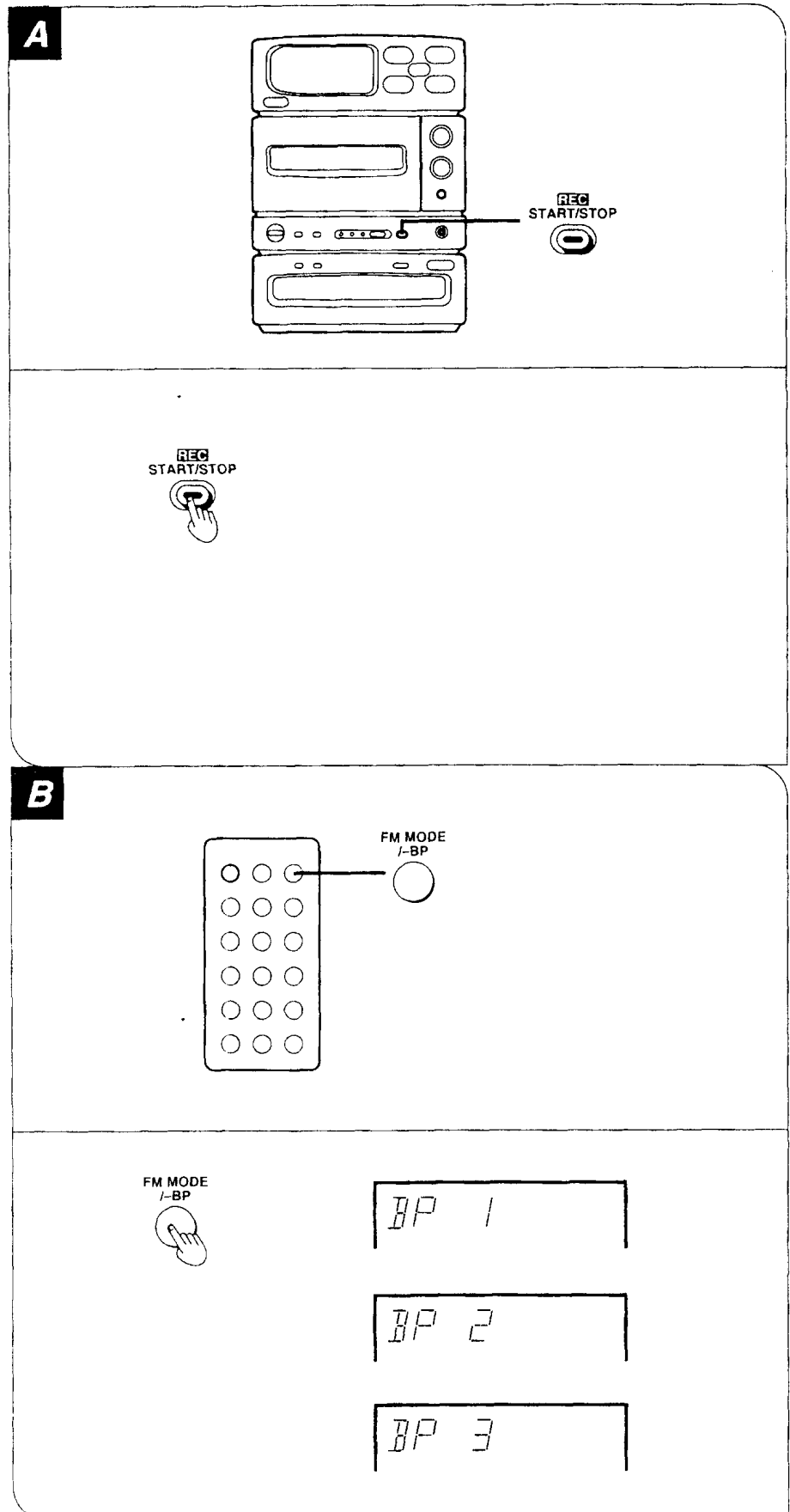

## Изменение качества звучания и звуковых эффектов

Под «звуковыми эффектами» понимается комбинация кривой качества звука или тембра и эффекта окружающего звука. Оно позволяет Вам наилучшим образом приспособить звучание Вашей любимой музыки к условиям Вашей жизни.

### Использование звуковых эффектов и кривых качества звучания

В память заранее занесены три различных типа кривых качества звучания и звуковых эффектов. Нажмите на кнопку SOUND MENU (меню звучания) для выбора одной из этих установок.

При каждом очередном нажатии на эту кнопку установки меняются в следующем порядке: WIDE - HEAVY - NIGHT - лампочки не горят (FLAT - отсутствие коррекции звуковых эффектов), после чего вновь выбор переходит к WIDE, и т.д.

#### Выбор WIDE. **A**

При этом создается объемное, глубокое и проникающее звучание.

#### Выбор HEAVY. **B**

При этом выделяется мощное звучание низких частот.

#### Выбор NIGHT. **C**

При этом формируется равно отчетливое звучание как на высоких, так и на низких частотах.

#### Для отмены всех этих установок:

#### **D**

Нажмите на эту кнопку для отключения лампочек индикации (режим FLAT).

(Продолжение следует)

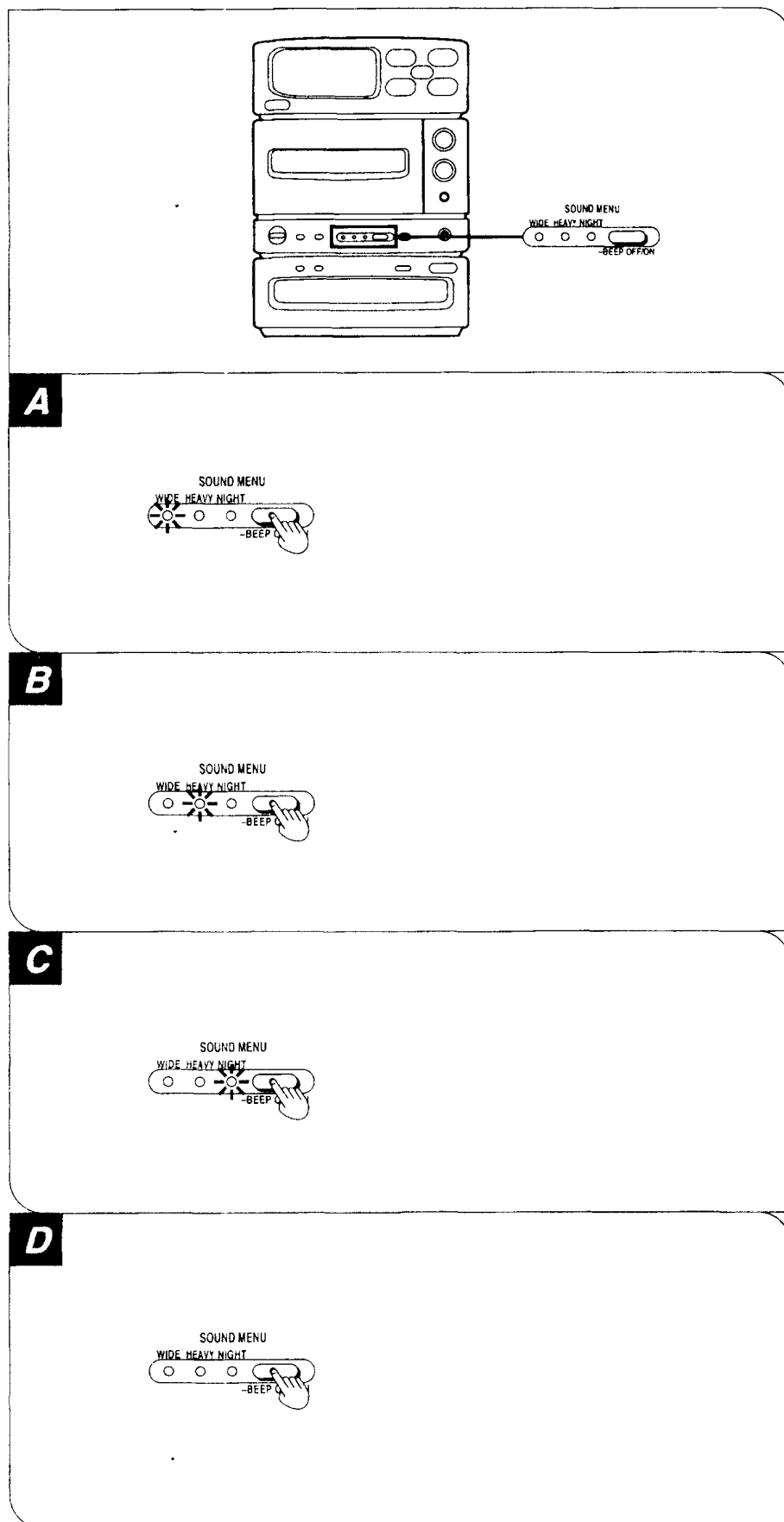

# Изменение качества звучания и звуковых эффектов

(Продолжение)

## Усиление самых низких частот звука (V.BASS)

(Доступно только с пульта дистанционного управления)

Нажмите на кнопку V.BASS. **A**

Для отмены: **B**

Нажмите на ту же кнопку повторно.

### Замечание:

Эффект усиления самых низких частот не может быть записан. Этот эффект реализуется только в звуке, воспроизводимом через громкоговорители.

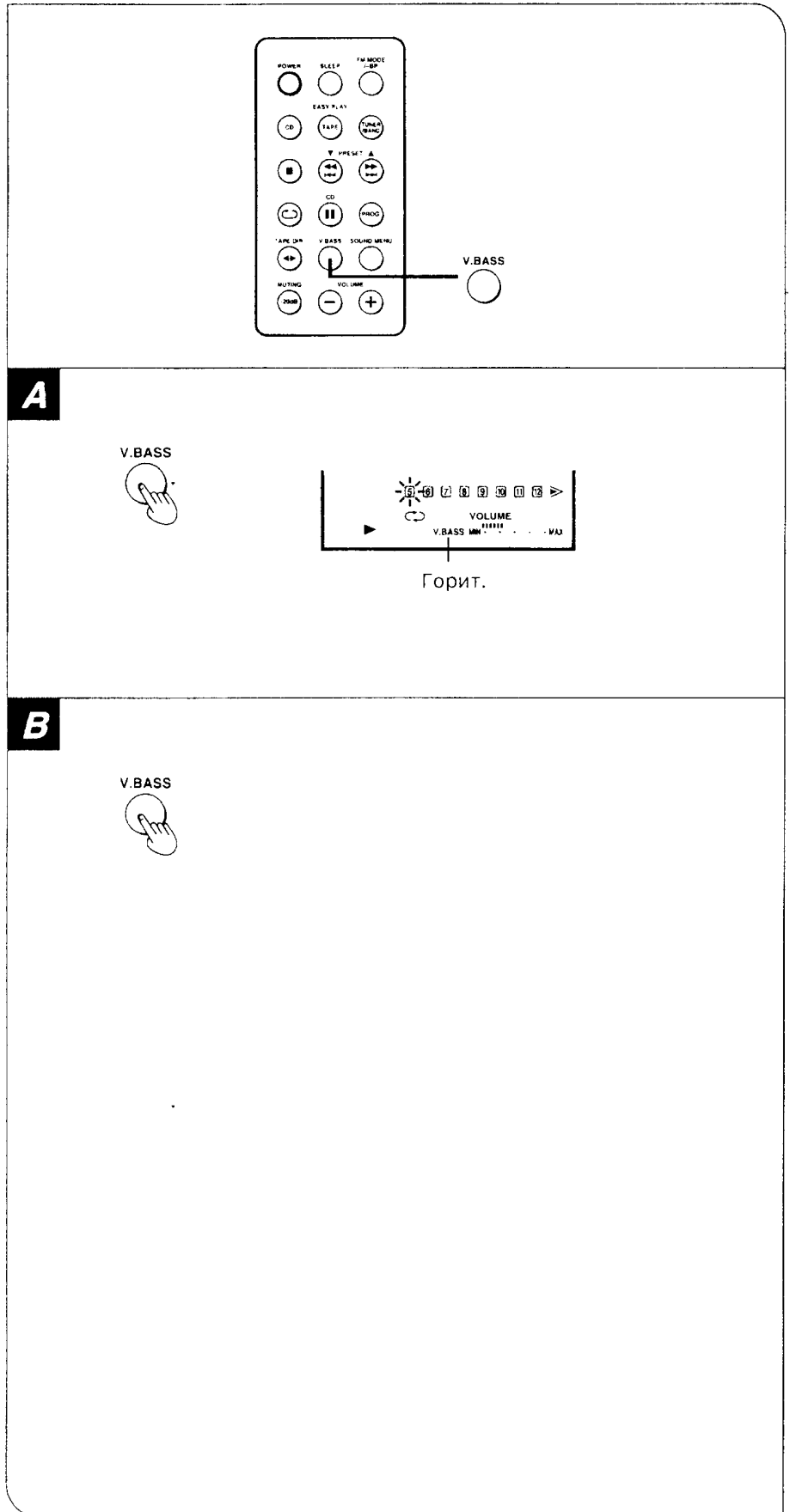

## Прежде чем приступить к использованию таймера

Во-первых, выполните все процедуры, описанные в разделе «Установка времени дня» (см. стр. 13). Таймеры используются в следующих случаях.

### Таймер воспроизведения (см. стр. 47, 48 и 49) **A**

Выбирайте этот таймер, если Вы желаете просыпаться под звуки музыки (компакт-диска, приемника, кассеты) вместо будильника.

Источник музыки по Вашему выбору воспроизводится с желаемым Вами уровнем громкости.

### Таймер записи (см. стр. 50, 51 и 52) **B**

Выбирайте этот таймер, если Вы хотите произвести запись программы, передаваемой в ночное время, когда Вы спите, или во время Вашего отсутствия.

Система произведет запись желаемой радиопрограммы в назначенное Вами время.

### Таймер сна (см. стр. 53) **C**

Выбирайте этот таймер, если Вы хотите его использовать для автоматического отключения воспроизводимой музыки (компакт-диска, приемника, кассеты), так как слушая ее, Вы можете заснуть.

В назначенное Вами время питание системы будет отключено.

Вы можете обеспечить себе еще большие удобства пользования системой, применяя сочетания вышеуказанных режимов работы таймера (См. стр. 54).

Вы можете заснуть, слушая музыку, и проснуться под звуки музыки на следующее утро.

Вы можете заснуть, слушая музыку, и произвести запись музыки, передаваемой в программе для полночников.

**A**

Так, в 6:30 компакт-диск поиграй немного громче...

Доброе утро!



**B**

Перед уходом установите вещательную радиостанцию и время.

Запись произойдет во время Вашего отсутствия.



**C**

Установите систему на переход в режим ожидания через 30 минут.

Выключилась!



# Использование таймера

## Использование таймера воспроизведения **A**

Пример:

Включение воспроизведения компакт-диска при уровне громкости -48 дБ от 6:30 час до 7:40 час.

- 1 Нажмите на кнопку MENU.
- 2 Выберите источник звука.
  - При выборе компакт-диска: Установите компакт-диск.
  - При выборе магнитной пленки: Установите кассету.

Нижеследующие этапы относятся только к случаю, когда Вы выбрали радио. **B**

Нажмите на кнопку BAND для выбора «FM», «MW» или «LW».

Нажмите на кнопку MODE для выбора режима PRESET.

Нажмите на кнопку ▼ или ▲ для настройки на желаемую станцию.

- 3 Нажмите на кнопку VOLUME для установки уровня громкости звука, который разбудит Вас утром.
- 4 Нажмите на кнопку MENU.
- 5 Нажмите на кнопку TIMER.
- 6 Нажмите два раза на кнопку MODE до появления отображения « PLAY», а затем нажимайте на кнопку SET в течение 4 секунд.

(Продолжение следует)

### A

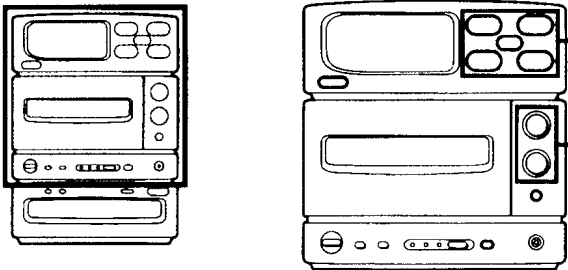

**1·2·4·5·6**  
5-KEY OPERATION

**3**

**1**

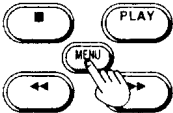

**2**

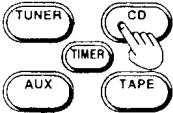

**4**

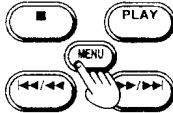

**5**

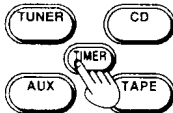

### B

**3**

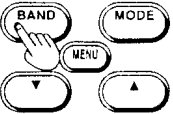

↓

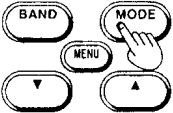

↓

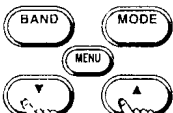

**6**

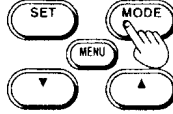

↓



↓

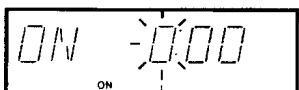

Мигает.

**3**

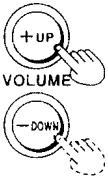

VOLUME

-48dB

# Использование таймера

(Продолжение)

## 7 Программирование времени начала воспроизведения (ON):

1. Нажмите на кнопку ▼ или на кнопку ▲ для выбора часа.
2. Нажмите на кнопку SET.
3. Нажмите на кнопку ▼ или на кнопку ▲ для выбора минут.
4. Нажмите на кнопку SET.

## 8 Программирование времени завершения воспроизведения (OFF):

1. Нажмите на кнопку ▼ или на кнопку ▲ для выбора часа.
2. Нажмите на кнопку SET.
3. Нажмите на кнопку ▼ или на кнопку ▲ для выбора минут.
4. Нажмите на кнопку SET.

## 9 Нажмите на кнопку PLAY / REC.

Проверьте, что на дисплее появилась надпись " PLAY".

## 10 Нажмите на кнопку POWER.

Громкость звука плавно нарастает и воспроизведение начинается в запрограммированное время.

### Для отмены установки:

(При выборе компакт-диска или кассеты)

Нажмите один раз на кнопку для выключения « PLAY».



При каждом очередном нажатии на эту кнопку отображение изменяется в следующем порядке:

 PLAY → Выкл.

(При выборе приемника)

Нажмите два раза на кнопку для выключения « REC».

При каждом очередном нажатии на эту кнопку отображение изменяется в следующем порядке:

 PLAY →  REC

↑ Выкл. ↓

Таймер не работает, но запрограммированные значения времени записаны в память.

### Для проверки того, что было запрограммировано (только когда « PLAY» отображено на дисплее):

1. Нажмите на кнопку MENU.
2. Нажмите на кнопку TIMER.
3. Нажмите два раза на кнопку MODE до появления отображения «PLAY». Время начала, время завершения, источник звука и уровень громкости при пробуждении будут последовательно отображены на дисплее - по 3 секунды каждая информация.

(Продолжение следует)

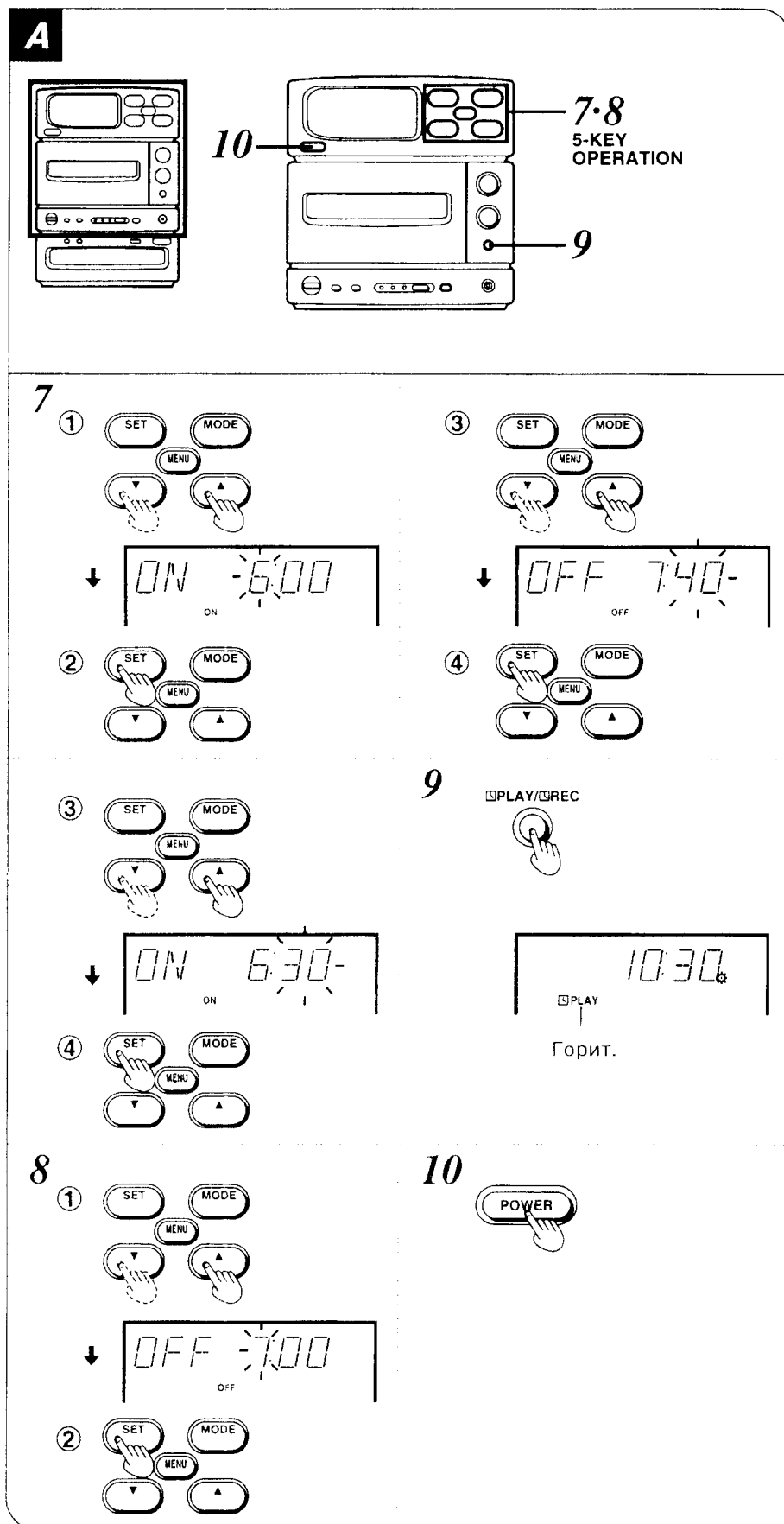



# Использование таймера

(Продолжение)

## Для изменения того, что было запрограммировано:

Повторите указанные процедуры, начиная с этапа 1.

При появлении на дисплее изображения «[ ] PLAY», нажмите на кнопку [ ] PLAY / [ ] REC для выключения на дисплее изображения «[ ] PLAY», и повторите процедуру, начиная с этапа 1. (См. стр. 47 и 48).

## Для использования таймера воспроизведения с тем же самым временем установки:

1. Выберите источник звука, а также установите уровень громкости звука, которым Вы будете разбужены.
2. Нажмите на кнопку [ ] PLAY / [ ] REC до появления на дисплее изображения «[ ] PLAY».
3. Нажмите на кнопку POWER и переведите систему в режим ожидания.

## Для прослушивания музыки или радиопрограммы после программирования:

(См. стр. 47 и 48).

1. Начните воспроизведение музыки или прослушивание программы после этапа 9. Даже если уровень громкости или источник звучания будет изменен, что бы ни было запрограммировано, будет восстановлено в назначенное время пробуждения.
2. После завершения звучания музыки или программы нажмите на кнопку POWER для выключения питания.

### Замечания:

- Таймер не будет работать, если питание оставить включенным.
- Если питание переключено в режим ожидания во время воспроизведения с таймером, то запрограммированное время завершения воспроизведения будет проигнорировано, даже если питание будет вновь включено и воспроизведение возобновится.
- Воспроизведение по таймеру и запись по таймеру во время Вашего отсутствия не могут быть использованы в комбинации друг с другом.

### Для Вашего сведения:

Если не выполнена отмена данной установки, то пробуждение по таймеру будет функционировать каждый день в соответствии с тем, что было запрограммировано.

(Продолжение следует)

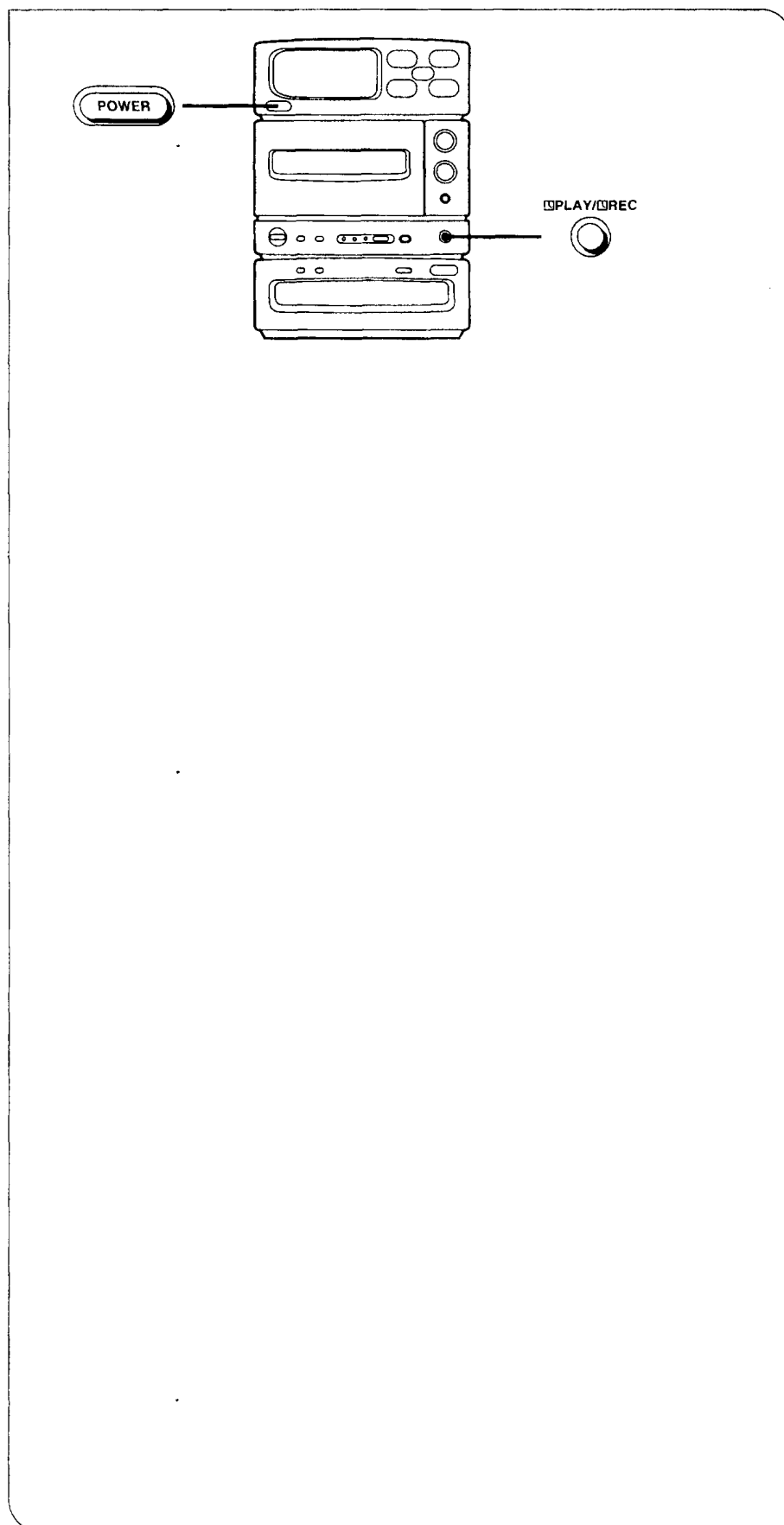

# Использование таймера

(Продолжение)

## Использование таймера записи

Пример:

Запись программы радиовещательной станции, указанной в канале номер 3 предустановки в диапазоне FM, во время от 18:30 час до 20:00 час.

- 1 Нажмите на кнопку MENU.
- 2 Нажмите на кнопку TUNER.
  - Установите кассету для записи.
  - Выберите состояние системы шумоподавления Dolby.
  - Выберите направление перемещения кассеты.
- 3 Нажмите на кнопку BAND для выбора «FM», «MW» или «LW». При каждом очередном нажатии на эту кнопку поочередно выбирается один из диапазонов «FM», «MW» или «LW».
- 4 Нажмите на кнопку MODE для выбора режима PRESET.
- 5 Нажмите на кнопку ▼ или на кнопку ▲ для настройки на желаемую станцию.
- 6 Нажмите на кнопку MENU.
- 7 Нажмите на кнопку TIMER.
- 8 Нажмите три раза на кнопку MODE до появления отображения «REC», а затем нажимайте на кнопку SET в течение 4 секунд.

(Продолжение следует)

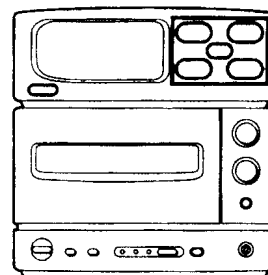
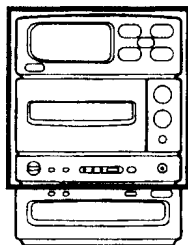

1-8  
5-KEY  
OPERATION

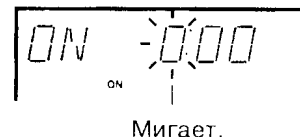
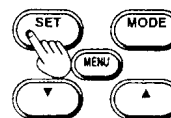
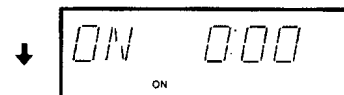
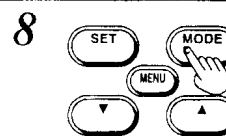
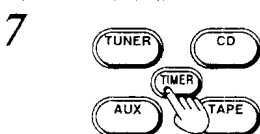
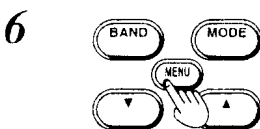
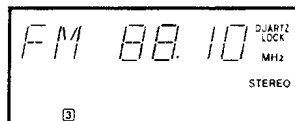
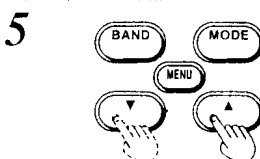
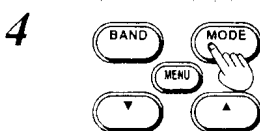
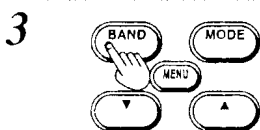
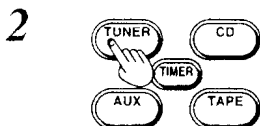
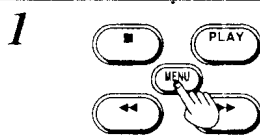

# Использование таймера

(Продолжение)

## 9 Программирование времени начала воспроизведения (ON):

1. Нажмите на кнопку ▼ или ▲ для выбора часа.
2. Нажмите на кнопку SET.
3. Нажмите на кнопку ▼ или ▲ для выбора минут.
4. Нажмите на кнопку SET.

## 10 Программирование времени завершения воспроизведения (OFF):

1. Нажмите на кнопку ▼ или ▲ для выбора часа.
2. Нажмите на кнопку SET.
3. Нажмите на кнопку ▼ или ▲ для выбора минут.
4. Нажмите на кнопку SET.



## 11 Нажмите на кнопку PLAY / REC.

Проверьте, что на дисплее появилась надпись "REC".





## 12 Нажмите на кнопку POWER.

В запрограммированное время автоматически начнется запись при приглушенном звучании. Для прослушивания звучания нажмите на кнопку VOLUME.

### Для отмены установки:

Нажмите один раз на кнопку  PLAY /  REC и выключите на дисплее надпись REC.

При каждом очередном нажатии этой кнопки отображение последовательно изменяется в следующем порядке:

 PLAY →  REC  
 Выкл. 

Таймер не работает, но запрограммированные значения времени записаны в память.

### Для проверки того, что было запрограммировано (только когда « REC» включено):

1. Нажмите на кнопку MENU.
2. Нажмите на кнопку TIMER.
3. Нажмите три раза на кнопку MODE до появления отображения  REC. Время начала, время завершения, и радио диапазон будут последовательно отображены на дисплее - примерно по 3 секунды каждая информация.

(Продолжение следует)

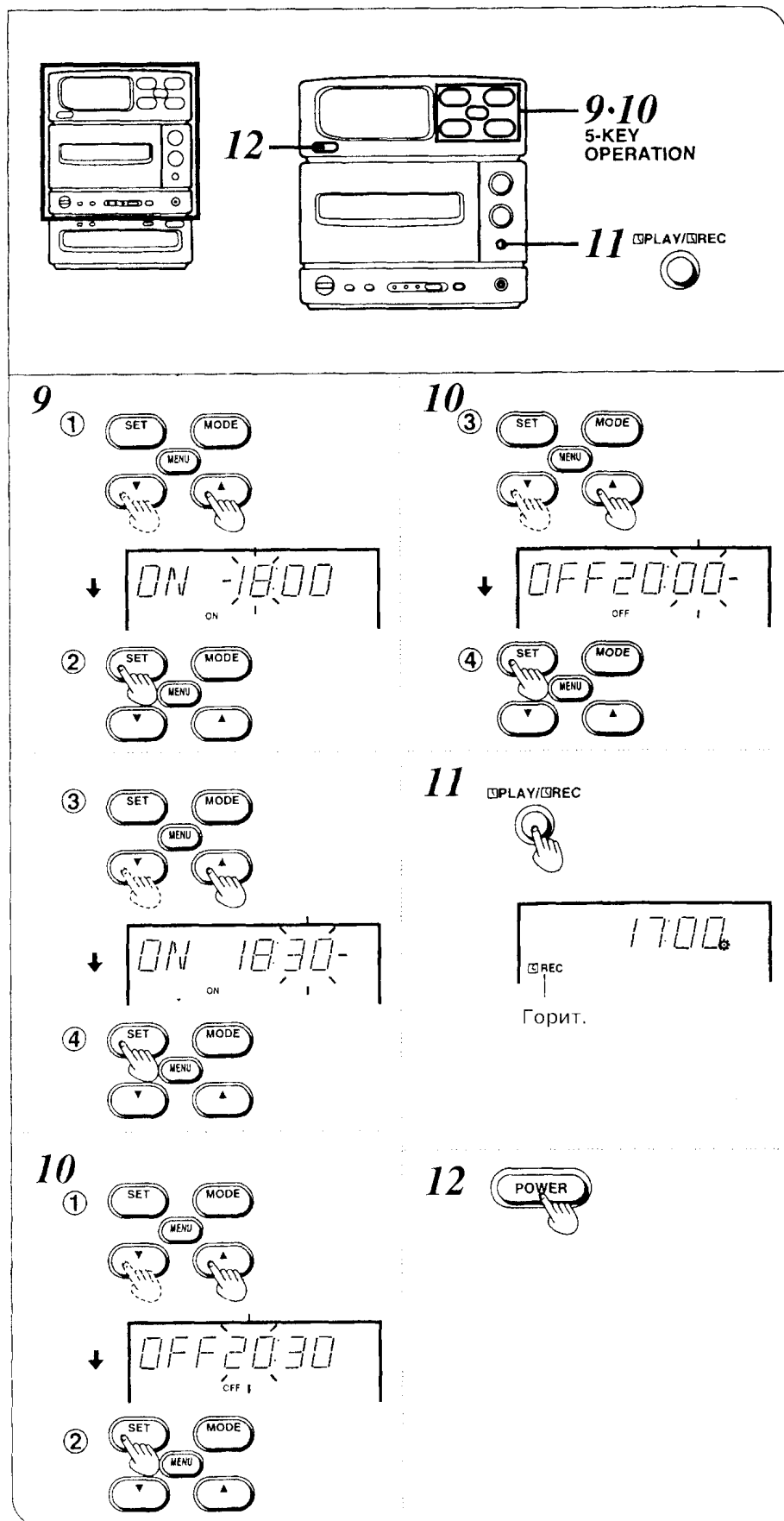

## Использование таймера

(Продолжение)

### Для изменения того, что было запрограммировано:

Повторите указанные процедуры, начиная с этапа 1.

При появлении на дисплее изображения «[RECORD] REC», нажмите на кнопку [PLAY] / [RECORD] для выключения на дисплее изображения «[RECORD] REC», и повторите процедуру, начиная с этапа 1.  
(См. стр. 50 и 51).

### Для использования таймера записи с тем же самым временем установки:

1. Выберите желаемый диапазон, предустановленный канал, а также установите уровень громкости звука, которым Вы будете разбужены.
2. Нажмите на кнопку [PLAY] / [RECORD] до появления на дисплее изображения «[RECORD] REC».
3. Нажмите на кнопку POWER и переведите систему в режим ожидания.

### Для прослушивания музыки или радиопрограммы после программирования:

1. Начните воспроизведение музыки или прослушивание программы после этапа 11. (См. стр. 50 и 51). Даже если источник звучания будет изменен, что бы ни было запрограммировано, будет восстановлено в назначенное время записи в Ваше отсутствие.
2. После завершения звучания музыки или программы нажмите на кнопку POWER для выключения питания.  
После прослушивания пленки проверьте, что кассета с пленкой для записи установлена в отсек для кассеты.

### Замечания:

- Таймер не будет работать, если питание оставить включенным.
- Если питание переключено в режим ожидания во время записи с таймером, то запрограммированное время завершения записи будет проигнорировано, даже если питание будет вновь включено, и запись возобновится.
- Запись по таймеру во время Вашего отсутствия и таймер пробуждения не могут быть использованы в комбинации друг с другом.

### Для Вашего сведения:

Установка таймера записи автоматически отменяется после его однократного использования.

(Продолжение следует)

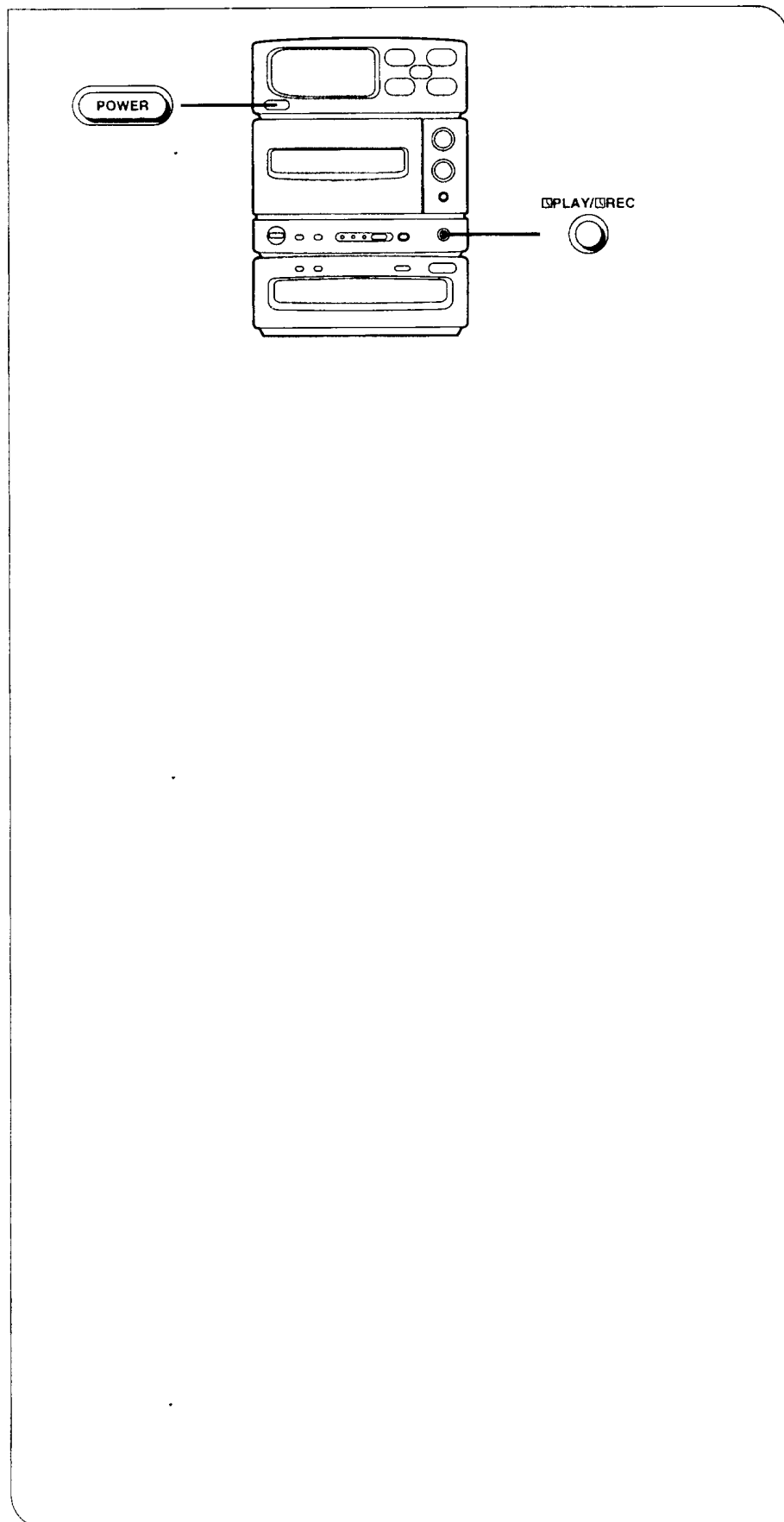

# Использование таймера

(Продолжение)

## Использование таймера сна

Пример:

Переключите систему в режим ожидания через 30 минут.

- 1 Нажмите на кнопку MENU при прослушивании источника звучания.
- 2 Нажмите на кнопку TIMER.
- 3 Нажмите четыре раза на кнопку MODE до появления отображения «SLEEP», а затем нажимайте на кнопку SET в течение 4 секунд.
- 4 Нажмите на кнопку ▼ или ▲ для выбора желаемого времени. Нажмите на кнопку SET.
- 5 (Доступно только с пульта дистанционного управления) Нажмите на кнопку SLEEP. Убедитесь, что на дисплее появится надпись «SLEEP».

### Для отмены установки:

(Доступно только с пульта дистанционного управления) Нажмите на кнопку SLEEP для выключения надписи «SLEEP». Таймер не работает, но запрограммированное значение времени записано в память.

### Для изменения оставшегося времени в процессе работы:

Повторить процедуру начиная с этапа 1.

### Для использования таймера с той же самой установкой времени:

Нажмите на кнопку SLEEP на пульте дистанционного управления для появления на дисплее надписи «SLEEP».

(Продолжение следует)

The diagram shows a car stereo unit and a remote control. Callout '1-4 5-KEY OPERATION' points to the stereo's control panel. Callout '5 SLEEP' points to the SLEEP button on the remote control.

- 1
- 2
- 3
- 4
- 5

# **Использование таймера**

(Продолжение)

---

## **Использование таймеров в комбинации**

---

**Для того, чтобы иметь возможность заснуть, слушая вещательную программу диапазона FM, а на следующее утро проснуться под звуки музыки компакт-диска (см. стр. 47, 48 и 53)**

1. Запрограммируйте таймер воспроизведения (на компакт-диск).
2. Выполните настройку на желаемую станцию и установите громкость звучания.
3. С использованием таймера сна запрограммируйте время, когда питание системы должно переключиться в режим ожидания.

**Для того, чтобы иметь возможность заснуть, слушая запрограммированные записи на компакт-диске, а затем записать программу для полуночников (см. стр. 50, 51 и 53)**

1. Запрограммируйте таймер записи.
2. Включите воспроизведение с компакт-диска и установите громкость звучания.
3. С использованием таймера сна запрограммируйте время, когда питание системы должно переключиться в режим ожидания. (Проверьте, что питание должно переключиться в режим ожидания раньше, чем должно наступить время срабатывания таймера записи).

---

## **Последовательность приоритетов при работе таймеров**

---

В тех случаях, когда запрограммированные времена разных таймеров накладываются друг на друга, таймер сна получает преимущество перед таймером пробуждения и таймером записи в Ваше отсутствие. Старайтесь программировать времена таймеров так, чтобы они не перекрывались друг с другом.

# Использование данной системы в сочетании с другими устройствами

## Использование функциональных возможностей других устройств **A**

Пример:  
Прослушивание грампластинок.

- 1 Нажмите на кнопку MENU.
- 2 Нажмите на кнопку AUX (дополнительный).
- 3 Начните прослушивание источника звука.

См. инструкцию по эксплуатации подсоединенного устройства.

### Подсоединение внешнего устройства: **B**

Подсоедините внешнее устройство, например, кассетный магнитофон (только для воспроизведения) или выходные разъемы видеомангитфона или телевизора (в комплект не входят).

(Продолжение следует)

**A**

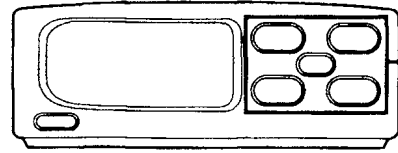
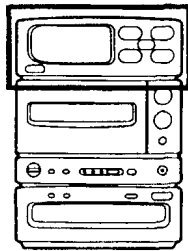

1-2  
5-KEY  
OPERATION

1

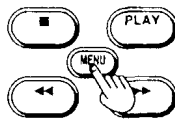

2

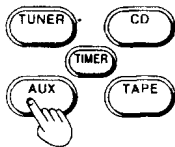

3

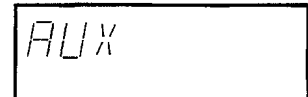

**B**

Задняя панель данного устройства

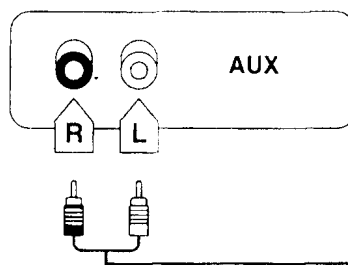

Видеомангитфон

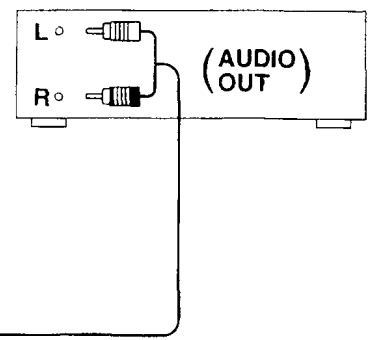

# Использование данной системы в сочетании с другими устройствами

(Продолжение)

## Запись звука от другого устройства с использованием магнитофона данной системы

Пример:

Запись с пластинки

- 1 Сначала выполните этапы с 1 по 3 на стр. 42, а затем нажмите на кнопку MENU.
- 2 Нажмите на кнопку AUX.
- 3 Нажмите на кнопку REC.
- 4 Начните воспроизведение источника звука, подлежащего записи.

См. инструкцию по эксплуатации подсоединенного устройства.

Для прекращения записи:  
Нажмите на кнопку REC.

**A**

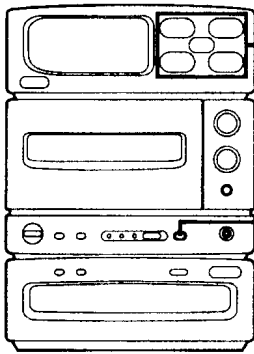

**1-2**  
5-KEY  
OPERATION

**3** REC  
START/STOP

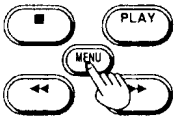

**1**

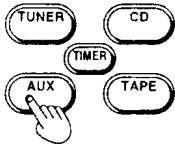

**2**

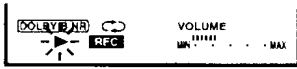

**3**



**4**



# Краткое описание функций пульта дистанционного управления

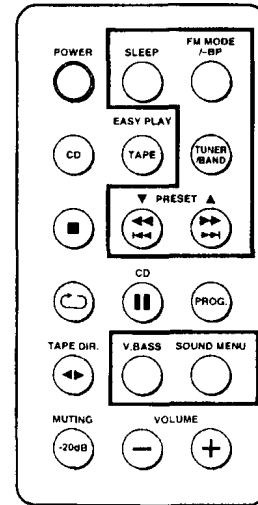
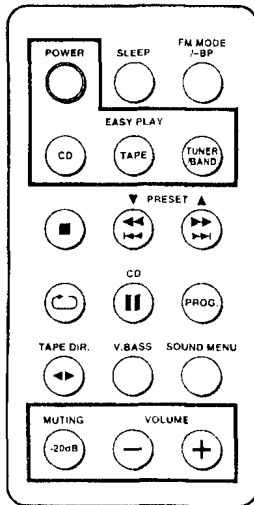

## Общие операции

Воспроизведение нажатием на одну кнопку	<b>EASY PLAY</b> CD TAPE TUNER BAND
Переключение питания системы между состояниями «включено» и «режим ожидания»	<b>POWER</b>
Регулировка уровня громкости	<b>VOLUME</b> - +
Временное приглушение громкости звучания	<b>MUTING</b> -20dB

## Радио или таймер, или качество звучания и звуковые эффекты

Прослушивание вещательной программы по радио	<b>TUNER BAND</b> → <b>PRESET</b> (left/right arrows)
Выбор режима звучания в диапазоне FM (нажатием)	<b>FM MODE /-BP</b>
Запуск или отключение таймера сна	<b>SLEEP</b>
Усиление воспроизведения самых низких частот	<b>V.BASS</b>
Выбор звуковых эффектов или качества звучания (При каждом нажатии на кнопку установка изменяется в следующем порядке: WIDE → HEAVY → NIGHT → выкл. (FLAT) → WIDE и т. д.)	<b>SOUND MENU</b>

(Продолжение следует)

# Краткое описание функций пульта дистанционного управления

(Продолжение)

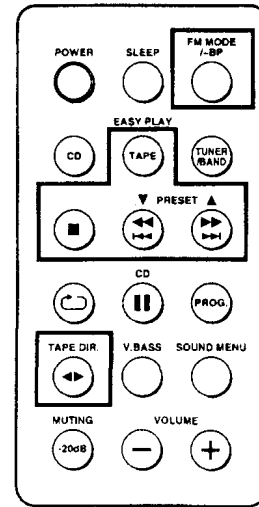
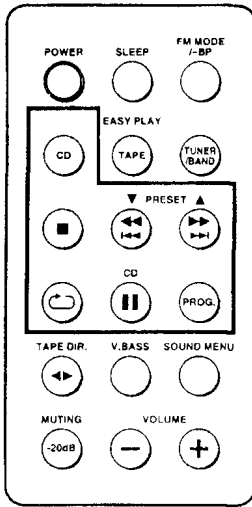

## Секция компакт-диска

Прослушивание компакт-диска (при включенном питании)	
Пауза	
Прекращение воспроизведения	
Пропуск записи	→
Пропуск записи с переходом к началу или концу данной записи	→  →  в течение 4 сек: ↙
Повторное воспроизведение (во время воспроизведения или перед его началом)	
Программирование избранной записи и ее прослушивание	→  →  ↙ ←  ←

## Секция магнитофона

Прослушивание кассеты (при включенном питании)	
Остановка кассеты	
Переключение стороны кассеты	
Программный поиск в процессе воспроизведения	→
Быстрая перемотка вперед или назад	→  →
Подавление шумов при записи MW или LW (удерживайте эту кнопку в нажатом состоянии в течение 3 секунд)	

## Замечания о компакт-дисках

В данной системе можно использовать только такие компакт-диски, на которых имеется указанная маркировка **A**

### Для извлечения компакт-диска из его упаковки **B**

Нажмите на центральную часть диска и поднимите диск, держа его за края.

### Как держать диск **C**

Держите диск за его края во избежание загрязнения поверхности диска отпечатками пальцев. Отпечатки пальцев, грязь или царапины могут вызвать пропуски или искажения звука.

### Хранение диска в его упаковке **D**

Установите диск наклейкой вверх и нажмите вниз в центре.

### Если поверхность диска загрязнена **E**

Аккуратно протирайте мягкой влажной тканью (используйте только воду).

### Если диск принесен с мороза в теплое помещение, то на его поверхности может появиться влага

Перед использованием такого диска протрите его мягкой сухой тканью, не имеющей ворсинок.

(Продолжение следует)

**A**

COMPACT  
disc  
DIGITAL AUDIO

**B**

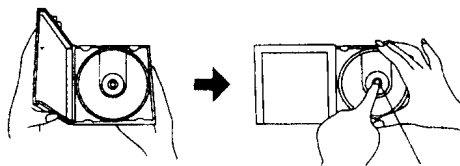

(Центральная часть, за которую следует брать диск)

**C**

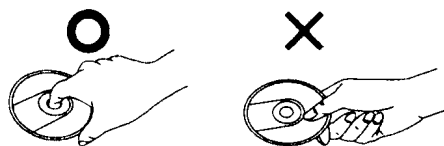

(Правильно)

(Неправильно)

**D**

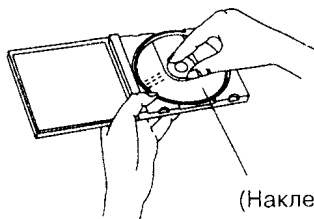

(Наклейка)

**E**



(Правильно)

(Неправильно)

## Замечания о компакт-дисках

(Продолжение)

### Неправильное хранение дисков: **A**

В случае хранения дисков в указанных ниже условиях возможно их повреждение:

- В местах, подверженных прямому действию солнечных лучей
- В местах с повышенной влажностью или запыленностью
- В местах, где имеется прямое воздействие тепла от нагревательных приборов

### Меры предосторожности при пользовании:

- Не пишите на наклейках дисков шариковыми ручками или другими пишущими приспособлениями.
- Не используйте распыляемые средства для чистки пластинок, бензин, разбавители красок, жидкости против статического электричества или любые другие растворители.
- Не загрязняйте отпечатками пальцев.

**A**

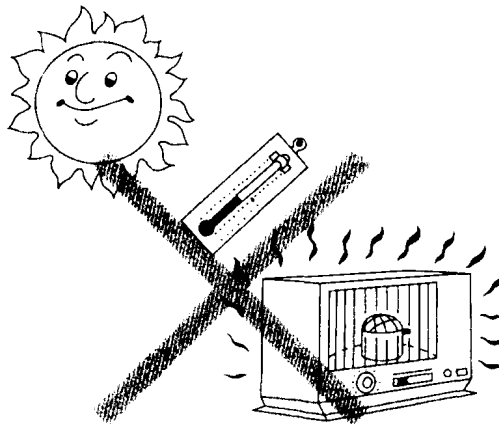

## Замечания о кассетах

### Выбор типа кассет

#### Типы кассет более чем на 90 минут звучания:

Такого типа кассеты удобны своим продолжительным временем звучания или записи, но будьте особенно аккуратны при многократной их остановке, пуске, перемотке или перемотке вперед в течение коротких промежутков времени, ибо такие кассеты особо тонкие, они склонны к вытягиванию, а потому могут приводить к образованию петель внутри лентопротяжного механизма.

#### Не используйте в данной системе кассеты типа Fe-Cr (тип III):

При использовании таких кассет невозможно получить по желанию равномерную частотную характеристику.

### Если намотка пленки ослаблена, выберите эту слабинку **A**

Наличие слабину пленки может привести к ее обрыву.

### Для предупреждения стирания записей звука

Удалите выступы, предназначенные для защиты от стирания, с помощью отвертки или подобного приспособления. **B**

Для повторной записи на защищенную от стирания кассету заклейте паз липкой лентой. **C**

Не закрывайте идентификационные отверстия на кассетах с хромдиоксидными пленками и с пленками с металлическим покрытием.

#### Неправильное хранение кассет:

Кассета может быть повреждена при хранении в следующих условиях:

- В местах с повышенной температурой (35°C и выше) или высокой влажностью (80% и выше)
- В сильных магнитных полях (возле громкоговорителей, на верхней панели телевизора и т.д.). Это может привести к стиранию записи.
- В местах, подверженных прямому действию солнечных лучей

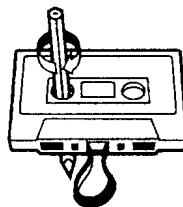
**A****B**

Сторона А

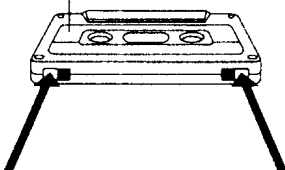

Выступ для защиты стороны В

Выступ для защиты стороны А

**C**

Липкая пленка

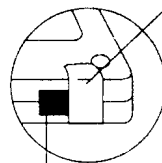

Идентификационные отверстия

### Уход за наружными поверхностями

Для протирания аппарата используйте мягкую сухую ткань.

Для чистки особенно загрязненных поверхностей используйте смоченную слабым водным мыльным раствором или раствором стирального порошка.

Тщательно отожмите ткань перед тем, как протирать аппарат.

После очистки протирайте насухо мягкой сухой тканью.

Никогда не используйте спирт, растворители для краски, бензин, или пропитанные химикалиями ткани для чистки данного аппарата.

Такие химические вещества могут повредить отделку корпуса аппарата.

### Уход за головками **A**

Для обеспечения высокого качества звука как при записи, так и при воспроизведении, обязательно производите очистку магнитных головок примерно после 10 часов их эксплуатации.

1. **Нажмите на переключатель питания для отключения данного устройства.**
2. **Нажмите на кнопку EJECT, чтобы открыть отсек кассет.**
3. **Протрите магнитные головки, прижимные ролики и тонвал тампоном из хлопчатобумажной ткани (или другой мягкой ткани без ворса), слегка смочив тампон изопропиловым спиртом.**

Не используйте для очистки головок иные жидкости кроме спирта.

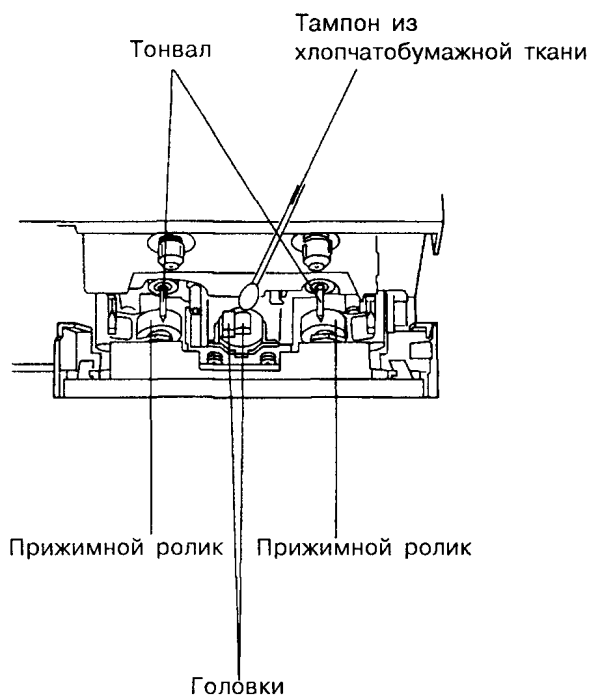
**A**

## Инструкция по обнаружению и устранению неисправностей

Прежде чем обратиться за помощью по обслуживанию данного аппарата, проверьте по приведенной ниже таблице возможные причины возникновения затруднений, с которыми Вам пришлось столкнуться. Некоторые простые проверки или несложные регулировки, которые Вы можете выполнить самостоятельно, могут разрешить возникшие затруднения и восстановить надлежащее функционирование аппарата.

Если у Вас возникнут какие-либо сомнения относительно указанных проверок, или если предлагаемые в приведенной таблице средства не позволяют справиться с возникшими затруднениями, то ознакомьтесь с перечнем специализированных центров технического обслуживания (этот перечень прилагается к данному аппарату) и выберите удобный для Вас центр, или проконсультируйтесь с дилером Technics.

Затруднения	Возможная причина (причины)	Предлагаемые меры
<b>Затруднения, относящиеся ко всей системе в целом</b>		
При включенном питании нет звука.	Уровень громкости звука установлен в крайнее нижнее положение.	С помощью кнопок регулирования громкости звучания отрегулируйте уровень громкости.
Положение звука не четко определено.	(+) и (-) выводы громкоговорителей перепутаны между собой.	Подсоедините кабель к громкоговорителю надлежащим образом.
Левый и правый каналы звука перепутаны.	Присоединения к левому и правому громкоговорителям перепутаны между собой.	Подсоедините кабель к громкоговорителю надлежащим образом.
При воспроизведении слышен низкочастотный гул.	Шнур питания или флюоресцентная лампа расположены возле соединительных кабелей громкоговорителей.	Не допускайте установки электроприборов в непосредственной близости от кабелей громкоговорителей. Попробуйте отключить шнур питания и подсоединить его с изменением полярности.
Звук слышен только из одного громкоговорителя.	Один из кабелей громкоговорителей не подсоединен.	Подсоедините кабель к громкоговорителю надлежащим образом.
Звук неожиданно прерывается в процессе воспроизведения.	(+) и (-) провода кабеля громкоговорителя закорочены между собой.	Отключите питание системы, соедините провода правильным образом, и снова включите питание.
<b>Радио</b>		
Шумы мешают осуществлению приема в стереорежиме.	Передающая вещательная станция находится слишком далеко.	Попробуйте применить телевизионную антенну, если простая антенна данной системы не обеспечивает удовлетворительного приема.
Высокий уровень шумов при приеме в стереорежиме с периодическим пропаданием звука.	Неудачное место установки антенны или ее ориентация.	
Индикатор стерео мигает.	Передающая вещательная станция находится слишком далеко.	Попробуйте выключить питание телевизора или видеомагнитофона.
	Питание подается к телевизору или видеомагнитофону.	
Высокий уровень искажений при приеме стереозвуча.	Вблизи расположены горы или высокие здания.	Установите специальную антенну высокой чувствительности и выберите оптимальную ее ориентацию.
Высокий уровень шумов при приеме.	Одновременно ведется прием на телевизоре.	Выключите телевизор или установите его на достаточном расстоянии от данной системы.
	Антенный провод слишком близко расположен от шнура питания.	Проложите антенный провод на достаточном расстоянии от шнура питания.

(Продолжение следует)

# Инструкция по обнаружению и устранению неисправностей

(Продолжение)

Затруднения	Возможная причина (причины )	Предлагаемые меры
<b>Телевизор</b>		
<b>Периодически изображение исчезает с экрана, или на экране возникают полосы.</b>	Неподходящее место установки антенны или ее ориентация.	Переидите к использованию наружной антенны, если простая антенна данной системы не обеспечивает удовлетворительного приема. Расположите данную систему на достаточном расстоянии от телевизора.
	Антенный кабель телевизора проходит слишком близко к данной системе.	Проложите телевизионный антенный провод на достаточном расстоянии от данной системы.
<b>Магнитофон</b>		
<b>Звук тихий или прерывистый, сопровождаемый очень сильными шумами, или скрипучий и нестабильный.</b>	Блок головок нуждается в чистке.	Очистите блок головок.
	Блок головок подвергся намагничиванию.	Используйте предлагаемые в магазинах электроники устройства для размагничивания блока головок, и выполните размагничивание.
<b>Звук неясный и/или слышны шумы.</b>	Неправильно установлен режим использования системы шумоподавления Dolby NR	Используйте ту же систему подавления шумов Dolby NR, которая была применена при выполнении записи.
<b>Невозможно установить режим записи.</b>	Удалены выступы, обеспечивающие защиту от стирания пленки с записью в данной кассете.	Приклейте кусочки липкой ленты на пазы, которые появились после отламывания защитных выступов.
<b>Компакт-диск</b>		
<b>Отсек дисков не закрывается даже после установки на место компакт-диска и нажатия на кнопку OPEN/CLOSE.</b>	Компакт-диск установлен неправильно.	Установите компакт-диск еще раз.
<b>На дисплее не появляется правильная надпись при установке компакт-диска. Воспроизведение не начинается даже после нажатия на кнопку воспроизведения.</b>	Компакт-диск установлен верхней стороной вниз.	Установите его еще раз.
	Компакт-диск грязный.	Очистите его, используя мягкую ткань.
	Компакт-диск поцарапан.	Замените его другим компакт-диском.
	Компакт-диск сильно поврежден. Установлен нестандартный компакт-диск.	
	Влага сконденсировалась внутри проигрывающего устройства.	Выключите питание системы и подождите примерно час перед повторным включением.
<b>Некоторые участки на диске не воспроизводятся должным образом.</b>	Компакт-диск грязный.	Очистите его, используя мягкую ткань.
<b>Блок дистанционного управления</b>		
<b>Блок дистанционного управления не работает.</b>	Литиевая батарея была установлена с нарушением правильной полярности.	Установите литиевую батарею с соблюдением правильной полярности.
	Литиевая батарея разрядилась.	Замените разрядившуюся литиевую батарею новой.



# Технические характеристики

## ■ БЛОК УСИЛИТЕЛЯ

Выходная мощность в частотном диапазоне от 40 Гц до 16 кГц  
По обоим каналам 2x15 Вт (Общие гармонические искажения 1%, 4 Ом)

Выходная мощность частотой 1 кГц  
По обоим каналам 2x20 Вт (Общие гармонические искажения 1%, 4 Ом)

Общие гармонические искажения при половинном уровне мощности на частоте 1 кГц  
0,09% (4 Ом)

Чувствительность по входу АУХ 250 мВ

Входной импеданс по входу АУХ 22 кОм

## ■ БЛОК ПРИЕМНИКА ДИАПАЗОНА FM

Диапазон частот 87,50 - 108,00 МГц

Чувствительность 1,8 мкВ (IHF '58, эффективная)

Отношение сигнал/шум 26 дБ  
1,5 мкВ ( мод. 40 кГц, 75 Ом)

Отношение сигнал/шум МОНО 70 дБ (75 дБ, IHF)

Подавление по зеркальному каналу на 98 МГц 40 дБ

Избирательность по соседнему каналу ±400 кГц, 50 дБ

Разделение стереоканалов 1 кГц 35 дБ

Антенные входы 75 Ом (несимметричные)

## ■ БЛОК ПРИЕМНИКА АМПЛИТУДНОЙ МОДУЛЯЦИИ

Диапазон частот

MW 522 кГц - 1611 кГц (с шагом по 9 кГц)

MW 530 кГц - 1620 кГц (с шагом по 10 кГц)

LW 144 кГц - 288 кГц (с шагом по 9 кГц)

Чувствительность (Отношение СИГНАЛ / ШУМ 20 дБ)

MW (при 999 кГц, 1000 кГц) 500 мкВ/м

LW (при 216 кГц) 50 мкВ

## ■ БЛОК МАГНИТОФОНА

Система дорожек 4 дорожки, 2 канала

Головки

Записи/воспроизведения Пермалловая головка

Стирания Двухзоровая ферритовая головка

Двигатель Сервоэлектромотор постоянного тока

Система записи Подмагничивание переменным током, 100 кГц

Система стирания Стирание переменного тока

Скорость движения пленки 4,8 см/сек

Частотная характеристика ( по выходу PHONES OUT)

Нормальная пленка 40 Гц - 14 кГц (+ 3 дБ, - 6 дБ)

Пленка хромдиоксид 40 Гц - 14 кГц (+ 3 дБ, - 6 дБ)

Пленка с металлопокрытием 40 Гц - 15 кГц (+ 3 дБ, - 6 дБ)

Отношение сигнал/шум (пленка типа хромдиоксид)

Система подавления шумов Dolby отключена 52 дБ (A-WTD)

Система подавления шумов Dolby включена 61 дБ (CCIR)

Детонация 0,1% (WRMS)

Время перемотки вперед и назад  
примерно 110 секунд для кассеты с пленкой типа C-60

## ■ БЛОК КОМПАКТ-ДИСКА

Частота выборки 44,1 кГц

Декодирование 16-битовое линейное

Источник света - полупроводниковый лазер

Длина волны - 780 нм

Число каналов стерео

Детонация ниже уровня возможностей измерения

Цифровой фильтр 8 fs

Цифро-аналоговый преобразователь MASH (1-битовый ЦАП)

## ■ АКУСТИЧЕСКАЯ СИСТЕМА

Тип двухполостные громкоговорители

Громкоговорители

Низкочастотный 14 см, с активной воздушной связью;

14 см пассивный радиатор

Блок возбуждения 12 см конического типа

Основной блок 8 см конического типа

Импеданс 4 Ом

Входная мощность 60 Вт (музыкальная)/30 Вт (DIN)

Звуковое давление на выходе 77 дБ/Вт (1,0 м)

Частота разделения каналов 220 Гц

Частотная характеристика 38 Гц - 22 кГц (-16 дБ)

Размеры (ширина x высота x глубина) 165 x 250 x 195 мм

Масса 3,4 кг

## ■ ОБЩИЕ ДАННЫЕ

Потребление от сети 86 Вт

9 Вт (в режиме ожидания)

Источник питания

(Для континентальной Европы)

230 В, 50/60 Гц переменного тока

(Для других регионов)

110/127/230/240 В, 50/60 Гц переменного тока

Размеры (ширина x высота x глубина) 180 x 245 x 272 мм

Масса 5,2 кг

Замечания:

- Технические спецификации могут быть изменены без предупреждения.  
Масса и размеры указаны приблизительно.
- Суммарные гармонические искажения измерены цифровым анализатором спектра.

MASH - торговая марка корпорации NTT.

---

**Matsushita Electric Industrial Co., Ltd.**  
Central P.O. Box 288, Osaka 530-91, Japan

Напечатано в Японии

**RQT2131-2G**  
F0793V2083