



Kenwood Limited, New Lane, Havant, Hampshire PO9 2NH, UK
www.kenwood.co.uk

KENWOOD



JE700

English	2 - 4
Nederlands	5 - 7
Français	8 - 10
Deutsch	11 - 13
Italiano	14 - 16
Português	17 - 19
Español	20 - 22
Dansk	23 - 25
Svenska	26 - 28
Norsk	29 - 31
Suomi	32 - 34
Türkçe	35 - 37
Česky	38 - 40
Magyar	41 - 43
Polski	44 - 46
Русский	47 - 49
Ελληνικά	50 - 52
عربي	٥٥ - ٣٥

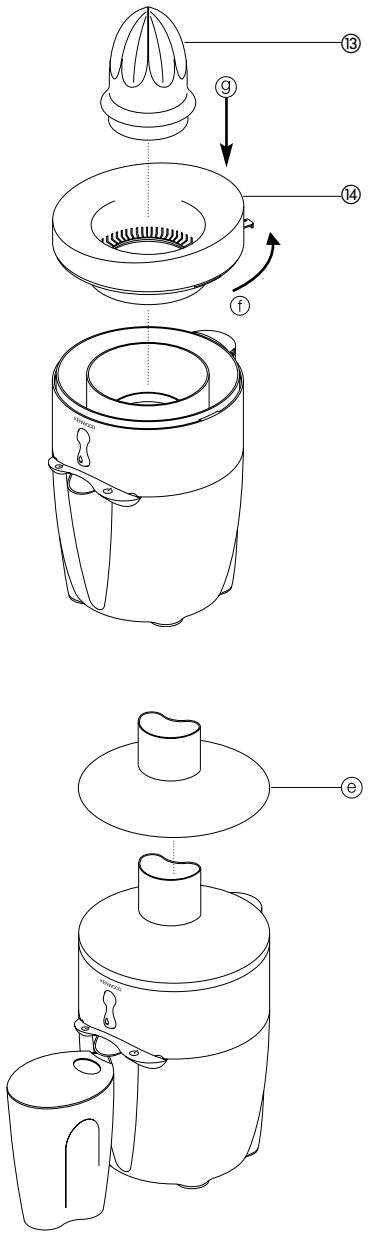
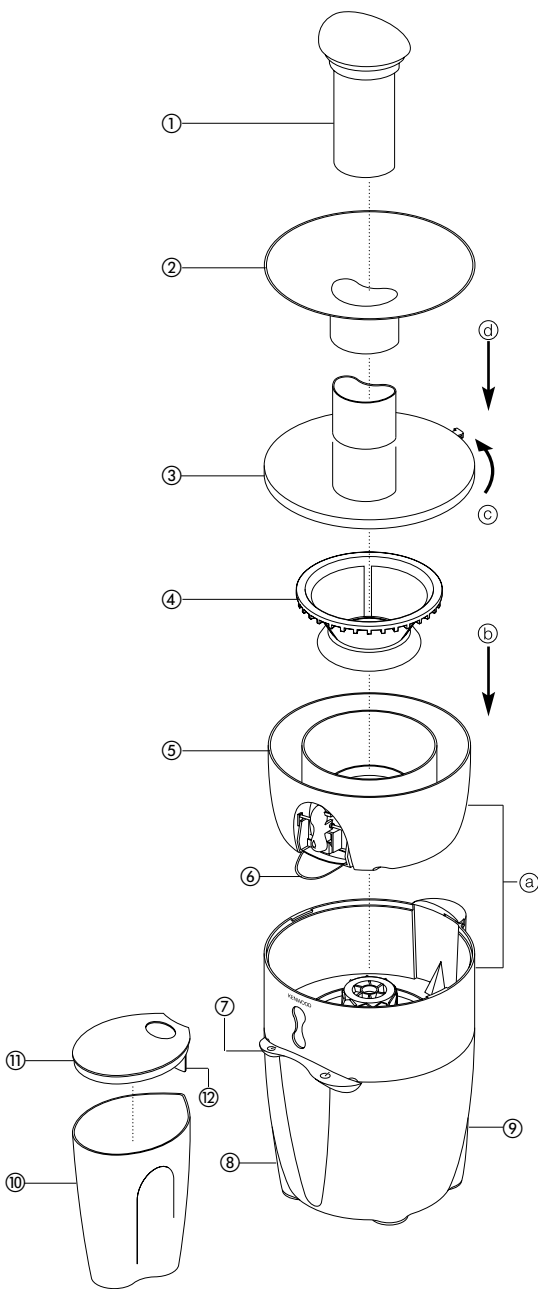

safety

- **Do not use the juicer if the filter is damaged.**
- Never let the power unit, cord or plug get wet.
- Switch off and unplug:
 - before fitting or removing parts
 - before cleaning
 - after use.
- Never use a damaged juicer. Get it checked or repaired: see 'Service and customer care'.
- Only use the pusher supplied. Never put your fingers in the feed tube. Unplug before unblocking the feed tube.
- Before removing the lid, switch off and wait for the filter to stop.
- Don't let children or infirm people use the juicer without supervision.
- Don't let children play with the machine.
- Never let the cord touch hot surfaces or hang down where a child could grab it.
- Don't touch moving parts.
- Never leave the juicer on unattended.
- This juicer is for domestic use only.

before plugging in

- Make sure your electricity supply is the same as the one shown on the underside of your juicer.
- This juicer complies with European Economic Community Directive 89/336/EEC.

before using for the first time

- 1 Remove all packaging.
- 2 Wash the parts: see 'Cleaning',

key

centrifugal juicer

- ① pusher
- ② hopper
- ③ lid
- ④ filter
- ⑤ pulp collector
- ⑥ spout
- ⑦ on/off lever
- ⑧ power unit
- ⑨ cord storage
- ⑩ juice jug
- ⑪ jug lid
- ⑫ froth separator

citrus juicer

- ⑬ cone
- ⑭ strainer

to assemble and use your juicer

centrifugal juicer

preparing food

- Remove stones (plums, peaches, cherries etc).
- Remove tough skins (melons, pineapples, cucumbers, potatoes etc).
- Soft-skinned and other foods just need washing (apples, pears, carrots, radishes, lettuce, cabbage, parsley, spinach, grapes, strawberries, celery etc).

assembly and use

- 1 Fit the pulp collector ① ensuring the spout ⑦ and anti-drip control ④ are to the front of the juicer.
- 2 Fit the filter inside the pulp collector ②.
- 3 Put the lid on. Then turn the lid to the back of the juicer until it locks ③. **Your juicer will not work if the lid is unlocked.**
- 4 Place the hopper onto the lid ⑩. Note: The hopper can be inverted for storage on the juicer ⑥.
- 5 Push any excess cord into the compartment at the back of the juicer.
- 6 Put the juice jug under the outlet. The froth separator ⑬ in the jug ensures that the juice is free from froth.
- 7 Cut the food into small pieces to fit the feed tube.
- 8 Press the anti-drip control up during juicing. After use, to prevent the juice dripping, press the anti-drip control down.
- 9 Push the lever ⑧ down to switch on and the light will come on. Then push the food down using the pusher.
 - Some very hard foods may make your juicer slow down or stop. If this happens switch off and unblock the filter.
 - Switch off and clear the pulp collector regularly during use.

Reverse the assembly procedure to take the juicer apart.

Always unplug after use.

hints

- Insert soft food slowly to get the most juice.
- Vitamins disappear - the sooner you drink your juice, the more vitamins you'll get.
- If you need to store the juice for a few hours put it in the fridge. It will keep better if you add a few drops of lemon juice.
- Don't drink more than three 230mls (8 fl.oz.) glasses of juice a day unless you're used to it.
- Dilute juice for children with an equal amount of water.
- Juice from dark green (broccoli, spinach etc) or dark red (beetroot, red cabbage etc) vegetables is extremely strong, so always dilute it.
- Fruit juice is high in Fructose (fruit sugar), so people with diabetes or low blood sugar should avoid drinking too much.
- Don't mix fruit and vegetable juice together (apart from apple and carrot) - it can cause painful wind or bloating.

to use your citrus juicer

- 1 Fit the pulp collector ①. To prevent leaking the pulp collector must be fitted. Press the anti-drip control up during juicing. After use, to prevent the juice dripping, press the anti-drip control down.
- 2 Put the strainer inside the pulp collector - turn until it locks ①, then add the cone ⑨.
- 3 Put the juice jug under the outlet.
- 4 Push the lever ⑧ down to switch on and the light will come on. Cut the fruit in half. Then press each half down on to the cone and the juicer will operate automatically.
 - To help with juice extraction move the fruit from side to side.
- 5 To stop the juicer lift the fruit from the cone.
 - When juicing large quantities, empty the strainer regularly to prevent the build up of pulp and seeds. Empty the juice jug as required.

important

- **Don't press too hard on the cone or run continuously for longer than 10 minutes - you may damage your juicer.**

cleaning

- Always switch off, unplug and dismantle before cleaning.
- If the filter is too tight to remove, wait a few minutes until it loosens up.
- Do not wash any of the parts in the dishwasher.
- Some foods, eg carrot, will discolour the plastic. Rubbing with a cloth dipped in vegetable oil helps remove discolouring.

motor unit

- Wipe with a damp cloth, then dry.

pulp collector

- Wash in hot soapy water.

filter

- Clean using a soft brush.
- **Check the filter regularly for signs of damage. Do not use if the filter is damaged. Refer to "service and customer care" other parts**

- Wash in hot soapy water.

Note: The hopper can be inverted for storage on the juicer ⑥

service and customer care

- If the cord is damaged it must, for safety reasons, be replaced by Kenwood or an authorised Kenwood repairer.

UK

If you need help with:

- using your juicer or
- servicing or repairs

Contact the shop where you bought your juicer.

Nederlands

Vouw voor het lezen a.u.b. de voorpagina met illustraties uit

veiligheid

- **De fruitpers niet gebruiken als het filter beschadigd is.**
- Zorg ervoor dat het apparaat, het snoer en de stekker nooit nat worden.
- De machine uitzetten en de stekker uit het stopcontact halen:
 - Voordat u onderdelen aanbrengt of verwijdert
 - Voordat u het apparaat reinigt
 - Na het gebruik
- Gebruik de vruchtenpers nooit als deze beschadigd is. Laat hem dan nakijken of repareren; zie "Klantenservice".
- Gebruik alleen het duwstuk dat wordt meegeleverd. Steek nooit uw vingers in de vulbuis. Haal de stekker uit het stopcontact voordat u de vulbuis loskoppelt.
- Schakel de pers uit en wacht totdat het filter gestopt is voordat u de deksel verwijdert.
- Laat kinderen of zieke mensen de vruchtenpers alleen onder toezicht gebruiken.
- Laat geen kinderen met de machine spelen.
- Laat het snoer nooit op hete oppervlakken rusten of naar beneden hangen zodat een kind het kan vastpakken.
- Raak bewegende onderdelen niet aan.
- Laat de vruchtenpers nooit onbeheerd achter.
- Deze vruchtenpers is uitsluitend voor huishoudelijk gebruik.

voordat u de stekker in het stopcontact steekt

- Zorg ervoor dat de stroomvoorziening overeenkomt met de gegevens op de onderzijde van uw vruchtenpers.
- Deze vruchtenpers voldoet aan EG-richtlijn 89/336/EEG.

voordat u de vruchtenpers de eerste maal gebruikt

- 1 Verwijder de gehele verpakking
- 2 Was de onderdelen; zie "Reiniging".

seutelwoorden

centrifugale fruitpers

- ① drukker
- ② vultrechter
- ③ deksel
- ④ filter
- ⑤ vruchtvruchtverzamelara
- ⑥ trechter
- ⑦ aan/uit hendel
- ⑧ motorgedeelte
- ⑨ snoeropslagruimte
- ⑩ kan
- ⑪ deksel van de kan
- ⑫ schuimafscheider

citruspers

- ⑬ kegel
- ⑭ zeef

uw vruchtenpers in elkaar zetten en gebruiken

centrifugale fruitpers

voorbereiden voedsel

- Verwijder pitten (bij pruimen, perziken, kersen, enz.)
- Verwijder taaie en harde vellen (meloen, ananas, komkommer, aardappels)
- Etenswaaren met een zacht vel en ander voedsel hoeft u alleen maar te wassen (appels, peren, wortels, radijs, sla, kool, peterselie, spinazie, druiven, aardbeien, bleekselderij, enz.)

montage en gebruik

1 Plaats de vruchtvliesverzamelaar ① op het motorgedeelte en zorg ervoor dat de trechter ⑦ en de anti-lekregelaar ⑥ zich aan de voorkant van de fruitpers bevinden.

2 Plaats het filter in de vruchtvliesverzamelaar ①.

3 Zet het deksel erop. Draai het deksel naar de achterkant van de fruitpers, totdat hij vast zit ③. **De fruitpers functioneert niet als het deksel niet vast zit.**

4 Plaats de vultrechter op het deksel ④. Opmerking: De vultrechter kan worden omgekeerd wanneer de fruitpers wordt weggeborgen ⑤.

5 Duw eventueel overtollig snoer in het compartiment in het voetstuk.

6 Plaats de kan onder de spuit. De schuimafscheider ⑩ in de kan zorgt ervoor dat er geen schuim op het sap zit.

7 Snijd het voedsel in stukjes die in de vulbuis passen.

8 Druk de anti-lekregelaar tijdens het persen naar boven. Na het gebruik drukt u de anti-lekregelaar naar beneden om te voorkomen dat de fruitpers lekt.

9 Druk de hendel ⑧ naar beneden om het apparaat aan te zetten. Het lichtje gaat aan. Druk het fruit met de drukker naar beneden.

● Sommige zeer harde etenswaren kunnen uw pers doen vertragen of stoppen. Als dit gebeurt moet u de pers uitzetten en het filter vrijmaken.

● Zorg dat u tijdens het gebruik de pers regelmatig uitschakelt en de pulpovanger leegmaakt.

Voer deze aanwijzingen in omgekeerde richting uit om de fruitpers uit elkaar te halen.

Na gebruik altijd de stekker uit het stopcontact halen.

tips

- Stop zacht voedsel langzaam in de vulbuis zodat u zo veel mogelijk sap krijgt.
- Vitamines verdwijnen – hoe sneller u het sap opdrinkt, hoe meer vitamines u binnenkrijgt.
- Als u het sap enkele uren moet bewaren, zet het dan in de koelkast. Het blijft verser als u enkele druppels citroensap toevoegt.
- Drink niet meer drie dan glazen van 230 ml sap per dag tenzij u dit gewend bent.
- Leng sap voor kinderen aan met een evenredig deel water.

- Sap van donkergroene (broccoli, spinazie, enz.) of donkerrode (bietten, rode kool, enz.) groentes is zeer sterk van smaak, dus verduin dit altijd.
- Vruchtensap bevat veel fructose (vruchtensuiker), dus mensen met diabetes of met een laag bloedsuikergehalte moeten er niet te veel van drinken.
- Meng geen fruit en groentes (behalve appels en wortels) – dat kan leiden tot pijn in de maagstreek of een opgeblazen gevoel.

gebruik van de fruitpers

1 De vruchtvliesverzamelaar ① op het motorgedeelte plaatsen. Om ervoor te zorgen dat het apparaat niet lekt, moet de vruchtvliesverzamelaar gemonteerd worden. Druk de anti-lekregelaar tijdens het persen naar boven. Na het gebruik drukt u de anti-lekregelaar naar beneden om te voorkomen dat de fruitpers lekt.

2 Plaats de zeef in de vruchtvliesverzamelaar – vastdraaien ①, daarna de kegel erop plaatsen ②.

3 Plaats de kan onder de spuit.

4 Druk de hendel ⑧ naar beneden om het apparaat aan te zetten. Het lichtje gaat aan. Snijd het fruit doormidden. Druk elke helft naar beneden op de kegel en de fruitpers gaat automatisch draaien.

● Om zoveel mogelijk sap uit het fruit te halen kunt u de vrucht heen en weer bewegen.

5 Haal de vrucht van de kegel af om het toestel te stoppen.

● Wanneer u erg veel vruchten perst, dient u de zeef regelmatig te legen om ervoor te zorgen dat er niet teveel vruchtvlies en pitjes in vast blijven zitten. De kan naar wens legen.

belangrijk

● **Druk niet te hard op de perskegel en laat de fruitpers niet langer dan 10 minuten draaien, anders kan de fruitpers beschadigd raken.**

reiniging

- De machine altijd uitzetten, de stekker uit het stopcontact trekken en de onderdelen uit elkaar halen, voordat u het toestel schoonmaakt.
- Als u het filter niet uit de pers krijgt om dat het te strak zit, wacht dan enkele minuten totdat hij wat losser zit.
- De elementen niet in de afwasmachine wassen.
- Sommige etenswaren, zoals wortels, verkleuren het plastic. Deze verkleuringen kunnen verwijderd worden door er met een in plantaardige olie gedompelde doek over te wrijven.

motorgedeelte

- Wrijf dit af met een vochtige doek en droog het vervolgens af.

vruchtvliesverzamelaar

- In warm zeepwater schoonmaken.

filter

- Met een zachte borstel schoonmaken.
- **Controleer het filter regelmatig op beschadigingen. Het filter niet gebruiken als het beschadigd is. Lees het deel “onderhoud en klantenservice”**

andere onderdelen

- In warm zeepwater schoonmaken.

Opmerking: De vultrechter kan worden omgekeerd wanneer de fruitpers wordt weggeborgen ☺.

klantenservice

- Als het snoer beschadigd is, moet het om veiligheidsredenen vervangen worden door KENWOOD of een bevoegde KENWOOD-monteur.

Als u hulp nodig heeft bij

- het gebruik van uw pers of
 - onderhoud of reparaties
- neem dan contact op met de winkel waar u uw vruchtenpers gekocht heeft.

Français

Veillez déplier les illustrations de la première page

sécurité

- **N'utilisez pas votre centrifugeuse si le filtre est endommagé.**
- Ne laissez jamais le bloc-moteur, le cordon ou la prise se mouiller.
- Éteignez et débranchez :
 - avant de mettre en place ou de retirer tout élément
 - avant de nettoyer
 - après utilisation.
- N'utilisez jamais une centrifugeuse endommagée ou en mauvais état. Faites-la vérifier et réparer. Pour cela, reportez-vous à la rubrique "service après-vente".
- Utilisez uniquement le poussoir fourni avec l'appareil. N'introduisez jamais vos doigts dans le tube d'alimentation. Débranchez avant de retirer tout élément obstruant le tube d'alimentation.
- Avant de retirer le couvercle, éteignez l'appareil et attendez l'immobilisation du filtre.
- Ne laissez pas de jeunes enfants ou des personnes infirmes utiliser cette centrifugeuse sans surveillance.
- Ne laissez pas les enfants jouer avec cet appareil.
- Ne laissez jamais le cordon d'alimentation au contact de surfaces chaudes. Ne laissez jamais le cordon pendre de telle façon qu'un enfant puisse s'en saisir.
- Ne touchez pas les éléments mobiles de votre centrifugeuse lorsqu'elle est en marche.
- Ne laissez jamais votre centrifugeuse fonctionner sans surveillance.
- Cette centrifugeuse est réservée à un usage exclusivement domestique.

avant de brancher l'appareil, assurez-vous que

- Le courant électrique que vous utilisez est le même que celui indiqué sous votre appareil.
- Cet appareil est conforme à la directive 89/336 de la C.E.

avant d'utiliser votre appareil pour la première fois

- 1 Retirez tous les emballages.
- 2 Lavez les différents éléments de l'appareil : voir la notice sur le nettoyage.

légende

centrifugeuse

- ① poussoir
- ② réservoir (à fruits et légumes)
- ③ couvercle
- ④ filtre
- ⑤ récupérateur de pulpe
- ⑥ bec verseur
- ⑦ levier de commande marche/arrêt
- ⑧ bloc-moteur
- ⑨ rangement du cordon
- ⑩ pichet à jus
- ⑪ couvercle du pichet
- ⑫ séparateur de mousse

presse-agrumes

- ⑬ cône
- ⑭ passoire

assemblage et utilisation de votre centrifugeuse

centrifugeuse

préparation des ingrédients

- Retirez les noyaux (prunes, pêches, cerises, etc.).
- Pelez les fruits et légumes à peau dure (melons, ananas, concombres, pommes de terre, etc.).
- Lavez simplement les fruits et légumes à peau tendre ou tout autre ingrédient (pommes, poires, carottes, radis, laitue, choux, persil, épinards, raisins, fraises, céleri, etc.).

assemblage et utilisation

- 1 Positionnez le récupérateur de pulpe ④ en ayant soin de placer le bec verseur ⑦ et le contrôle anti-gouttes ⑥ à l'avant de la centrifugeuse.
 - 2 Placez le filtre à l'intérieur du récupérateur de pulpe ④.
 - 3 Mettez le couvercle en place et tournez-le vers l'arrière de la centrifugeuse jusqu'à enclenchement ③. **Votre centrifugeuse ne fonctionnera pas si le couvercle n'est pas verrouillé.**
 - 4 Placez le réservoir sur le couvercle ④. Remarque : vous pouvez retourner le réservoir sur la centrifugeuse pour un rangement facilité ⑤.
 - 5 Repoussez toute longueur superflue de cordon à l'intérieur du compartiment situé à l'arrière de la centrifugeuse.
 - 6 Placez le pichet à jus sous l'orifice d'écoulement. Le séparateur de mousse ③ situé dans le pichet garantit l'obtention d'un jus sans mousse.
 - 7 Coupez les ingrédients en morceaux suffisamment petits pour pouvoir être introduits dans le tube d'alimentation.
 - 8 Placez le contrôle anti-gouttes en position haute durant la préparation de vos jus. Après utilisation, afin d'éviter tout écoulement de jus, placez le contrôle anti-gouttes en position basse.
 - 9 Poussez le levier de commande ⑧ vers le bas, afin de mettre l'appareil en marche, et le voyant s'allume. Introduisez alors les aliments et enfoncez-les à l'aide du poussoir.
- Certains ingrédients à chair particulièrement ferme sont susceptibles de ralentir votre centrifugeuse, voire de la bloquer. Dans ce cas, éteignez l'appareil et désobstruez le filtre.
 - Eteignez l'appareil et videz le récupérateur de pulpe régulièrement en cours d'utilisation.

Pour démonter la centrifugeuse, suivez cette même procédure en ordre inverse.

Débranchez toujours après utilisation.

conseils

- Insérez lentement les ingrédients à chair tendre afin d'en exprimer le plus de jus possible.
- Les vitamines disparaissent rapidement – buvez votre jus dès qu'il est prêt pour bénéficier d'une concentration maximum en vitamines.

- Si vous devez conserver le jus préparé pendant quelques heures, privilégiez le réfrigérateur. Il se conservera mieux si vous y ajoutez quelques gouttes de jus de citron.
- Ne buvez pas plus de 3 verres de 23 cl de jus par jour, à moins d'y être habitué.
- Pour les enfants, diluez le jus dans une quantité équivalente d'eau.
 - Les jus produits à partir de légumes vert foncé (brocoli, épinards, etc.) ou rouge foncé (betterave, choux rouge, etc.) sont extrêmement forts. Veillez à toujours les diluer.
 - Les jus de fruits étant riches en fructose (sucre de fruit), il est déconseillé aux personnes diabétiques et hypoglycémiques d'en boire beaucoup.
 - Ne mélangez pas les jus de fruits et les jus de légumes (à l'exception de la pomme et de la carotte) – cela peut entraîner des symptômes douloureux d'aérophagie ou de ballonnements.

utilisation de votre presse-agrumes

- 1 Positionnez le récupérateur de pulpe ④. Celui-ci doit être mis en place afin d'éviter toute fuite. Placez le contrôle anti-gouttes en position haute durant la préparation de vos jus. Après utilisation, afin d'éviter tout écoulement de jus, placez le contrôle anti-gouttes en position basse.
 - 2 Placez la passoire à l'intérieur du récupérateur de pulpe ; tournez jusqu'à enclenchement ①, puis ajoutez le cône ⑨.
 - 3 Placez le pichet à jus sous l'orifice d'écoulement.
 - 4 Poussez le levier de commande ⑧ vers le bas, afin de mettre l'appareil en marche, et le voyant s'allume. Coupez le fruit en deux. Pressez ensuite chaque demi-fruit sur le cône, la centrifugeuse se mettant en marche automatiquement.
- Afin d'exprimer un maximum de jus, pressez le fruit sur le cône en le déplaçant d'un côté sur l'autre.
- 5 Pour arrêter la centrifugeuse, retirez le fruit du cône.
- Pour la préparation de jus en grande quantité, videz régulièrement la passoire afin d'éviter l'accumulation de pulpe et de pépins. Videz le pichet à jus aussi souvent que nécessaire.

Important

- **N'appuyez pas trop fort sur le cône et ne faites pas fonctionner le presse-agrumes pendant plus de 10 minutes car cela pourrait l'endommager.**

nettoyage

- Éteignez, débranchez et démontez toujours votre appareil avant de le nettoyer.
- Si le filtre est trop serré et qu'il vous est impossible de le retirer, attendez quelques minutes afin qu'il se relâche.
- Ne lavez aucun des éléments de cet appareil au lave-vaisselle.
- Certains aliments, telle la carotte, décolorent le plastique. Pour essayer de retirer cette coloration, vous pouvez frotter avec un chiffon que vous aurez préalablement trempé dans de l'huile végétale.

bloc moteur

- Essuyez à l'aide d'un chiffon humide, puis séchez.

récupérateur de pulpe

- Lavez dans une eau chaude savonneuse.

filtre

- Nettoyez à l'aide d'une brosse douce.
- **Vérifiez le filtre régulièrement afin de déceler tout dommage apparent. N'utilisez pas l'appareil si le filtre est endommagé. Reportez-vous à la section "service après-vente".**

autres éléments

- Lavez dans une eau chaude savonneuse.

Remarque : vous pouvez retourner le réservoir sur la centrifugeuse pour un rangement facilité ☺.

service après-vente

- Si le cordon est endommagé, il doit être remplacé pour des raisons de sécurité par KENWOOD ou par un réparateur agréé de KENWOOD.

Si vous avez besoin d'assistance pour :

- utiliser votre appareil
- entretenir ou faire réparer votre appareil contactez le magasin où vous avez acheté votre appareil.

Deutsch

Bitte die Titelseite mit dem Abbildungen aufklappen.

Sicherheitshinweise

- **Wenn der Filter beschädigt ist, den Entsafter nicht weiter benutzen.**
- Antriebseinheit, Netzkabel und Netzstecker vor Nässe schützen.
- Ausschalten und den Netzstecker ziehen:
 - während dem Ein- oder Ausbau von Teilen
 - vor dem Reinigen
 - nach dem Benutzen
- Einen beschädigten Entsafter nicht weiter benutzen, sondern erst überprüfen und gegebenenfalls reparieren lassen - siehe "Kundendienst".
- Nur den zum Gerät gehörenden Stopfer verwenden. Nie die Finger in den Einfüllstutzen stecken. Bleibt ein Obst- oder Gemüsestück in dem Einfüllstutzen hängen, bitte sofort den Netzstecker ziehen.
- Vor Öffnen des Deckels den Entsafter abschalten und warten, bis der Filter stillsteht.
- Kinder und behinderte Personen sollten den Entsafter nur unter Aufsicht benutzen.
- Kinder von der Maschine fernhalten.
- Bitte achten Sie darauf, daß das Netzkabel keine heißen Flächen berührt oder von der Arbeitsfläche herunterhängt, so daß ein Kind daran ziehen könnte.
- Sich bewegende Teile dürfen nicht berührt werden.
- Den Entsafter nicht unbeaufsichtigt laufen lassen.
- Der Entsafter ist nur für den Gebrauch im Haushalt bestimmt.

Vor dem Anschließen

- Überprüfen Sie, daß die Netzspannung mit der auf der Unterseite des Entsafters angegebenen Spannung übereinstimmt.
- Der Entsafter entspricht der EU-Richtlinie 89/336/EEC.

Vor dem ersten Gebrauch

- 1 Verpackungsmaterial entfernen.
- 2 Reinigen der Teile: siehe "Reinigung",.

Legende

Entsafter

- ① Stopfer
- ② Einfülltrichter
- ③ Deckel
- ④ Filter
- ⑤ Pulpenbehälter
- ⑥ Tülle
- ⑦ Ein-/Ausschalthebel
- ⑧ Antriebseinheit
- ⑨ Kabelaufbewahrung
- ⑩ Saftkrug
- ⑪ Krugdeckel
- ⑫ Schaumfänger

Zitruspresse

- ⑬ Kegel
- ⑭ Sieb

Zusammenbau und Benutzung

Entsafter

Vorbereitung der Früchte

- Steine bzw. Kerne entfernen (z. B. bei Pflaumen, Pfirsichen, Kirschen usw.)
- Harte Schalen (z. B. bei Melonen, Ananas, Gurken, Kartoffeln usw.) entfernen.
- Früchte/Gemüse mit dünnen Schalen (z. B. Äpfel, Birnen, Karotten, Rettiche, Salat, Kohl, Petersilie, Spinat, Trauben, Erdbeeren, Sellerie usw.) brauchen nur gewaschen werden.

Zusammenbau und Verwendung

- 1 Den Pulpenbehälter aufsetzen ①; dabei darauf achten, daß Tülle ⑦ und Tropfsicherung ④ nach vorn gerichtet sind.
 - 2 Den Filter in den Pulpenbehälter einsetzen ⑩.
 - 3 Den Deckel aufsetzen und zur Rückseite des Entsafters drehen, bis er einrastet ③. **Solange der Deckel nicht eingerastet ist, läßt sich der Entsafter nicht einschalten.**
 - 4 Den Einfülltrichter auf den Deckel aufsetzen ④. Bitte beachten: Zur Aufbewahrung kann der Einfülltrichter umgedreht auf den Entsafter aufgesetzt werden ④.
 - 5 Überschüssiges Netzkabel in das Aufwickelfach auf der Rückseite des Entsafters schieben.
 - 6 Den Saftkrug unter den Auslauf stellen. Der Schaumfänger ⑩ im Krug sorgt dafür, daß kein Schaum auf dem Saft steht.
 - 7 Das Saftgut in kleine Stücke schneiden, die durch das Zuführrohr passen.
 - 8 Während des Entsaftens die Tropfsicherung nach oben drücken. Nach dem Entsaften die Tropfsicherung nach unten drücken, damit es nicht tropfen kann,.
 - 9 Zum Einschalten Hebel ⑧ nach unten drücken – die Betriebsleuchte brennt. Dann das Saftgut mit dem Stopfer nach unten drücken.
- Sehr hartes Saftgut kann dazu führen, daß Ihr Entsafter langsamer läuft oder stehen bleibt. In diesem Fall den Entsafter abschalten und den Filter reinigen.
 - Während des Entsaftens in regelmäßigen Abständen den Entsafter abschalten und den Tresterbehälter entleeren.

Zum Zerlegen des Entsafters die genannten Schritte in umgekehrter Reihenfolge durchführen.

Nach Benutzung immer den Netzstecker ziehen.

Tips und Hinweise

- Weiche Früchte langsam einfüllen, um möglichst viel Saft herauszupressen.
- Je eher Sie den Saft trinken, desto mehr Vitamine bleiben erhalten.
- Wenn Sie den frisch gepreßten Saft einige Stunden lang aufbewahren möchten, dann möglichst im Kühlschrank. Er hält sich länger, wenn Sie ein paar Tropfen Zitronensaft hinzugeben.
- Der Saft von dunkelgrünem (Broccoli, Spinat usw.) oder dunkelrotem (rote Bete, Rotkohl usw.) Gemüse ist sehr stark - Sie sollten ihn immer verdünnen.

- Fruchtsaft enthält viel Fruktose (Fruchtzucker). Diabetiker oder Personen mit niedrigem Blutzuckerspiegel sollten nicht zu viel davon trinken.
- Frucht- und Gemüsesaft nicht miteinander mischen (ausgenommen Apfel und Karotte) - die Saftmischung kann sehr starke und schmerzhaft Blähungen verursachen.

Verwendung der Zitruspresse

- 1 Den Pulpenbehälter aufsetzen ③. Der Pulpenbehälter muß aufgesetzt werden, damit der Saft nicht unkontrolliert herausläuft. Während des Entsaftens die Tropfsicherung nach oben drücken. Nach dem Entsaften die Tropfsicherung nach unten drücken, damit es nicht tropfen kann.
 - 2 Das Sieb in den Pulpenbehälter einsetzen und drehen, bis es einrastet ①, dann den Kegel aufsetzen ④.
 - 3 Den Saftkrug unter den Auslauf stellen.
 - 4 Den Hebel ⑧ nach unten drücken, um das Gerät einzuschalten – die Betriebsleuchte brennt. Die Früchte halbieren, dann jede Hälfte auf den Kegel drücken. Die Zitruspresse funktioniert automatisch.
- Zum vollständigen Entsaften die Fruchthälfte auch mit den Seiten andrücken.
 - 5 Um die Zitruspresse abzuschalten, die Fruchthälfte vom Kegel abnehmen.
 - Beim Entsaften großer Mengen regelmäßig Pulpe und Kerne vom Sieb entfernen. Den Saftkrug nach Bedarf leeren.

Wichtig

- **Durch zu starken Druck auf den Konus oder ununterbrochenen Betrieb für mehr als 10 Minuten kann die Zitruspresse beschädigt werden.**

Reinigung

- Vor dem Reinigen immer abschalten, den Netzstecker ziehen und das Gerät zerlegen.
- Sollte der Filter zu fest sitzen, einige Minuten warten bis er sich etwas gelöst hat.
- Die Teile nicht in der Geschirrspülmaschine reinigen.
- Einige Nahrungsmittel wie z. B. Karotten verfärben den Kunststoff. Diese Verfärbungen lassen sich durch Abreiben mit einem in Pflanzenöl getauchten Lappen entfernen.

Antriebseinheit

- Mit einem feuchten Tuch abwischen und trocken nachreiben.

Pulpenbehälter

- In heißem Seifenwasser spülen.

Filter

- Mit einer weichen Bürste reinigen.
- **Den Filter regelmäßig auf Schäden prüfen. Einen beschädigten Filter nicht weiterverwenden – siehe "Kundendienst"**

Sonstige Teile

- In heißem Seifenwasser spülen.

Hinweis: Zur Aufbewahrung kann der Einfülltrichter umgekehrt auf den Entsafter aufgesetzt werden ©.

Kundendienst

- Aus Sicherheitsgründen darf ein beschädigtes Netzkabel nur von KENWOOD oder einer autorisierten KENWOOD-Fachwerkstatt ausgetauscht werden.
- Bei Fragen steht Ihnen der KENWOOD-Kundendienst oder der Händler, bei dem Sie das Gerät gekauft haben, gerne zur Verfügung.

Italiano

Si prega di aprire la prima pagina, al cui interno troverete le illustrazioni

sicurezza

- **Non usare l'apparecchio se il filtro risulta danneggiato.**
- Non lasciare mai che il corpo motore, il cavo o la spina elettrica si bagnino.
- Spegnere l'apparecchio e staccare la spina dalla presa elettrica:
 - prima di montare o staccare qualunque componente
 - prima di pulire l'apparecchio
 - dopo aver usato l'apparecchio.
- Non usare mai l'apparecchio se appare danneggiato. Farlo controllare o riparare da personale apposito (vedere a per le informazioni su 'manutenzione e assistenza tecnica').
- Usare solo lo spingitore fornito. Non mettere mai le dita nel tubo di riempimento. Togliere la spina dell'apparecchio dalla presa di corrente prima di sbloccare il tubo di riempimento.
- Prima di togliere il coperchio, spegnere l'apparecchio ed attendere sino a quando il filtro non si ferma.
- Non lasciare che bambini o persone inferme usino l'apparecchio senza deguata supervisione.
- Non lasciare che i bambini giochino con l'apparecchio.
- Non lasciare mai che il cavo dell'apparecchio venga a contatto con superfici molto calde o penda in un luogo dove potrebbe essere afferrato da un bambino.
- Non toccare alcun componente mentre l'apparecchio è in funzione.
- Non lasciare mai incustodito l'apparecchio dopo averlo acceso.
- Questa apparecchio è destinato al solo uso domestico.

prima di collegare l'apparecchio alla rete elettrica

- Assicurarsi che la tensione della vostra rete elettrica sia la stessa di quella indicata sulla targhetta sotto l'apparecchio.
- Questo apparecchio è conforme alla Direttiva Comunitaria 89/336/EEC.

prima dell'uso

- 1 Togliere tutto il materiale d'imballaggio.
- 2 Lavare i componenti secondo le istruzioni di 'pulizia'.

legenda

spremitutto a centrifuga

- ① pressatore
- ② alimentatore
- ③ coperchio
- ④ filtro
- ⑤ dispositivo di raccolta della polpa
- ⑥ uscita del succo
- ⑦ levetta acceso/spento
- ⑧ corpo motore
- ⑨ avvolgicavo
- ⑩ caraffa
- ⑪ coperchio caraffa
- ⑫ separatore della schiuma

spremiagrumi

- ⑬ cono
- ⑭ filtro

come montare ed usare l'apparecchio

spremitutto a centrifuga

preparazione degli alimenti

- Asportare i noccioli (per esempio da prugne, pesche, ciliegie, ecc.).
- Togliere la buccia dura (per esempio da melone, ananas, cetrioli, patate, ecc.).
- Per alimenti a buccia tenera o alimenti di altro tipo è sufficiente il lavaggio (per esempio per mele, pere, carote, ravanelli, lattuga, cavolo, prezzemolo, spinaci, uva, fragole, sedano, ecc.).

come montare ed usare l'apparecchio

- 1 Montare il dispositivo di raccolta della polpa ③ controllando che l'uscita del succo ⑦ e il dispositivo anti-goccia ⑥ si trovino sulla parte anteriore dell'apparecchio.
 - 2 Montare il filtro all'interno del dispositivo di raccolta della polpa ⑤.
 - 3 Mettere il coperchio, poi ruotarlo verso il retro dell'apparecchio, fino a quando non si blocca ④. **Lo spremitutto non funziona se prima non si blocca il coperchio.**
 - 4 Mettere l'alimentatore sul coperchio ④. NB: È possibile capovolgere l'alimentatore per conservarlo sull'apparecchio ④.
 - 5 Spingere il cavo in eccesso nell'apposita rientranza sul retro dell'apparecchio.
 - 6 Mettere la caraffa per il succo sotto l'uscita del succo. La presenza del separatore della schiuma ⑩ all'interno della caraffa garantisce un succo non schiumoso.
 - 7 Tagliare a pezzettini il cibo affinché passi per il tubo di riempimento.
 - 8 Mentre si lavorano gli ingredienti, premere verso l'alto il dispositivo anti-goccia. Dopo l'uso, a prevenzione della fuoriuscita di gocce di succo, premere verso il basso il dispositivo anti-goccia.
 - 9 Spingere verso il basso la levetta ⑧ per accendere l'apparecchio. Ora la spia si illumina. A questo punto spingere verso il basso gli ingredienti usando il pressatore.
- Nel caso di alcuni alimenti molto duri, l'apparecchio potrà funzionare con lentezza o anche fermarsi. In questo caso, spegnerlo e poi sbloccare il filtro.
 - Durante l'uso, spegnere ad intervalli regolari l'apparecchio e pulire il dispositivo di raccolta della polpa.

Per smontare l'apparecchio, procedere in ordine inverso.

Dopo l'uso, togliere sempre la spina dalla presa elettrica.

consigli

- Inserire lentamente gli alimenti morbidi nell'apparecchio in questo modo si otterrà più succo.
- Le vitamine non permangono a lungo: a garanzia del massimo contenuto vitaminico, bere il più presto possibile il succo di frutta o di verdura.

- Se desiderate conservare il succo per alcune ore, mettetelo in frigo. Esso si conserverà meglio se aggiungerete alcune gocce di succo di limone.
- Non bere più di tre bicchieri di 230ml di succo di frutta o verdura al giorno, a meno che non siate già abituati a farlo.
- Per i bambini, diluire il succo con pari quantità di acqua.
- Il succo di verdure verde scuro (come broccoli, spinaci, ecc.) o rosso scuro (come barbabietola, cavolo rosso, ecc.) è estremamente forte, quindi diluitelo sempre.
- Il succo di frutta ha un alto contenuto di fruttosio (zucchero della frutta), pertanto si consiglia moderazione nel caso di persone affette da diabete o da bassi livelli di zuccheri nel sangue.
- Non mischiare insieme succo di frutta e di verdura (fatta eccezione per mele e carote), poiché si potrebbe causare una dolorosa sensazione di flatulenza o gonfiore.

come usare il vostro spremiagrumi

- 1 Montare il dispositivo di raccolta della polpa ①. A prevenzione delle perdite è necessario inserire il dispositivo di raccolta della polpa. Mentre si lavorano gli ingredienti, premere verso l'alto il dispositivo anti-goccia. Dopo l'uso, per evitare la fuoriuscita di gocce di succo premere verso il basso il dispositivo anti-goccia.
- 2 Inserire il filtro nel dispositivo di raccolta della polpa e ruotarlo finché non si blocca ②. Ora aggiungere il cono ③.
- 3 Mettere la caraffa per il succo sotto l'uscita del succo.
- 4 Premere verso il basso la leva 8). Ora la spia si illumina. Tagliare a metà il frutto, poi premere ciascuna delle metà del frutto sul cono. Lo spremiagrumi entra automaticamente in funzione.
- Per facilitare l'estrazione del succo, muovere lateralmente il frutto.
- 5 Per fermare l'apparecchio, sollevare il frutto dal cono.
- Se si desiderano grandi quantità di succo, svuotare regolarmente il filtro a prevenzione dell'accumulo di polpa e semi. Svuotare secondo necessità la caraffa del succo.

importante

- **Non premere troppo forte sul cono e non azionare continuamente l'apparecchio per più di 10 minuti, altrimenti lo spremiagrumi potrebbe danneggiarsi.**

pulizia

- Prima della pulizia, spegnere sempre l'apparecchio, staccare la spina dalla presa elettrica e smontarlo.
- Se si hanno difficoltà nell'estrarre il filtro, attendere per qualche minuto, fino a quando non si allenta.
- Non lavare nessuno dei componenti dell'apparecchio in lavastoviglie.
- Alcuni tipi di alimenti, per esempio le carote, possono causare lo scolorimento della plastica. Per togliere le macchie dovute a scolorimento, strofinare le parti interessate con un panno imbevuto di olio vegetale.

corpo motore

- Pulire con un panno umido e poi asciugare.

Dispositivo di raccolta della polpa

- Lavare in acqua calda saponata.

filtro

- Pulire usando uno spazzolino morbido.
- **Controllare regolarmente il filtro per escludere la presenza di danni. Non usare l'apparecchio con un filtro danneggiato. Vedere la sezione "manutenzione e assistenza tecnica".**

altri componenti

- Lavare in acqua calda saponata.

NB: È possibile capovolgere l'alimentatore per conservarlo sull'apparecchio ©.

manutenzione e assistenza tecnica

- In caso il cavo sia danneggiato, deve essere sostituito solo dal fabbricante oppure da un addetto KENWOOD autorizzato alle riparazioni. Ciò eviterà possibili situazioni di pericolo.

Se si ha bisogno di assistenza riguardo:

- l'utilizzo dell'apparecchio
 - assistenza tecnica o riparazioni
- contattare il negozio dove si è acquistato l'apparecchio.

Português

Por favor desdobre as ilustrações da primeira página.

segurança

- **Não utilize a centrífugadora se o filtro estiver danificado.**
 - Nunca deixe molhar o motor, o fio eléctrico ou a ficha.
 - Desligue no interruptor e da tomada:
 - antes de instalar ou retirar peças
 - antes de limpar
 - após a utilização
 - Nunca utilize um centrífugador de sumos danificado. Mandê-o inspeccionar ou reparar: consulte “Serviços de assistência técnica ao cliente”.
 - Utilize apenas o empurrador fornecido. Nunca introduza os dedos no tubo de alimentação. Desligue a ficha da tomada de corrente antes de desbloquear o tubo de alimentação.
 - Antes de tirar a tampa, desligue a ficha da tomada de corrente e espere que o filtro pare.
 - Mantenha o centrífugador fora do alcance de crianças ou pessoas débeis.
 - Não deixe as crianças usarem a máquina.
 - Evite o contacto do cabo com superfícies quentes, ou dependurado num local onde uma criança o possa agarrar.
 - Não toque em peças em movimento.
 - Não se afaste do centrífugador durante o seu funcionamento.
 - Este centrífugador de sumos destina-se exclusivamente a utilização doméstica.
- antes de ligar o aparelho**
- Certifique-se de que a tensão da instalação eléctrica em sua casa corresponde à indicada na base do centrífugador de sumos.
 - Este aparelho cumpre os requisitos da Directiva 89/336/CEE da Comunidade Económica Europeia.

antes da primeira utilização

- 1 Retire todos os materiais de embalagem.
- 2 Para lavagem das peças: consulte “Limpeza”.

legenda

centrífugadora de sumos

- ① calcador
 - ② funil
 - ③ tampa
 - ④ filtro
 - ⑤ depósito de polpa
 - ⑥ bico
 - ⑦ interruptor
 - ⑧ motor
 - ⑨ depósito do fio eléctrico
 - ⑩ recipiente para sumo
 - ⑪ tampa do frasco
 - ⑫ separador de espuma
- espremedor de citrinos**
- ⑬ cone
 - ⑭ passador

montagem e utilização do centrífugador de sumos

centrífugadora de sumos

preparação dos alimentos

- Descaroce (por exemplo, ameixas, pêssegos, cerejas, etc.)
- Descasque peles duras (melão, ananás, pepino, batata, etc.)
- Alimentos de pele macia e outros apenas necessitam de ser lavados (maçãs, peras, cenouras, rabanetes, alface, couve, salsa, espinafre, uvas, morangos, aipo, etc.)

montagem e utilização

- 1 Encaixe o depósito de polpa ① certificando-se que o bico ⑦ e o controlo anti-gota ④ ficam na parte da frente da centrifugadora.
 - 2 Encaixe o filtro dentro do depósito de polpa ①.
 - 3 Coloque a tampa. Depois rode a tampa para a parte de trás da centrifugadora até prender ③. **A centrifugadora não funciona se a tampa não estiver presa.**
 - 4 Coloque o funil na tampa ④. Nota: O funil pode ser invertido para guardar na centrifugadora ④.
 - 5 Introduza o excesso de cabo no compartimento de arrumação nas costas do aparelho.
 - 6 Coloque o recipiente para sumo por baixo da saída. O separador de espuma ⑩ no recipiente garante que o sumo não contém espuma.
 - 7 Corte os alimentos em bocados pequenos que caibam no tubo de alimentação.
 - 8 Pressione para cima o controlo anti-gota ao fazer sumo. Depois da utilização, para evitar a saída de sumo, pressione para baixo o controlo anti-gota.
 - 9 Pressione o interruptor ⑧ para ligar e a luz acende-se. Depois empurre os alimentos usando o calcador.
- Alguns alimentos muito duros poderão diminuir a velocidade do seu centrifugador ou fazê-lo mesmo parar. Se isto acontecer, desligue-o e desbloqueie o filtro.
 - Durante a utilização, de vez em quando, desligue a ficha da tomada e limpe o recolhedor de polpa.

Inverta o procedimento de montagem para desmontar a centrifugadora.

Desligue sempre da corrente depois da utilização.

sugestões

- Introduza lentamente os alimentos macios para conseguir extrair a quantidade máxima de sumo.
- As vitaminas desaparecem - quanto mais rapidamente beber o sumo, mais vitaminas aproveitará.
- Se precisar de guardar o sumo por algumas horas, coloque-o no frigorífico. Poderá conservá-lo melhor, adicionando-lhe algumas gotas de sumo de limão.
- Não beba mais de três copos de 230 ml de sumo por dia, a não ser que já esteja habituado a fazê-lo.
- Dilua o sumo para as crianças com uma quantidade igual de água.

- O sumo de legumes verdes escuros (brócolos, espinafres, etc.) ou vermelhos escuros (beterraba, couve roxa, etc.) é extremamente forte e deverá por isso ser sempre diluído.
- O sumo de frutas é rico em frutose (o açúcar natural da fruta) e as pessoas diabéticas ou com baixos níveis de açúcar no sangue devem portanto evitar beber quantidades excessivas.
- Não misture sumo de fruta e legumes (excepto maçã e cenoura), pois estas misturas provocam gases ou inchaço dolorosos.

utilização do seu espremedor de citrinos

- 1 Encaixe o depósito de polpa ①. Para evitar escorregar, o depósito de polpa deve estar encaixado. Pressione para cima o controlo anti-gota enquanto estiver a fazer sumo. Depois da utilização, para evitar a saída de sumo, pressione para baixo o controlo anti-gota.
 - 2 Coloque o passador dentro do depósito de polpa – rode até prender ①, depois junte o cone ②.
 - 3 Coloque o recipiente para sumo por baixo da saída.
 - 4 Pressione o interruptor ⑧ para ligar e a luz acende-se. Corte a fruta ao meio. Depois pressione cada metade no cone e o espremedor funciona automaticamente.
- Para ajudar a extrair o sumo, mova a fruta para os lados.
 - 5 Para parar o espremedor, retire a fruta do cone.
 - Quando espremer grandes quantidades de sumo, esvazie o passador regularmente para evitar a acumulação de polpa e sementes. Esvazie o recipiente para sumo quando necessário.

importante

- **Não pressione demasiado o cone de espremer nem deixe que o aparelho funcione por mais de 10 minutos pois isso poderá danificar o seu espremedor.**

limpeza

- Desligue sempre no interruptor, na tomada e desmonte antes de limpar.
- Se o filtro estiver demasiado apertado e não o conseguir retirar, aguarde uns minutos até que se solte um pouco.
- Não lave qualquer uma das peças na máquina de lavar loiça.
- Alguns alimentos, como por exemplo a cenoura, provocam descoloração do plástico. Poderá esfregar com um pano embebido em óleo vegetal para ajudar a remover a descoloração.

unidade do motor

- Limpe-a com um pano humedecido e seguidamente com um seco.

depósito de polpa

- Lavar em água quente com detergente.

filtro

- Limpar usando uma escova suave.
- **Verifique regularmente se o filtro tem sinais de danificação. Não utilizar se o filtro estiver danificado. Veja a secção “Serviço e Apoio ao Cliente”**

outras peças

- Lavar em água quente com detergente.

Nota: O funil pode ser invertido para guardar na centrifugadora ☺.

serviços de assistência técnica ao cliente

- Se o cabo estiver danificado, por razões de segurança, deverá ser substituído pela KENWOOD ou num posto de assistência técnica autorizado pela KENWOOD.

Se precisar de ajuda no que se refere a:

- como utilizar o centrifugador de sumos, ou
 - assistência ou reparações
- Contacte o estabelecimento onde comprou o seu centrifugador de sumos.

Español

Por favor, despliegue la cubierta que contiene las ilustraciones

seguridad

- **No utilice el exprimidor de zumos si el filtro está dañado.**
- Nunca deje que la unidad eléctrica, el cable o el enchufe se humedezcan.
- Apague y desenchufe:
 - antes de acoplar o desmontar las piezas
 - antes de limpiarla
 - después de utilizarla.
- Nunca utilice una licuadora dañada. Que la revisen o arreglen: vea “Servicio y atención al cliente”
- Utilice únicamente el empujador suministrado. Nunca meta los dedos en el tubo de introducción de alimentos. Desenchufe antes de desbloquear el tubo de introducción de alimentos.
- Antes de quitar la tapa, desconecte y espere a que el filtro se detenga.
- No deje que los niños o las personas discapacitadas utilicen la licuadora sin supervisión.
- No permita que los niños jueguen con el aparato.
- Nunca deje que el cable toque superficies calientes o que cuelgue de manera que un niño pudiera cogerlo.
- No toque las piezas en movimiento.
- Nunca deje desatendida la licuadora mientras esté en funcionamiento.
- Esta licuadora está destinada exclusivamente al uso doméstico.

antes de enchufarla

- Asegúrese de que la corriente eléctrica es la misma que se muestra en la parte inferior de la licuadora.
- Este aparato cumple con la Directiva de la Comunidad Económica Europea 89/336/CEE.

antes de usarla por primera vez

- 1 Retire todo el embalaje.
- 2 Lave las piezas: ver “Limpieza”

leyenda

licuadora

- ① empujador
 - ② depósito
 - ③ tapadera
 - ④ filtro
 - ⑤ recolector de pulpas
 - ⑥ pico para verter
 - ⑦ interruptor on/off (encendido/apagado)
 - ⑧ unidad eléctrica
 - ⑨ recogecables
 - ⑩ jarra de zumo
 - ⑪ tapadera de la jarra
 - ⑫ separador de espuma
- exprimidor de zumos cítricos**
- ⑬ cono
 - ⑭ colador

cómo ensamblar y utilizar la licuadora

licuadora

preparación de los alimentos

- Quite los huesos (ciruelas, melocotones, cerezas, etc.)
- Quite la piel dura (melones, piñas, pepinos, patatas, etc.)
- Los productos con piel blanda y otros alimentos sólo tienen que lavarse (manzanas, peras, zanahorias, rábanos, lechuga, berza, perejil, espinacas, uvas, fresas, apio, etc.)

ensamblaje y utilización

- 1 Acople el recolector de pulpas ① asegurándose de que el pico para verter ⑦ y el control anti-goteo ④ estén situados en la parte frontal del exprimidor.
 - 2 Acople el filtro dentro del recolector de pulpas ①.
 - 3 Ponga la tapadera. A continuación, gire la tapadera hacia la parte trasera del exprimidor hasta que quede fija ③. **El exprimidor no funcionará si la tapadera está sin fijar.**
 - 4 Coloque el depósito en la tapadera ④. Nota: El depósito puede invertirse para almacenarse con el exprimidor ④.
 - 5 Recoja el exceso de cable en el compartimento que se encuentra en la parte posterior de la licuadora.
 - 6 Coloque la jarra de zumo debajo de la salida. El separador de espuma ③ en la jarra asegura que el zumo no tiene espuma.
 - 7 Corte los alimentos en trozos pequeños para que quepan en el tubo de introducción de alimentos.
 - 8 Pulse el control anti-goteo hacia arriba durante la extracción de zumo. Después del uso, para evitar que el zumo gotee, pulse el control anti-goteo hacia abajo.
 - 9 Pulse el interruptor ⑧ hacia abajo para encender y la luz se iluminará. A continuación, empuje los alimentos hacia abajo utilizando el empujador.
- Algunos alimentos muy duros pueden hacer que su licuadora vaya más lenta o se pare. Si así fuera, desconecte y desbloquee el filtro.
 - Desconecte y limpie el recolector de pulpa regularmente durante el uso.

Para desmontar el exprimidor, realice el procedimiento de montar en orden inverso.

Desenchufe siempre después del uso.

consejos

- Introduzca los alimentos blandos lentamente para obtener el máximo de zumo.
- Las vitaminas desaparecen - cuanto antes beba el zumo, más vitaminas obtendrá.
- Si tiene que almacenar el zumo durante unas horas, póngalo en el frigorífico. Se conservará mejor si le añade unas gotas de zumo de limón.
- No beba más de 3 vasos de 230 ml de zumo al día, a no ser que esté acostumbrado.
- Diluya siempre los zumos para los niños con una cantidad equivalente de agua.

- El zumo de verduras verdes (brócoli, espinacas, etc.) o de verduras rojas (remolacha, col roja, etc.) es muy fuerte, por lo tanto dilúyalo siempre.
- Los zumos de frutas son ricos en fructosa (azúcar procedente de las frutas), por lo que las personas diabéticas o con niveles bajos de azúcar en sangre deben evitar beber demasiado.
- No mezcle zumos de frutas con zumos de verduras (aparte de manzana y zanahoria), puede producir gases dolorosos o hinchazón.

cómo utilizar el exprimidor de zumo

- 1 Acople el recolector de pulpas ①. Para evitar el goteo, debe acoplarse el recolector de pulpas. Pulse el control anti-goteo hacia arriba durante la extracción de zumo. Después del uso, para evitar que el zumo gotee, pulse el control anti-goteo hacia abajo.
 - 2 Ponga el colador dentro del recolector de pulpas - gírelo hasta que quede fijo ①, a continuación añada el cono ②.
 - 3 Coloque la jarra de zumo debajo de la salida.
 - 4 Pulse el interruptor ⑧ hacia abajo para encender y la luz se iluminará. Corte la fruta por la mitad. A continuación, empuje cada mitad hacia abajo en el cono y el exprimidor se pondrá en marcha de forma automática.
 - Para ayudar con la extracción del zumo, mueva la fruta de lado a lado.
- 5 Para parar el exprimidor, saque la fruta del cono.
 - Cuando exprima grandes cantidades de zumo, vacíe el colador de forma periódica para evitar que se llene de pulpa y semillas. Vacíe la jarra de zumo cuando sea necesario.

importante

- **No ejerza demasiada presión sobre el cono o tenga el exprimidor en marcha más de 10 minutos, podría dañarlo.**

limpieza

- Siempre apague, desenchufe y desmonte antes de la limpieza.
- Si el filtro está demasiado prieto que no lo puede extraer, espere unos minutos hasta que se afloje.
- No lave ninguna de las piezas en el lavavajillas.
- Algunos alimentos, como la zanahoria, pueden teñir el plástico. Frote con un paño empapado de aceite vegetal para ayudar a quitar color.

unidad de motor

- Pase un paño húmedo y a continuación séquela.

recolector de pulpas

- Lave en agua caliente con jabón.

filtro

- Límpielo con un cepillo suave.
- **Compruebe el filtro de forma periódica por si estuviera dañado. No utilice el aparato si el filtro está dañado. Véase “servicio y atención al cliente”**

otras piezas

- Lave en agua caliente con jabón.

Nota: El depósito puede invertirse para almacenarlo sobre el exprimidor ☺.

servicio y atención al cliente

- Si el cable de alimentación eléctrica está dañado, por razones de seguridad debe ser sustituido por KENWOOD o un técnico autorizado de KENWOOD.

Si necesita ayuda sobre:

- el uso de la licuadora
- el servicio o asistencia técnica,
- contacte con la tienda donde compró su licuadora.

Dansk

Fold forsiden med illustrationerne ud.

sikkerhed

- **Anvend ikke saftcentrifugen, hvis filteret er beskadiget.**
 - Lad aldrig motorenheden, ledningen eller stikket blive våde.
 - Sluk for apparatet og tag stikket ud af stikkontakten:
 - før dele sættes på eller tages af
 - før rengøring
 - efter brug.
 - Anvend aldrig en beskadiget saftcentrifuge. Få den kontrolleret eller repareret: se 'service og kundeservice'.
 - Brug kun den medfølgende nedskubber. Kom aldrig fingrene ned i tilførselsrøret. Tag stikket ud, før der fjernes fastsiddende stykker i tilførselsrøret.
 - Før låget fjernes, sluk for apparatet og vent, til filteret standser.
 - Lad aldrig børn eller svagelige personer anvende saftcentrifugen uden opsyn.
 - Lad aldrig børn lege med maskinen.
 - Lad aldrig ledningen komme i berøring med varme overflader eller hænge ned, hvor et barn kan gribe fat i den.
 - Undgå at røre ved bevægelige dele.
 - Gå aldrig fra saftcentrifugen, når den er i brug.
 - Denne saftcentrifuge er kun beregnet til privat brug.
- inden stikket sættes i stikkontakten**
- Sørg for, at el-forsyningens spænding er den samme som den, der er vist på bunden af saftcentrifugen.
 - Denne saftcentrifuge opfylder bestemmelserne for radiostøjdæmpning i EU-direktiv 89/336/EEC.

før første anvendelse

- 1 Fjern alt indpakningsmaterialet.
- 2 Vask delene: se 'rengøring'.

oversigt

saftcentrifuge

- ① nedskubber
- ② tragt
- ③ låg
- ④ filter
- ⑤ pulpsamler
- ⑥ tud
- ⑦ tænd/sluk-arm
- ⑧ motorenhed
- ⑨ ledningsopbevaring
- ⑩ saftkande
- ⑪ kandelåg
- ⑫ skumudskiller

citruspresser

- ⑬ presser
- ⑭ si

sådan samles og anvendes saftcentrifugen

saftcentrifuge

tilberedning af frugt og grøntsager

- Fjern sten (blommer, ferskner, kirsebær mv.)
- Fjern hård skræl (meloner, ananas, agurker, kartofler mv.)
- Frugt og grøntsager med blød skræl skal blot vaskes (æbler, pærer, gulerødder, radiser, salat, kål, persille, spinat, vindruer, jordbær, bladselleri mv.)

samling og anvendelse

- 1 Sæt pulpsamleren ③ på og sørg for at tuden ⑦ og antidrypanordningen ④ sidder foran på saftcentrifugen.
- 2 Sæt filteret ind i pulpsamleren ③.
- 3 Sæt låget på. Drej så låget til bagsiden af saftcentrifugen, til det er låst fast ②.

Saftcentrifugen kan ikke virke, hvis låget ikke er låst rigtigt fast.

- 4 Sæt tragten på låget ④. Bemærk: Tragten kan vendes om på saftcentrifugen ②, så den ikke fylder så meget ved opbevaring.
- 5 Skub evt. overflødig ledning ind i opbevaringsrummet bagpå saftcentrifugen.
- 6 Sæt saftkanden under udløbet. Skumudskilleren ⑩ i kanden sikrer, at saften er fri for skum.
- 7 Skær frugten/grøntsagerne i så små stykker, at de kan komme ned i tilførselsrøret.
- 8 Tryk antidrypanordningen op under saftudpresningen. Efter brug trykkes antidrypanordningen ned for at forhindre, at saften drypper.
- 9 Tryk armen ⑧ ned for at tænde for apparatet, hvorefter lampen tændes. Skub så maden ned med nedskubberen.

- Visse meget hårde frugt/grøntsagstyper kan får saftcentrifugen til at virke langsommere eller standse. Hvis dette sker, sluk for saftcentrifugen og fjern tilstopningen i filteret.
- Sluk for saftcentrifugen og rens filteret jævnlige under brug.

Saftcentrifugen skilles ad ved at anvende samme fremgangsmåde som ved samlingen, men i omvendt rækkefølge.

Tag altid stikket ud af stikkontakten efter brug.

tips

- Når frugten/grøntsagerne er meget bløde, er det bedst at komme dem langsomt i for at få mest mulig saft.
- Vitaminer forsvinder - jo hurtigere du drikker saften, des flere vitaminer får du.
- Når det er nødvendigt at opbevare saften et par timer, skal den stilles i køleskabet. Hvis der tilsættes et par dråber citronsaft, holder den sig bedre.
- Drik ikke mere end tre 230 ml glas saft om dagen, medmindre du plejer at drikke meget saft.
- Fortynd saft til børn med lige dele vand.

- Saft fra mørkegrønne grøntsager (broccoli, spinat mv.) eller mørkerøde grøntsager (rødbeder, rødkål mv.) bliver meget stærk, så den bør altid fortyndes.
- Frugtsaft indeholder meget fruktose (frugtsukker), så diabetikere eller personer med lavt blodsukker bør undgå at drikke for meget.
- Bland ikke frugt- og grøntsagssaft sammen (undt. æble- og gulerodssaft) – den kan give mavepine, tarmluft eller oppustethed.

sådan anvendes citruspresseren

- 1 Sæt pulpsamleren ③ på. Pulpsamleren skal altid sidde på for at forhindre utætheder. Tryk antidrypanordningen op under saftudpresning. Efter brug trykkes antidrypanordningen ned for at forhindre, at saften drypper.
- 2 Anbring sien inde i pulpsamleren - drej den, til den er låst fast ① og sæt så presseren ④ på.
- 3 Stil saftkanden under udløbet.
- 4 Tryk armen ⑧ ned for at tænde for apparatet, hvorefter lampen tændes. Skær frugten halvt over. Pres så hver halvdel ned på presseren, og apparatet presseren virker automatisk.
- Saftudpresningen bliver mere effektiv, hvis frugten drejes fra side til side.
- 5 Citruspresseren standses ved at løfte frugten af presseren.
- Når der presses store mængder saft, skal sien tømmes med regelmæssige mellemrum for at forhindre, at der samles for meget pulp og for mange kerner. Tøm saftkanden efter behov.

vigtigt

- **Tryk ikke for hårdt på presseren, og lad den ikke virke længere end 10 minutter – da det kan beskadige apparatet.**

rengøring

- Inden rengøring skal man altid slukke for apparatet, tage stikket ud af stikkontakten og skille apparatet ad.
- Hvis filteret sidder så stramt, at det ikke kan tages ud, så vent et par minutter, indtil det løsner sig.
- Ingen af delene må vaskes i opvaskemaskine.
- Visse madvarer, f.eks. gulerødder, misfarver plastic. Misfarvninger kan fjernes ved at gnide dem med en klud dyppet i vegetabilsk olie.

motor

- Aftørres med en fugtig klud og tørres derefter med et viskestykke.

pulpsamler

- Vask delene i varmt sæbevand.

filter

- Rengør filteret med en blød børste.
- **Kontrollér filteret regelmæssigt for tegn på beskadigelse. Anvend ikke apparatet, hvis filteret er beskadiget. Se “service og kundeservice”**

andre dele

- Vask delene i varmt sæbevand.

Bemærk: Tragten kan vendes om på saftcentrifugen ©, så den ikke fylder så meget ved opbevaring.

service og kundeservice

- Hvis ledningen bliver beskadiget, skal den af sikkerhedsgrunde udskiftes af KENWOOD eller en autoriseret KENWOOD forhandler.

Hvis du har brug for hjælp med:

- brug af saftcentrifugen,
 - service eller reparationer,
- skal du kontakte den forretning, hvor saftcentrifugen er købt.

Svenska

Vik ut främre omslaget med bilderna.

säkerheten

- **Använd inte saftcentrifugen om filtret är skadat.**
- Låt aldrig kraftdelen, sladden eller kontakten bli våta.
- Koppla av apparaten och dra ur kontakten:
 - innan du monterar eller monterar bort delar
 - innan du gör ren den
 - efter användningen
- Använd aldrig en skadad råsftcentrifug. Få den kontrollerad eller reparerad: se "Service och kundtjänst".
- Använd bara den medföljande stöten. Stoppa aldrig fingrarna i matarröret. Dra ut kontakten innan du avlägsnar bitar som kört fast i matarröret.
- Koppla av råsftcentrifugen och vänta tills filtret stannar innan du tar bort locket.
- Låt inte barn eller handikappade använda råsftcentrifugen utan översikt.
- Låt inte barn leka med maskinen.
- Låt aldrig sladden komma åt varma ytor eller hänga ner där ett barn kan gripa tag i den.
- Vidrör inte delar i rörelse.
- Lämna aldrig råsftcentrifugen obevakad.
- Denna råsftcentrifug är endast avsedd för användning i hushållet.

innan du sätter i kontakten

- Se till att nätströmmen är samma som anges på råsftcentrifugens undersida.
- Denna maskin uppfyller kraven i direktivet 89/336/EEG.

innan du använder råsftcentrifugen första gången

- 1 Ta bort allt förpackningsmaterial
- 2 Rengör delarna: se "rengöring"

delar

råsftcentrifug

- ① stöt
- ② behållare
- ③ lock
- ④ filter
- ⑤ fruktköttuppsamlare
- ⑥ pip
- ⑦ på/av-spak
- ⑧ kraftdel
- ⑨ sladdförvaring
- ⑩ kanna
- ⑪ lock till kanna
- ⑫ skumseparator

citrusfruktpress

- ⑬ kon
- ⑭ sil

montering och användning av råsftcentrifugen

råsftcentrifug

förberedelse

- Ta ur kärnor (plommon, persika, körsbär etc).
- Ta bort grova skal (melon, ananas, gurka, potatis etc.)
- Frukt och grönsaker med mjukt eller inget skal behöver bara tvättas (äpple, morot, rädisa, sallad, kål, persilja, spenat, druvor, jordgubbar, selleri etc).

montering och användning

- 1 Montera fruktköttuppsamlaren ① och se till att pipen ⑦ och droppskyddet ④ är framåt.
 - 2 Montera filtret inuti fruktköttuppsamlaren ①.
 - 3 Lägg på locket. Vrid sedan locket bakåt tills det knäpps fast ③. **Apparaten fungerar inte om locket inte sitter på.**
 - 4 Sätt behållaren på locket ②. OBS: Behållaren kan vändas upp-och-ner och förvaras på apparaten ③.
 - 5 Tryck in eventuell överskottssladd i utrymmet i basen.
 - 6 Sätt kannan under utsläppet. Skumseparatorn ⑩ i kannan ser till att saften är fri från skum.
 - 7 Skär frukten eller grönsakerna i små bitar så att de går ner i matarröret.
 - 8 Tryck upp droppskyddet under centrifugeringen. Efter användningen trycker du ner droppskyddet, så att saften inte droppar.
 - 9 Tryck ner spaken ⑧ för att koppla på. Då tänds lampan. Tryck ned bitarna med stöten.
- Vid mycket hård konsistens kan det hända att råsaftcentrifugen saktar ner eller stannar. Om det händer måste du stänga av och göra ren filtret.
 - Stäng av och töm fruktköttuppsamlaren regelbundet under användningen.

Utför momenten i omvänd ordning för att ta isär apparaten.

Koppla alltid av apparaten efter användningen.

tips

- Mata mjuk frukt eller grönsaker långsamt för att få ut mest juice.
- Vitaminer försvinner – ju kortare tid juicen får stå desto mer vitaminer får du.
- Om juicen måste lagras ett par timmar ska den förvaras i kylskåp. Den håller sig bättre om du tillsätter några droppar citronsaft.
- Drick inte mer än tre glas (tre kvarts liter) juice per dag om du inte är van vid det.
- För barn ska juicen spädas med lika stor mängd vatten.
- Juice från mörkgröna grönsaker (broccoli, spenat etc) eller mörkröda grönsaker (rödbetor, rödkål etc) är mycket starka och bör alltid spädas ut.
- Fruktjuice är rik på fruktos, så diabetiker eller personer med lågt blodsocker ska undvika att dricka mycket av det.

- Blanda inte fruktjuice och grönsaksjuice (utom äpple och morot). Det kan ge plågsamma väderspänningar eller känsla av uppkörighet.

hur du använder din citruspress

- 1 Montera fruktköttuppsamlaren ③. För att förhindra läckage måste fruktköttuppsamlaren vara monterad. Tryck upp droppskyddet under centrifugeringen. Tryck ner den efter användningen för att förhindra droppar.
 - 2 Sätt silen inuti fruktköttuppsamlaren – vrid tills den knäpps fast ①, och sätt sedan på konen ④.
 - 3 Sätt kannan under utloppet.
 - 4 Tryck ner spaken ⑧ för att koppla på. Då tänds lampan. Skär frukten i halvor. Tryck sedan varje halva mot konen, så fungerar pressen automatiskt.
- Flytta frukten fram och tillbaka för att få ut all saften.
 - 5 För att stoppa pressen lyfter du frukten från konen.
 - När du pressar stora mängder måste silen tömmas regelbundet, så att inte fruktkött och kärnor ansamlar sig. Töm kannan när det behövs.

Viktigt

- **Tryck inte för hårt på konen och kör inte citruspressen i mer än 10 minuter – då kan den skadas.**

rengöring

- Stäng alltid av, dra ut sladden och montera isär apparaten innan du diskar den.
- Om filtret är för hårt åtdraget kan du vänta ett par minuter tills det lossnar.
- Diska inte några av delarna i maskin.
- Vissa livsmedel t.ex. moröt missfärgar plast. Missfärgningen kan delvis avlägsnas genom att man gnider med en duk doppad i vegetabilisk olja.

motorenheten

- Torka med en fuktig duk och torka.

fruktköttuppsamlare

- Diska i varmt vatten med diskmedel.

filter

- gör rent med mjuk borste.
- **Undersök filtret regelbundet för att se att det är oskadat. Använd det inte om det är skadat. Se "service och kundtjänst"**

andra delar

- Diska i varmt vatten med diskmedel.

OBS: Behållaren kan vändas upp-och-ner på pressen för förvaring ©.

service och kundtjänst

- Om sladden skadas måste den av säkerhetsskäl bytas ut av KENWOOD eller en av KENWOOD godkänd reparatör

Om du behöver hjälp med

- hur du använder råsaftcentrifugen, eller
- service eller reparationer,
- ombedes du kontakta butiken där du köpte råsaftcentrifugen.

Norsk

Brett ut framsiden med illustrasjoner

sikkerhetshensyn

- **Ikke bruk saftpressen hvis filteret er skadet.**
- Du må aldri la strømkoblingen, ledningen eller støpselet bli våte.
- Slå av og trekk ut støpselet:
 - før du setter på eller tar av deler
 - før rengjøring
 - etter bruk.
- Bruk aldri en saftsentrifuge som er skadet. Sørg for å få den overhålt eller reparert. Se 'Service og kundetjeneste'.
- Bruk kun stapperen som følger med. Stikk aldri fingrene i påfyllingstrakten. Trekk ut støpselet før du fjerner noe som har satt seg fast.
- Slå av motoren og vent til silen har stoppet før du tar av lokket.
- Denne saftsentrifugen er ikke beregnet til bruk av mindre barn eller handikappede mennesker uten tilsyn.
- Ikke la barn leke med maskinen.
- Ikke la ledningen berøre varme flater eller henge ned hvor barn kan få tak i den.
- Ikke berør bevegelige deler.
- Aldri gå fra saftsentrifugen mens den er i bruk.
- Denne saftsentrifugen skal kun brukes i private husholdninger.

før du setter i støpselet

- Forsikre deg om at nettspenningen stemmer overens med det som står på undersiden av saftsentrifugen.
- Dette utstyret oppfyller kravene i EØF-direktiv 89/366/EEC.

før du ta saftsentrifugen i bruk

- 1 Fjern all emballasje.
- 2 Vask delene: Se 'rengjøring'.

deler

saftsentrifuge

- ① stapper
- ② trakt
- ③ lokk
- ④ filter
- ⑤ mosbeholder
- ⑥ tut
- ⑦ på/av-hendel
- ⑧ strømkobling
- ⑨ plass til ledning
- ⑩ kanne til ferdig saft
- ⑪ lokk til kanne
- ⑫ skum-separator

sitruspresse

- ⑬ presse
- ⑭ sil

sammenstilling og bruk av saftsentrifugen

saftsentrifuge

forberedelser

- Fjern steiner i plummer, ferskener, kirsebær o.l.
- Fjern seigt eller hardt skinn (melon, ananas, agurk, poteter o.l.).
- Frukt og grønnsaker med tynt skinn behøver bare vaskes (epler, pærer, gulrøtter, reddik, salat, kål, persille, spinat, druer, jordbær, selleri o.l.).

sammenstilling og bruk

- 1 Sett på mosbeholderen ① og pass på at tuten ⑦ og anti-dryppkontrollen ⑥ sitter på forsiden av saftsentrifugen.
- 2 Sett filteret ned i mosbeholderen ②.
- 3 Sett på lokket. Vri så lokket mot baksiden av sentrifugen slik at det låses på plass ③.

Saftsentrifugen virker ikke hvis lokket ikke er låst på plass.

- 4 Plassér trakten på lokket ④. Merk: Trakten kan oppbevares opp ned på saftsentrifugen ⑤.
 - 5 Skyv overflødig ledning inn i rommet bak på saftsentrifugen.
 - 6 Sett saftkannen under uttaket. Skum-separatoren ⑩ i kannen sørger for at saften ikke skummer.
 - 7 Skjær frukt og grønnsaker i små biter som passer i påfyllingssjakten.
 - 8 Trykk anti-dryppkontrollen opp når du presser saft. Etter bruk skal du trykke anti-dryppkontrollen ned for å hindre at saften drypper.
 - 9 Skyv hendelen ⑧ ned for å slå maskinen på, og lyset kommer på. Skyv deretter maten ned ved hjelp av stapperen.
- Hvis bitene er svært harde kan de få motoren til å gå tungt eller stoppe helt. Slå i så fall motoren av og fjern de harde bitene og rens silen.
 - Slå av motoren med jevne mellomrom for å tømme mos/kjøttssamleren.

Gjør monteringsprosedyren i omvendt rekkefølge for å ta saftsentrifugen fra hverandre.

Trekk alltid støpselet ut etter bruk.

tips

- Bløt frukt og grønnsaker bør mates langsomt for å få mest mulig saft.
- Vitaminer er flyktige - saften inneholder mest vitaminer når den er nylaget.
- Hvis du må oppbevar saften i noen timer, sett den i kjøleskapet. Den vil holde seg bedre hvis du tilsetter noen dråper sitronsaft.
- Ikke drikk mer enn 230 ml saft per dag hvis du ikke er vant til det.
- Barn bør drikke saften fortynnet med like deler vann.
- Saft av grønnsaker som er mørkegrønne (brokkoli, spinat osv.) eller mørkerøde (rødbeter, rødkål osv.) er veldig sterk, så den bør alltid fortynnes.

- Fruktjuice inneholder mye fruktose (fruktsukker). Hvis man er diabetiker eller har lavt blodsukknivå, bør man unngå å drikke for mye.
- Ikke bland saft fra frukt og grønnsaker (bortsett fra epler og gulrøtter), da det kan føre til at du får mye luft i magen.

slik bruker du sitruspressen

- 1 Sett på mosbeholderen ①. Mosbeholderen må settes på for å hindre lekkasje. Trykk anti-dryppkontrollen opp når du presser saft. Etter bruk skal du trykke anti-dryppkontrollen ned for å hindre at saften drypper.
 - 2 Sett silen ned i mosbeholderen - vri den til den låses på plass ②, og sett så i pressen ③.
 - 3 Sett saftkannen under uttaket.
 - 4 Skyv hendelen ④ ned for å slå maskinen på og lyset kommer på. Skjær frukten i to. Trykk hver halvpart ned over pressen og sitruspressen går automatisk.
- For å hjelpe til med å få ut saften kan du bevege frukten fra side til side.
 - Stans saftpressen ved å ta frukten av pressen.
 - Når du presser store mengder skal du tømme silen regelmessig slik at du forhindrer oppsamling av fruktkjøtt og steiner/frø. Tøm saftkannen etter behov.

viktig

- **Ikke trykk for hardt på pressen eller la den gå lenger enn 10 minutter - du kan skade sitruspressen.**

rengjøring

- Før rengjøring skal du alltid slå maskinen av, trekke ut støpselet og ta maskinen fra hverandre.
- Hvis silen sitter fast, vent noen minutter til den løsner.
- Ikke vask noen av delene i oppvaskmaskinen.
- Ved bruk kan enkelte plastdeler bli misfarget - av f.eks. gulrøtter. Det lykkes av og til å fjerne flekkene ved å ta litt matolje (vegetabilsk olje) på en klut og gni forsiktig til flekken blir borte.

motordelen

- Tørk av med en fuktig klut, deretter med en tørr en.

mosbeholder

- Vask i varmt såpevann.

filter

- Rengjøres med en myk børste.
- **Kontrollér filteret regelmessig for tegn på skade. Ikke bruk maskinen hvis filteret er skadet. Se "service og kundetjeneste"**

andre deler

- Vask i varmt såpevann.

Merk: Trakten kan oppbevares opp ned på saftpressen

©.

service og kundetjeneste

- Hvis ledningen er skadet, må den, av sikkerhetsmessige grunner, erstattes av KENWOOD eller en autorisert KENWOOD-reparatør.

Hvis du trenger hjelp til å

- bruke saftsentrifugen
 - utføre vedlikehold eller reparasjon
- ta kontakt med din forhandler.

Suomi

Taita auki etusivun kuvitukset

turvallisuus

- **Mehulinkoa ei saa käyttää, jos suodatin on vaurioitunut.**
- Älä koskaan anna moottoriosan, virtajohdon tai pistotulpan kastua.
- Kytke laite pois päältä ja irrota pistotulppa pistorasiasta:
 - ennen laitteen osien kiinnittämistä tai irrottamista
 - ennen puhdistamista
 - käytön jälkeen.
- Älä koskaan käytä vioittunutta mehulinkoa. Vie se tarkastettavaksi tai korjattavaksi: katso ohjeet kohdasta 'huolto ja käyttökysymykset'.
- Käytä ainoastaan pakkauksen mukana toimitettua syöttöpaininta. Älä koskaan työnnä sormiasi syöttösuppilon. Irrota pistoke pistorasiasta ennen kuin tyhjennät syöttösuppilon.
- Ennen kannen poistamista kytke laite pois päältä ja odota, että suodatin pysähtyy.
- Älä anna lasten tai taitamattomien henkilöiden käyttää mehulinkoa ilman valvontaa.
- Älä anna lasten leikkiä koneella.
- Älä koskaan anna virtajohdon koskettaa kuumia pintoja. Älä myöskään anna virtajohdon roikkua, sillä lapsi voi tarttua siihen.
- Älä koske laitteen liikkuviin osiin.
- Älä koskaan jätä mehulinkoa päälle ilman valvontaa.
- Tämä mehulinko on ainoastaan kotitalouskäyttöön.

ennen liittämistä verkkovirtaan

- Varmista, että mehulingon pohjassa esitetty jännite vastaa käytettävän verkkovirran jännitettä.
- Mehulinko täyttää Euroopan talousyhteisön direktiivin 89/336/EEC vaatimukset.

ennen ensimmäistä käyttökertaa

- 1 Poista kaikki pakkausmateriaali.
- 2 Pese osat: katso kohdasta 'puhdistus'.

kuvien selitykset

mehulinko

- ① syöttöpainin
- ② syöttölautanen
- ③ kansi
- ④ suodatin
- ⑤ jäteastia
- ⑥ nokka
- ⑦ käynnistyskytkin
- ⑧ moottorioisa
- ⑨ virtajohdon säilytys
- ⑩ mehukannu
- ⑪ mehukannun kansi
- ⑫ vaahdonerottaja
- sitruspuserrin**
- ⑬ puserrin
- ⑭ siiviliä

mehulingon kokoaminen ja käyttö

mehulinko

ruoka-aineiden valmistelu

- Poista kivet hedelmistä (luumu, persikka, kirsikka jne.).
- Poista kova kuori (meloni, ananas, kurkku, peruna jne.).
- Pehmeäkuoriset hedelmät ja kasvikset tulee vain pestä (omena, päärynä, porkkana, retiisi, salaatti, kaali, persilja, pinaatti, viinirypäle, mansikka, selleri jne.).

kokoaminen ja käyttö

- 1 Kiinnitä jäteastia **Ⓐ** siten, että nokka **Ⓔ** ja tippalukko **Ⓒ** ovat kohti laitteen etuosaa.
- 2 Aseta suodatin jäteastian sisään **Ⓓ**.
- 3 Laita kansi päälle. Käännä sitten kantta mehulingon takaosaa kohti, kunnes kansi lukkiutuu **Ⓒ**.
Mehulinko ei toimi, jos kansi ei ole kunnolla kiinni.
- 4 Aseta syöttöalautanen kannen päälle **Ⓐ**. Huomaa: syöttöalautanen voidaan kääntää toisinpäin säilytyksen ajaksi **Ⓒ**.
- 5 Työnnä ylimääräinen virtajohto laitteen takaosassa olevaan säilytyslokeroon.
- 6 Aseta mehukannu mehuaukon alapuolelle. Mehukannun vaahdonerottajan **Ⓕ** ansiosta mehuun ei jää vaahtoa.
- 7 Leikkaa ruoka-aineet pieniksi syöttösuppilon sopiviksi paloiksi.
- 8 Paina tippalukko ylös mehustuksen ajaksi. Käytön jälkeen paina tippalukko alas, jotta laitteesta ei vuotaisi mehua.
- 9 Käynnistä laite painamalla käynnistyskytkin **Ⓖ** alas, jolloin merkkivalo syttyy. Paina sitten mehustettava ruoka syöttöpainimella alas.
 - Erittäin kovat ruoka-aineiden palaset saattavat hidastuttaa tai pysäyttää kokonaan laitteen. Kytke laite silloin pois päältä ja tyhjennä suodatin.
 - Kytke laite pois päältä ja tyhjennä kuitumassan kerääjä säännöllisesti käytön aikana. Irrota pistoke pistorasiasta aina käytön jälkeen.

Pura laite osiin suorittamalla edellä mainitut asennusohjeet päinvastaisessa järjestyksessä.

Käytön jälkeen irrota aina pistotulppa pistorasiasta.

vihjeitä

- Työnnä pehmeät ruoka-aineet syöttösuppilon hitaasti, jotta kaikki mehu saadaan talteen.
- Mitä pikemmin mehu juodaan, sitä enemmän saadaan vitamiineja, sillä vitamiinit häviävät säilytettäessä.
- Mehua voidaan säilyttää jääkaapissa muutamia tunteja. Se säilyy paremmin, jos siihen lisätään muutama tippa sitruunamehua.
- Älä juo mehua kolmea lasillista (230 ml/lasi) enempää päivässä, ellei ole tottunut juomaan sitä.
- Lapsille annettaessa lisää mehuun puolet vettä.

- Tumman vihreistä (parsakaali, pinaatti jne.) tai tumman punaisista (punajuuri, punakaali jne.) vihanneksista saatu mehu on erittäin vahvaa. Laimenna niistä saatu mehu aina vedellä.
- Hedelmämeuhussa on runsaasti fruktoosia (hedelmäsokeria). Henkilöiden, joilla on sokeritauti tai alhainen verensokeri tulisi juoda mehua kohtuudella.
- Älä sekoita hedelmä- ja kasvimehua (lukuunottamatta omena- ja porkkanamehua). Mehujen sekoittaminen saattaa aiheuttaa turvotusta ja ilmavaivoja.

sitruspusertimen käyttö

- 1 Kiinnitä jäteastia **Ⓐ**. Jäteastia tulee asettaa paikalleen, jotta mehu ei pääse vuotamaan. Paina tippalukko ylös mehustuksen ajaksi. Käytön jälkeen paina tippalukko alas, jotta laitteesta ei vuotaisi mehua.
- 2 Aseta siivilä jäteastian sisään. Käännä siivilää, kunnes se lukkiutuu **Ⓔ**, ja laita sitten puristin paikalleen **Ⓓ**.
- 3 Aseta mehukannu mehuaukon alapuolelle.
- 4 Käynnistä laite painamalla käynnistyskytkin **Ⓖ** alas, jolloin merkkivalo syttyy. Puolita hedelmät. Paina sitten hedelmänpuolikasta puserrinta vasten, jolloin laite alkaa toimia automaattisesti.
 - Mehu irtoaa helpommin, kun hedelmänpuolikasta liikutellaan sivulta toiselle.
- 5 Laite pysäytetään nostamalla hedelmä pusertimen päältä.
 - Mehustettaessa suuria määriä siivilä tulee tyhjentää säännöllisesti, jotta hedelmäjäte ja siemenet eivät kasaantuisi siivilään. Tyhjennä kannu tarpeen mukaan.

tärkeää

- **Älä paina puserrinta liian kovaa tai käytä laitetta 10 minuuttia kauempaa, sillä laite voi vaurioitua.**

puhdistus

- Ennen puhdistusta kytke laite aina pois päältä, irrota pistotulppa pistorasiasta ja pura laite osiin.
- Jos suodatin on liian tiukasti kiinni, odota muutama minuutti, kunnes se löystyy.
- Osia ei saa pestä astianpesukoneessa.
- Jotkut ruoka-aineet (esim. porkkana) saattavat värjätä muoviosia. Värin poistamiseksi osia voidaan hangata kasviöljyyn kastetulla liinalla.

runko-osa

- Pyyhi kostealla liinalla ja kuivaa sitten.

jäteastia

- Pese kuumassa saippuavedessä.

suodatin

- Puhdista pehmeällä harjalla.
- **Tarkasta suodatin säännöllisesti vaurioiden varalta. Laitetta ei saa käyttää, jos suodatin on vaurioitunut. Katso kohta ”huolto ja käyttökysymykset”.**

muut osat

- Pese kuumassa saippuavedessä.

Huomaa: syöttölautanen voidaan kääntää toisinpäin säilytyksen ajaksi ©.

huolto ja käyttökysymykset

- Mikäli laitteeseen tulee vikaa tai virtajohto on vioittunut, ottakaa yhteyttä valtuutettuun huoltoliikkeeseen. Yhteystiedot ja takuehdot saa joko KENWOOD-kauppiaalta tai maahantuojalta.
Käyttöön liittyvissä kysymyksissä tai epäselvissä tapauksissa ottakaa yhteys maahantuojaan.
- Pakkauksen ja laitteen hävittämisestä antavat ohjeita ympäristöviranomaiset.
- Oikeus niihin laitemuutoksiin, jotka tämän käyttöohjeen laatimisen jälkeen on tehty, pidätetään.

Türkçe

Ön kapağı açınız ve açıklayıcı resimlere bakınız

güvenlik önlemleri

- **Filtresi hasarlıysa meyve sıkacağıni kullanmayınız.**
- Meyve sıkacağını güç birimini, elektrik kordonunu ve fişini ıslak yüzeylerden uzak tutunuz ve ıslatmayınız.
- Meyve sıkacağıni durdurunuz ve fişini prizden çekiniz:
 - Hasarlı aygıtları kullanmayınız. Hasarlı meyve ve sebze sıkacağıni onarımcıya götürüp denetimden geçiriniz. Bu konuda, Bakım ve Müşteri Hizmetleri bölümüne bakınız.
 - Yalnızca aygıtla birlikte verilen yiyecek iticiyi kullanınız. Parmaklarınızı hiçbir zaman besleme borusuna sokmayınız. Besleme borusunu temizlemeden önce aygıtın fişini prizden çekiniz.
 - Kapağı kaldırmadan önce aygıtı durdurunuz ve filtrenin durmasını bekleyiniz.
- Aygıtı küçük çocukların, çok yaşlı ve engelli kişilerin kullanmasına izin vermeyiniz ya da denetim altında kullanınız.
- Çocukların meyve sıkacağı ile oynamasına izin vermeyiniz.
- Aygıtın elektrik kordonunu sıcak yüzeylere deđdirmeyiniz ya da çocukların çekebileceđi biçimde sarkıtmayınız.
- Aygıtın hareketli parçalarına dokunmayınız.
- Meyve ve sebze sıkacağıni kullanırken başından ayrılmayınız.
- Bu meyve ve sebze sıkacağı yalnızca evde kullanım için üretilmiştir.

elektrik akımına bağlanması

- Meyve ve sebze sıkacağıni çalıştırmadan önce evinizdeki elektrik akımının aygıtta belirtilen akımla aynı olduğundan emin olunuz.
- Bu meyve ve sebze sıkacağı, 89/336/EEC sayılı Avrupa Ekonomik Topluluđu Yönergesi'ne uygun olarak üretilmiştir.

ilk kullanımdan önce

- 1 Aygıtın tüm ambalajını çıkarınız.
- 2 Aygıtın tüm parçalarını yıkayınız. Bu konuda Temizlik bölümüne bakınız.

meyve sıkacağını parçaları

meyve sıkacağı

- ① yiyecek itici
- ② besleme borusu kapağı
- ③ kapak
- ④ filtre
- ⑤ posa toplayıcı
- ⑥ ağızlık
- ⑦ açma/kapama kolu
- ⑧ güç birimi
- ⑨ kordon sarma yuvası
- ⑩ meyve/sebze suyu kabı
- ⑪ meyve/sebze kabı kapağı
- ⑫ köpük ayırıcı

sert meyve sıkacağı

- ⑬ sıkma konisi
- ⑭ süzgeç

meyve ve sebze sıkacağını takılması ve kullanımı

meyve sıkacağı

meyve ve sebzelerin hazırlanışı

- Erik, şeftali, kiraz ve benzeri meyvelerin çekirdeklerini çıkarınız.
- Kavun, ananas, salatalık, patates ve benzeri meyve ve sebzelerin kabuklarını soyunuz.
- Elma, armut, havuç, turp, marul, lahanaya, maydanoz, ıspanak, üzüm, çilek, kereviz gibi yiyecekleri ve yumuşak kabuklu meyve ve sebzeleri yalnızca yıkayınız.

parçaların takılması ve kullanımı

- 1 Posa toplayıcıyı takınız ③. Ağızlığın ⑦ ve damlama önleme kumandasının ④ meyve sıkacağına ön yüzünde olmasına dikkat ediniz.
- 2 Filtreyi posa toplayıcının ⑥ içine yerleştiriniz.
- 3 Kapağı takınız. Kapağı yerine oturuncaya kadar meyve sıkacağına arkasına doğru çeviriniz ⑤. **Kapak yerine tam olarak oturmazsa, meyve sıkacağı çalışmaz.**
- 4 Besleme borusu kapağını meyve sıkacağına kapağı üzerine yerleştiriniz ⑧. Not: Besleme borusu kapağı tersine çevilerek meyve sıkacağına içinde korunabilir ⑨.
- 5 Fazla kordonu kordon sarma yuvasına sarınız.
- 6 Meyve/sebze suyu kabını ağızlığın altına koyunuz. Kaptaki köpük ayırıcı ⑩ meyve/sebze suyunun köpüklenmemesini sağlar.
- 7 Yiyecekleri küçük parçalar halinde kesiniz ve besleme oluğuna doldurunuz.
- 8 Meyve/sebze suyu sıkarken damlama önleme kumandasına yukarı doğru basınız. Meyve/sebze suyunu sıktıktan sonra sıktığınız suyun damlamasını önlemek için damlama önleme kumandasına aşağı doğru bastırınız.
- 9 Meyve sıkacağını çalıştırmak için açma/kapama kolunu ⑪ aşağı doğru itiniz. Arkasından ışık yanacaktır. Sıkacağınız yiyecekleri itmek için yiyecek iticiyi kullanınız.

- Bazı sert yiyecekler aygıtın çalışmasını yavaşlatabilir ya da aygıtın çalışmasını durdurabilir. Böyle bir durumda aygıtın fişini prizden çekiniz ve filtreyi temizleyiniz.
- Posa toplayıcıyı düzenli olarak temizleyiniz. Temizlemeye başlamadan önce aygıtın fişini prizden çekiniz.

Meyve sıkacağına parçalarını çıkarmak için takma işlemini tersinden yapınız.

Meyve sıkacağını kullandıktan sonra fişini prizden çekiniz.

faydalı bilgiler

- Daha fazla miktarda meyve ya da sebze suyu alabilmek için yumuşak yiyecekleri besleme borusuna yavaş yavaş itiniz.
- Vitaminler zamanla tükeneceği için her işlemden sonra bir an önce meyve ve sebze suyunu içiniz.
- Meyve ve sebze suyunu birkaç saat buzdolabında tutabilirsiniz. Buzdolabına koymadan önce içine birkaç damla limon sıkınız.

- Alışık değilseniz günde üç bardaktan (230ml) fazla meyve ve sebze suyu içmeyiniz.
- Çocuklar için meyve ve sebze suyunu aynı miktarda suyla karıştırarak veriniz.
- Yeşil karnabahar, ıspanak ve benzeri sebzelerden elde edilen sebze suları koyu yeşildir. Aynı biçimde kırmızı lahana, kırmızı lahana ve benzeri sebzelerden elde edilen sebze suları koyu kırmızı renkte ve çok koyudur. Bu yüzden, bu tür sebze sularını suyla karıştırınız.
- Meyve sularında meyve şekeri oranı çok yüksektir. Bu yüzden şeker hastası olanlar ya da kandaki şeker oranı düşük kişilerin çok fazla meyve suyu içmemeleri gerekir.
- Elma ve havuç dışındaki meyve ve sebze sularını karıştırarak içmeyiniz. Ağırlı yellenmeye ya da mide şişkinliğine neden olabilir.

sert meyve sıkacağına kullanımı

- 1 Posa toplayıcıyı takınız ③. Sızmaları önlemek için posa toplayıcı takılmalıdır. Sert meyve suyu sıkarken damlama önleme kumandasına yukarı doğru basınız. Sert meyve suyunu sıktıktan sonra sıktığınız suyun damlamasını önlemek için damlama önleme kumandasına aşağı doğru bastırınız.
- 2 Süzgeci posa toplayıcının içine koyunuz ve yerine oturuncaya kadar çevirdikten ① sonra sıkma konisini takınız ④.
- 3 Sert meyve suyu kabını ağızlığın altına koyunuz.
- 4 Sert meyve sıkacağını çalıştırmak için açma/kapama kolunu ⑤ aşağı doğru itiniz. Sıkacağınız meyveyi ikiye bölünüz. Arkasından kestiğiniz meyvenin yarısını sıkma konisinin üzerine bastırınız. Böylece sert meyve sıkacağı kendiliğinden çalışmaya başlayacaktır.
- Meyve suyu sıkmanıza kolaylık sağlaması için meyveyi sıkma konisi üzerinde sağa sola doğru oynatınız.
- 5 Sert meyve sıkacağına çalışmasını durdurmak için sıkma konisinden elinizi çekiniz.
- Büyük miktarlarda meyve suyu sıkacağınız zaman süzgeci düzenli olarak temizleyiniz. Çünkü süzgeçte meyve posası ve çekirdekleri toplanacaktır. Meyve suyu kabını gerektikçe boşaltınız.

önemli not

- Sıkma konisine çok hızlı bastırmayınız ve 10 dakikadan fazla çalışmayınız. Aksi takdirde, aygıt hasar verebilirsiniz.

temizlik

- Meyve sıkacağına temizlemeden önce her zaman fişini prizden çekiniz ve parçalarını sökünüz.
- Filtre sıkışmışsa, gevşeyinceye kadar birkaç dakika bekleyiniz.
- Meyve sıkacağıının hiçbir parçasını bulaşık makinesinde yıkamayınız.
- Havuç ve benzeri sebzeler aygıtın plastik dış yüzeyini soldurabilir. Aygıtın plastik dış yüzeyini bitkisel yağa batırılmış bir bezle ovarak solmayı önleyebilirsiniz.

güç birimi

- Nemli bir bezle siliniz ve kurulayınız.

posa yoplayıcı

- Sıcak sabunlu suda yıkayınız.

filtre

- Yumuşak bir fırça ile temizleyiniz.
- **Filtrenin hasar görüp görmediğini kontrol etmek için filtreye düzenli olarak bakınız. Hasarlı filtreyi kullanmayınız ve “bakım ve müşteri hizmetleri”ne danışınız.**

diğer parçalar

- Sıcak sabunlu suda yıkayınız.

Not: Besleme borusu kapağı tersine çevilerek meyve sıkacağıının içinde korunabilir ©.

bakım ve müşteri hizmetleri

- Elektrik kordonu hasar görürse, güvenlik nedeniyle KENWOOD ya da yetkili bir KENWOOD onarımcısı tarafından değiştirilmeli ya da onarılmalıdır.
- Aygıtın kullanımı, ek parça siparişi, bakım ve onarımı için aygıtı satın aldığınız satıcıya başvurunuz.

Nezapomeňte si prosím rozevřít titulní stránku s vyobrazením

bezpečnost

- **Nepoužívejte odšťavňovač, pokud má poškozený filtr.**
 - Nikdy nedovolte, aby zdroj proudu, kabel nebo zásuvka zvlhly.
 - Spotřebič vypínejte a odpojte od zásuvky:
 - před montáží a demontáží součástí,
 - před čištěním,
 - po použití.
 - Nepoužívejte poškozený spotřebič. Dejte ho přezkoušet nebo spravit: viz "Servis a služby zákazníkům".
 - Používejte jen tlačítko dodané se spotřebičem. Do plnicího hrdla nikdy nestrkejte prsty. Pokud se hrdlo zacpe, spotřebič vypněte ze zásuvky, a teprve pak hrdlo uvolněte.
 - Chcete-li sejmut víko, spotřebič vypněte a počkejte, až se filtr zastaví.
 - Děti a oslabené osoby nesmí používat spotřebič bez dozoru.
 - Nedovolte dětem, aby si se spotřebičem hrály.
 - Šňůra spotřebiče se nesmí dotýkat horkých povrchů a dávejte pozor, aby nepřepadala v místech, kde za ní může zatáhnout dítě.
 - Nedotýkejte se pohybujících se součástí.
 - Běžící spotřebič nenechávejte bez dohledu.
 - Tato odstředivka je určena pouze k použití v domácnosti.
- před zapojením do proudu**
- Přesvědčte se, že napětí v zásuvce odpovídá jmenovitému napětí uvedenému na typovém štítku na spodku odstředivky.
 - Tento spotřebič odpovídá normě dané Směrnicí Evropského společenství 89/336/EEC.
- před prvním použitím**
- 1 Spotřebič vybalte.
 - 2 Všechny součásti umyjte: viz část "Čištění".

legenda

- odstředivý odšťavňovač**
- ① tlačka
 - ② násypka
 - ③ víko
 - ④ filtr
 - ⑤ sběrací nádoba na dřev
 - ⑥ hubička
 - ⑦ páčkový vypínač
 - ⑧ pohonná jednotka
 - ⑨ kabelový prostor
 - ⑩ džbáněk na šťávu
 - ⑪ víko džbánku
 - ⑫ odlučovač pěny
- odšťavňovač citrusových plodů**
- ⑬ odšťavňovací kužel
 - ⑭ cedítka

postup montáže a použití odstředivky šťáv

odstředivý odšťavňovač

příprava ovoce či zeleniny

- Vypeckujte (švestky, broskve, třešně apod.)
- Oloupejte (meloun, ananas, okurky, brambory apod.)
- Ovoce a zeleninu s měkkou slupkou či bez slupky stačí jen umýt (jablka, hrušky, mrkev, ředkvičky, hlávkový salát, zelí, petržel, špenát, hroznové víno, jahody, celer apod.)

montáž a použití

- 1 Nasadte sběrací nádobu na dřevě (a) a zajistěte, aby hubička (7) a ovladač odkapávání (6) byly na přední straně odšťavňovače.
 - 2 Do sběrače dřevě (b) vložte filtr.
 - 3 Nasadte víko. Otáčejte víkem k zadní části odšťavňovače, dokud nezaklapne (c). **Pokud není víko zaklapnuto, odšťavňovač nebude fungovat.**
 - 4 Na víko umístěte násypku (d). Poznámka: Násypku lze obrátit za účelem uchování na odšťavňovači (e).
 - 5 Přebytkovou šňůru natlačte do prostoru v zadní stěně spotřebiče.
 - 6 Džbáněk na šťávu postavte pod výpusť. Odlučovač pěny (f) zajišťuje, aby šťáva neměla pěnu.
 - 7 Ovoce či zeleninu nakrájejte na malé kostky, které se vejdu do plnicího hrdla.
 - 8 Během odšťavňování vytlačte ovladač odkapávání nahoru. Po skončení odšťavňování stlačte ovladač odkapávání dolů, aby šťáva nekapala.
 - 9 Stisknutím páčkového vypínače (g) zapnete odšťavňovač a rozsvítí se kontrolní světlo. Potom pomocí tlačky vsuňte dovnitř materiál, který chcete odšťavňovat.
- Některé druhy hodně tvrdého ovoce či zeleniny mohou během odšťavňování zpomalit či ji úplně zastavit. Pokud se to stane, spotřebič vypněte a filtr vyčistěte.
 - Během přípravy šťávy pravidelně odšťavňovku vypínejte a vyprazdňujte sběrač dužiny. Při demontáži odšťavňovače postupujte v opačném pořadí.

Po skončení používání spotřebič vždy odpojte od elektrické zásuvky.

rady

- Měkké ovoce a zeleninu stlačujte pomalu - získáte tak nejvíce šťávy.
- Vitamíny rychle podléhají zkáze: čím rychleji připravený džus vypijete, tím více vitamínů získáte.
- Pokud potřebujete džus několik hodin skladovat, dejte ho vždy do lednice. Džus déle vydrží, když do něj kápnete několik kapek citrónové šťávy.
- Nepijte více než tři 230 ml sklenice džusu denně, pokud nejste zvyklí na vyšší množství.
- Pro děti šťávu rozředte stejným množstvím vody.
- Šťávy z tmavozelené (brokolice, špenát apod) nebo tmavorudé (červená řepa, červené zelí apod.) zeleniny jsou velmi silné, proto je před podáváním vždy rozředte.

- Ovocné šťávy mají vysoký obsah fruktózy (ovocného cukru), proto by je lidé trpící cukrovkou či nízkou hladinou cukru v krvi neměli pít ve velkém množství.
- Nemíchejte dohromady ovocné a zeleninové šťávy (s výjimkou jablečné a mrkvové), může to vyvolat bolestivé větry a nadýmání.

návod k použití odšťavňovače citrusů

- 1 Nasadte sběrač dřevě (a). Aby nedocházelo k úniku, sběrač dřevě musí být správně nasazen. Během odšťavňování vytlačte ovladač odkapávání nahoru. Po skončení odšťavňování stlačte ovladač odkapávání dolů, aby šťáva nekapala.
 - 2 Do sběrače dřevě vložte cedítko, otáčejte jím, dokud nezaklapne (1), a potom přidejte odšťavňovací kužel (g).
 - 3 Džbáněk na šťávu postavte pod výpusť.
 - 4 Stisknutím páčkového vypínače (h) zapnete odšťavňovač a rozsvítí se kontrolní světlo. Citrusový plod rozřízněte na polovinu. Každou polovinu přitiskněte na odšťavňovací kužel a odšťavňovač bude pracovat automaticky.
- Odšťavňování usnadněte pohybováním plodu ze strany na stranu.
 - 5 Chcete-li zastavit odšťavňování, sejměte plod z odšťavňovacího kužele.
 - Při odšťavňování velkého množství plodů pravidelně vyprazdňujte cedítko, aby se v něm nehromadila dřevě a semena. Podle potřeby vyprazdňujte džbáněk na šťávu.

upozornění

- **Netlačte příliš silně na kužel a nenechávejte odšťavňovač v chodu déle než 10 minut – jinak by mohlo dojít k jeho poškození.**

čištění

- Než začnete přístroj čistit, vždy jej vypněte, odpojte od elektrické zásuvky a demontujte.
- V případě, že filtr nejde vyndat, chvíli počkejte, až se sám uvolní.
- Žádnou část přístroje nemyjte v myčce nádobí.
- Některé druhy ovoce či zeleniny (např. mrkev) zabarví umělou hmotu. Toto zabarvení vyčistíte hadříkem namočeným do rostlinného oleje.

motorová jednotka

- Utřete mokrým hadříkem a suchým přeleastěte.

sběrací nádoba na dřev

- Filtr omývejte teplou mýdlovou vodou.

filtr

- Čistěte jej měkkým kartáčkem.
- **Pravidelně kontrolujte, zda filtr není poškozen. Pokud je filtr poškozen, nepoužívejte jej.**
Informace o dalších dilech najdete v části "servis a péče uživatele".

ostatní díly

- Filtr omývejte teplou mýdlovou vodou.

Poznámka: Násypku lze obrátit za účelem uchování na odšťavňovači ©.

servis a služby zákazníkům

- V případě poškození šňůry, může její výměnu - z bezpečnostních důvodů -provést pouze firma KENWOOD nebo firmou KENWOOD autorizovaná opravna.

Pokud potřebujete pomoc s:

- použitím odšťedivky šťáv nebo
- servisem a opravami,
- obraťte se na firmu, u níž jste odšťedivku zakoupili.

Magyar

A használati utasítás olvasása közben hajtsa ki az első oldalt, hogy az illusztrációk is láthatók legyenek.

első a biztonság

- **Sérült szűrővel ne használja a gyümölcscentrifugát!**
- Ügyeljen arra, hogy a meghajtó egységet, a hálózati vezetékét és a dugaszt soha ne érje nedvesség.
- Mindig kapcsolja ki a gyümölcscentrifugát, és a hálózati vezetékét is húzza ki a konnektorból:
 - mielőtt szét- vagy összeszereli az alkatrészeket;
 - miközben tisztítja a készüléket;
 - miután befejezte a centrifuga használatát.
- Ha a gyümölcscentrifuga megsérül, ne használja tovább. Az újbóli bekapcsolás előtt szakemberrel ellenőriztesse a készüléket, és ha szükséges, javíttassa meg (l. javíttatás).
- Kizárólag a készülékhez mellékelt tömörudat használja. Soha ne nyúljon kézzel az adagoló tölcserbe - ha eltömődik, előbb mindig kapcsolja ki a motort, és a csatlakozót is húzza ki a konnektorból.
- A fedél levétele előtt mindig várja meg, amíg a szűrő forgása leáll.
- A kisgyermeket mindig tartsa távol a készüléktől. Fizikai támogatásra szorulóknak (idősek, betegek) is csak felügyelet mellett használják a készüléket.
- Ne engedje, hogy kisgyermek játsszanak a készülékkel.
- Ügyeljen arra, hogy a hálózati vezeték ne érjen forró felülethez, és ne lógjon le az asztal széléről, nehogy egy kisgyermek magára rántsa a készüléket.
- Soha ne nyúljon a gyümölcscentrifuga mozgó alkatrészeihez.
- Működés közben soha ne hagyja magára a készüléket.
- A gyümölcscentrifuga csak háztartási célokra használható.

csatlakoztatás

- Üzembe helyezés előtt győződjön meg arról, hogy a hálózati feszültség megegyezik a készüléken feltüntetett üzemi feszültséggel.
- A készülék megfelel az Európai Közösség rádiózavarokra vonatkozó 89/336/EEC számú előírásának.

az első használat előtt...

- 1 Távolítsa el a készülékről minden csomagolóanyagot.
- 2 Mosogassa el az alkatrészeket (l. a készülék tisztítása).

jelmagyarázat

gyümölcscentrifuga

- ① tömörúd
 - ② töltőgarat
 - ③ fedél
 - ④ szűrő
 - ⑤ pépgyűjtő
 - ⑥ kiöntő csőr
 - ⑦ kapcsoló kar
 - ⑧ meghajtó egység
 - ⑨ vezetékátároló
 - ⑩ gyűjtőedény
 - ⑪ gyűjtőedény fedele
 - ⑫ habelválasztó
- ### citrusfacsaró
- ⑬ citrusprés
 - ⑭ szűrő

a gyümölcscentrifuga összeszerelése és használata

gyümölcscentrifuga

a zöldség és gyümölcs előkészítése

- Távolítsa el a magokat (szilva, barack, meggy stb.).
- Távolítsa el a vastag külső héjat (dinnye, ananász, uborka, burgonya stb.).
- A puha héjú és egyéb zöldségek és gyümölcsök (alma, körte, répa, retek, fejes saláta, káposzta, petrezselyem, spenót, szőlő, eper, zeller stb.) a mosáson kívül más előkészítést nem igényelnek.

a készülék összeszerelése és használata

1 Helyezze fel a pépgyűjtőt ③ úgy, hogy a kiöntő csőr ⑦ és a csepegésgátló ④ a centrifuga eleje felé nézzen.

2 Tegye a szűrőt a pépgyűjtő belsejébe ⑤.

3 Helyezze fel a fedelet, majd az óramutató járásával ellentétes irányban fordítsa el addig, amíg rögzül ②. **Ha a fedél nincs a helyére rögzítve, a gyümölcscentrifuga nem indul el.**

4 Tegye fel a töltőgaratot a fedélre ①. Megjegyzés: Tároláskor a készülék kisebb helyet foglal el, ha a töltőgaratot megfordítva helyezi fel ⑥.

5 A felesleges hálózati vezetéket tolja vissza a meghajtó egység hátulján található tárolóba.

6 A gyűjtőedényt tegye a kiöntő csőr alá. Az edényben levő habelválasztó ⑧ megakadályozza, hogy a kinyert gyümölcsle felhabosodjon.

7 A feldolgozandó ételt vágja akkora darabokra, hogy beférjenek az adagoló tölcserbe.

8 Centrifugálás közben a csepegésgátlónak a felső, nyitott állásban kell lennie. Ha elkészült, nyomja le a csepegésgátlót, hogy az edény elvétele után ne csepeghessen ki a készülékben maradt gyümölcsle.

9 A centrifugát a kapcsoló kar ⑨ lenyomásával indíthatja el, amit az ellenőrző lámpa kigyulladásra is jelez. A mellékelt tömörúddal nyomja a feldolgozandó gyümölcsöt a töltőgaratba.

- A nagyon kemény zöldségek és gyümölcsök lelassíthatják a centrifugát. Ilyenkor kapcsolja ki a készüléket, a hálózati dugaszt húzza ki a konnektorból, és tisztítsa meg a szűrőt.

- Feldolgozás közben a pépgyűjtő edény tartalmát rendszeresen ürítse ki.

A készüléket az összeszereléssel ellentétes sorrendben szedje szét.

Használat után a hálózati vezetéket mindig húzza ki a konnektorból!

néhány jótanács

- A puha zöldséget és gyümölcsöt lassan nyomja a centrifugába, mert így több lét nyerhet ki.
- Az ivólében levő vitaminok gyorsan lebomlanak, ezért az elkészült ivólevet minél előbb fogyassza el.
- Ha néhány óráig tárolni kívánja az ivólevet, tegye be a hűtőszekrénybe. Jobban eláll az ivólé, ha néhány csepp citromlevet is ad hozzá.

- Ha nincs hozzászokva a friss zöldég- és gyümölcslehez, napi három pohárnál (napi 7 dl) ne igyon többet.
- Kisgyermek számára azonos mennyiségű vízzel (1:1) hígítsa fel az ivólevet.
- Sötétzöld (brokkoli, spenót stb.) és sötét vörös (cékla, vörös káposzta stb.) zöldségekből rendkívül erős ivólé készül, ezért ezeket mindig hígítsa fel.
- A centrifugával készült gyümölcslevek nagy mennyiségű fruktózt (gyümölcscukrot) tartalmaznak, ezért alacsony vércukor-szintűek vagy cukorbeteg mértékkel fogyasszák.
- Alma és répa kivételével ne keverje a gyümölcsből és zöldségből készült leveket, mert a keverék fájdalmas emésztési zavarokat és felfúvódást okozhat.

a citrusfacsaró használata

1 Helyezze fel a pépgyűjtőt ③, mert e nélkül a gyümölcsle kifolyhat a készülék oldalán. Facsarás közben a csepegésgátlónak a felső, nyitott állásban kell lennie. Ha elkészült, nyomja le a csepegésgátlót, hogy a gyűjtőedény elvétele után ne csepeghessen ki a készülékben maradt gyümölcsle.

2 Tegye a szűrőt a pépgyűjtő belsejébe, majd az óramutató járásával ellentétes irányban fordítsa el addig, amíg rögzül ①. Illessze rá a citrusprést ⑨.

3 A gyűjtőedényt tegye a kiöntő csőr alá.

4 A kapcsoló kar ⑨ lenyomásával kapcsolja be a készüléket – ezt az ellenőrző lámpa kigyulladásra is jelzi. Vágja félbe a feldolgozandó gyümölcsöt, majd nyomja rá a citrusprésre. A nyomásra a prés automatikusan fogogni kezd.

- Hatékonyabb a facsarás, ha közben jobbra-balra mozgatja a gyümölcsöt a présen.

5 Ha a gyümölcsöt felengedi a présről, a készülék azonnal leáll.

- Ha nagyobb mennyiségű gyümölcsöt dolgoz fel, rendszeresen ürítse ki a szűrőt, mert a felhalmozódott pép és magok elzárhatják a lé útját. Ügyeljen arra is, hogy ne töltsen túl a gyűjtőedényt.

fontos figyelmeztetés

- **Ne nyomja a gyümölcsöt túl erősen a présre, és egyhuzamban soha ne használja a citrusfacsarót 10 percnél tovább, mert ellenkező esetben károsíthatja a készüléket.**

a készülék tisztítása

- Tisztítás előtt mindig kapcsolja ki a gyümölcscentrifugát, a hálózati dugaszt is húzza ki a konnektorból, és szedje szét a készüléket.
- Ha a szűrő túl szorosan illeszkedik a pépgyűjtő edénybe, várjon néhány percig, majd próbálja meg ismét kivenni.
- A készülék alkatrészei mosogatógépben nem tisztíthatók.
- Egyes zöldség- és gyümölcsfélések (pl. répa) elszínezhetik a készülék műanyag alkatrészeit. Az elszíneződéseket étolajba mártott ruhával dörzsölheti le.

meghajtó egység

- Nedves ruhával törölje át, és szárítsa meg.

pépgyűjtő

- Meleg, mosogatószeres vízben mossa el.

szűrő

- Puha kefével tisztítsa meg.
- **A szűrő épségét rendszeresen ellenőrizni kell. Sérült szűrővel ne használja a gyümölcscentrifugát! (Lásd Javítatás)**

egyéb alkatrészek

- Meleg, mosogatószeres vízben mossa el.
- Megjegyzés: Tároláskor a készülék kisebb helyet foglal el, ha a töltőgaratot megfordítva helyezi fel ☺.

javíttatás

Figyelem: A megsérült hálózati vezetéket azonnal ki kell cserélni. A javítást - biztonsági okokból - csak a Kenwood vagy az általa megbízott javítóvállalat szakképzett szerelője végezheti el.

Ha a gyümölcscentrifuga

- használatával, vagy
- javíttatásával kapcsolatban további segítségre van szüksége, forduljon ahhoz az üzlethez, ahol a készüléket vásárolta.

Polski

Prosimy rozłożyć ilustracje na pierwszej stronie

bezpieczeństwo pracy

- **Nie używaj sokowirówki jeśli filtr jest uszkodzony.**
- Nigdy nie dopuszczaj do zawilgocenia jednostki napędowej, kabla zasilającego ani wtyczki.
- Wyłącz i wyjmij wtyczkę z gniazdka:
 - przed zakładaniem lub zdejmowaniem części
 - przed czyszczeniem
 - po użyciu.
- Nigdy nie używaj uszkodzonej sokowirówki. Oddaj ją do sprawdzenia lub naprawy - patrz punkt "Serwis i łączność z klientami".
- Używaj wyłącznie przewidzianego popychacza. Nigdy nie wkładaj palców do rury podającej. Przed odblokowaniem zatkaanej rury wyjmij wtyczkę z gniazdka sieciowego.
- Przed zdjęciem pokrywy wyłącz sokowirówkę i poczekaj, aż filtr odśrodkowy się zatrzyma.
- Nie pozwalaj na używanie sokowirówki bez nadzoru przez dzieci lub osoby niepełnosprawne.
- Nie pozwalaj dzieciom bawić się urządzeniem.
- Nigdy nie dopuszczaj, aby sznur dotykał gorących powierzchni lub zwiślał tam, gdzie może za niego złapać dziecko.
- Nie dotykaj ruchomych części.
- Nigdy nie zostawiaj bez nadzoru włączonej sokowirówki.
- Sokowirówka jest przeznaczona wyłącznie do użytku domowego.

przed włożeniem wtyczki do gniazdka

- Sprawdź, czy napięcie sieci jest takie same, co podane pod spodem sokowirówki.
- Sokowirówka jest zgodna z Dyrektywą Europejskiej Wspólnoty Gospodarczej Nr. 89/336/EEC.

przed użyciem po raz pierwszy

- 1 Usuń wszystkie materiały opakowania.
- 2 Umyj części sokowirówki: patrz punkt "Czyszczenie".

opis

sokowirówka

- ① popychacz
 - ② lej zasypowy
 - ③ pokrywa
 - ⑤ filtr
 - ⑤ zbiornik miazgi
 - ⑥ dziobek
 - ⑦ dźwignia wyłącznika głównego
 - ⑧ jednostka napędowa
 - ⑨ schowek na kabel zasilający
 - ⑩ dzbanek na sok
 - ⑪ pokrywa dzbanka
 - ⑫ oddzielacz piany
- wyciskacz do owoców cytrusowych**
- ⑬ stożek
 - ⑭ cedzidło

montaż i obsługa sokowirówki

sokowirówka

przygotowanie surowca

- Usuń pestki (śliwki, brzoskwinie, wiśnie itp).
- Obierz twardą skórkę (melony, ananasy, ogórki, ziemniaki itp).
- Owoce z miękką skórką i inne surowce wymagają tylko umycia (jabłka, gruszki, marchew, rzodkiewki, sałata, kapusta, pietruszka, szpinak, winogrona, truskawki, seler łądowy itp).

montaż i obsługa

- 1 Załóż zbiornik miazgi ③ tak aby dziobek ⑦ wraz z blokadą wypływu ④ znalazły się z przodu sokowirówki.
 - 2 Włóż filtr do zbiornika miazgi ⑥.
 - 3 Załóż pokrywę. Następnie przekręcając pokrywę zamknij sokowirówkę ②. **Sokowirówka nie będzie działać dopóki pokrywa nie zostanie zamknięta.**
 - 4 Załóż lej zasypowy na pokrywę ④. Uwaga: Przy przechowywaniu sokowirówki lej można odwrócić ⑤.
 - 5 Wsuń nadmiar sznura do pomieszczenia w korpusie.
 - 6 Podstaw dzbanek pod wylot soku. Oddzielacz piany ⑩ zapewnia, że zlewany sok nie będzie spieniony.
 - 7 Pokraj surowiec na małe kawałki, które wejdą do rury podającej.
 - 8 Podczas odbierania soku zwolnij blokadę wypływu. Po odebraniu soku wciśnij blokadę w dół, aby nie dopuścić do kapania resztek soku.
 - 9 Naciśnij dźwignię ⑧ w dół aby włączyć sokowirówkę; zaświeci się lampka. Następnie wkładaj owoce i dociskaj je przy pomocy popychacza.
- Pewne bardzo twarde surowce mogą spowodować powolną pracę lub zatrzymanie się sokowirówki. W takim przypadku wyłącz i oczyść filtr.
 - Podczas wyciskania soku regularnie wyłączaj sokowirówkę i usuwaj miazgę z odbieracza.

W celu rozmontowania sokowirówki wykonaj opisane powyżej czynności w odwrotnej kolejności.

Po użyciu urządzenia zawsze wyjmij wtyczkę z gniazdka sieci.

wskazówki

- Miękkie surowce podawaj powoli, aby uzyskać jak najwięcej soku.
- Witaminy giną - im szybciej skonsumujesz sok, tym więcej z nich skorzystasz.
- Jeśli musisz przechować sok przez kilka godzin, włóż go do lodówki. Będzie się on trzymał lepiej, jeśli do niego dodać kilka kropli soku z cytryny.
- Nie wypijaj więcej, niż trzy szklanki soku dziennie (3/4 litra), chyba że Twój organizm jest przyzwyczajony do soków.
- Dla dzieci rozcieńcz sok równą ilością wody.
- Sok z surowców ciemnozielonych (brokuły, szpinak itp.) względnie ciemnoczerwonych (buraki, czerwona kapusta) ma bardzo silny smak, więc zawsze go rozcieńczaj.

- Sok owocowy ma wysoką zawartość fruktozy (cukru owocowego), więc osoby z cukrzycą lub niskim poziomem cukru we krwi powinny unikać nadmiernej konsumpcji.
- Nie mieszaj soku z owoców z sokiem z warzyw (za wyjątkiem jabłek i marchwi). Może to powodować bolesne wzdęcia lub wiatry.

jak używać swej sokownicy do cytrusów

- 1 Załóż zbiornik miazgi ③. Zbiornik miazgi musi być założony, aby uniknąć wyciekania soku. Podczas odbierania soku zwolnij blokadę wypływu. Po odebraniu soku wciśnij blokadę w dół, aby nie dopuścić do kapania resztek soku.
 - 2 Włóż cedzidło do zbiornika miazgi i przekręć do zamknięcia ①, następnie załóż stożek ⑨
 - 3 Podstaw dzbanek pod wylot soku.
 - 4 Naciśnij dźwignię ⑧ w dół aby włączyć sokowirówkę; zaświeci się lampka. Przekrój owoce na połówki. Następnie dociskaj każdą połówkę do stożka, a sokowirówka będzie się uruchamiać automatycznie.
- Aby ułatwić odciskanie soku, przechylaj na boki dociskaną połówkę owocu.
 - 5 W celu wyłączenia sokowirówki podnieś owoc nad stożek.
 - Podczas wyciskania soku z dużej ilości owoców opróżniaj cedzidło regularnie aby nie dopuścić do nagromadzenia się zbyt dużej ilości miazgi i pestek. W miarę potrzeby opróżniaj dzbanek.

uwaga

- **Nie naciskaj zbyt silnie na wyciskacz i nie włączaj na dłużej, niż 10 minut - można przez to uszkodzić sokownicę.**

czyszczenie

- Przed czyszczeniem zawsze najpierw wyłącz sokowirówkę, wyjmij wtyczkę z gniazdka i rozmontuj urządzenie.
- Jeśli filtr jest za ciasny do wyjęcia, odczekaj kilka minut, aż się rozluźni.
- Nie myj żadnych części w zmywarce automatycznej.
- Pewne surowce, np. marchew, mogą zabarwić tworzywo sztuczne. Pocięcie plam szmatką zwilżoną olejem roślinnym pomoże w usuwaniu zabarwienia.

korpus z silnikiem

- Przetrzyj wilgotną ściereczką i następnie suchą.

zbiornik miazgi

- Myj w gorącej wodzie z mydłem.

filtr

- Do czyszczenia filtru używaj miękkiej szczoteczki.
- **Regularnie sprawdzaj, czy filtr nie nosi śladów uszkodzenia. Nie używaj sokowirówki jeśli filtr jest uszkodzony. Patrz hasło "Obsługa serwisowa"**

pozostałe części składowe

- Myj w gorącej wodzie z mydłem.

Uwaga: Przy przechowywaniu sokowirówki lej można odwrócić ☺.

serwis i usługi dla klienta

- Jeśli sznur ulegnie uszkodzeniu, to z uwagi na bezpieczeństwo musi go wymienić wyłącznie KENWOOD lub autoryzowany punkt naprawczy KENWOODA.

Gdy potrzebujesz pomocy:

- w posługiwaniu się sokowirówką, lub
- serwisie lub naprawie
- prosimy się skontaktować z miejscem zakupu swej sokowirówki.

Русский

Пожалуйста, разверните первую страницу с иллюстрациями

Меры безопасности

- **Использовать соковыжималку с поврежденным фильтром запрещается.**
- Не допускайте попадания воды на блок электродвигателя агрегата, а также на соединительный шнур или штепсельную вилку.
- Отключайте и отсоединяйте вилку от розетки.
 - перед разборкой или сборкой
 - перед чисткой
 - после использования прибора.
- Запрещается пользоваться неисправной соковыжималкой. Проверьте или отремонтируйте ее (см. раздел "Обслуживание и ремонт").
- Пользуйтесь только прилагаемым толкателем. Запрещается вставлять пальцы в трубку для подачи. Перед очисткой трубки для подачи выньте вилку из розетки.
- Прежде чем снять крышку, выключите соковыжималку и дождитесь остановки фильтра.
- Детям и инвалидам самостоятельно пользоваться соковыжималкой запрещается.
- Не позволяйте детям играть с бытовым прибором.
- Не допускайте прикосновения шнура к горячим поверхностям и свешивания шнура в тех местах, где до него может дотянуться ребенок.
- Не касайтесь движущихся частей.
- Не оставляйте работающую соковыжималку без присмотра.
- Эта соковыжималка предназначена только для бытового применения.

Перед включением в сеть

- Убедитесь в том, что напряжение электросети соответствует указанному в табличке на нижней стороне соковыжималки.
- Соковыжималка соответствует Требованиям Европейского Экономического Сообщества 89/336/ЕЕС.

Перед первым использованием

- 1 Удалите упаковку.
- 2 Вымойте соковыжималку, как описано в разделе "Очистка".

Пояснения к рисунку

Центробежная соковыжималка

- ① толкатель
 - ② загрузочная воронка
 - ③ крышка
 - ④ фильтр
 - ⑤ емкость для отжатой мякоти
 - ⑥ слив
 - ⑦ рычаг включения/выключения прибора
 - ⑧ блок питания
 - ⑨ место хранения шнура
 - ⑩ емкость для сбора сока
 - ⑪ крышка емкости для сбора сока
 - ⑫ сепаратор пены
- ### цитрусовая соковыжималка
- ⑬ конусный размельчитель
 - ⑭ процеживающий фильтр

Сборка и эксплуатация соковыжималки

Центробежная соковыжималка

Подготовка продуктов

- Удалите косточки (из слив, персиков, вишен и т. п.).
- Удалите жесткую кожуру (с дынь, ананасов, огурцов, картофеля и т.р.).
- Продукты с мягкой кожицей и другие продукты нужно только вымыть (яблоки, груши, морковь, редиска, листья салата, капуста, петрушка, шпинат, виноград, клубника, сельдерей и т. п.).

Сборка и эксплуатация

- 1 Установите емкость для отжатой мякоти **а**), удостоверившись, что слив **7** и устройство, устраняющее брызги **6** находятся на передней панели соковыжималки.
 - 2 Поместите фильтр внутрь емкости для отжатой мякоти **б**).
 - 3 Закройте устройство крышкой. Затем поверните крышку по направлению к задней панели соковыжималки до срабатывания запорного устройства **с**. **Если это устройство не сработало, работать соковыжималка не будет.**
 - 4 Поместите загрузочную воронку поверх крышки **д**).
Примечание: Для удобства хранения соковыжималки воронка может быть надета на крышку прибора в перевернутом положении **е**).
 - 5 Весь излишек шнура уберите в отсек в основании соковыжималки.
 - 6 Поставьте емкость для сбора сока непосредственно под сливным носиком. Сепаратор пены **и** емкости для сбора сока гарантирует получение сока без пены.
 - 7 Нарежьте продукт на мелкие кусочки, соответствующие диаметру трубки для подачи.
 - 8 Переведите устройство устранения брызг в верхнее положение. Такое его положение должно сохраняться в течение всего процесса отжимания сока. После окончания работы, чтобы избежать остаточного вытекания сока, переведите данное устройство в нижнее положение.
 - 9 Чтобы включить соковыжималку, нажмите вниз на рычаг **8**. При этом загорится индикаторная лампочка. Затем приступайте к загрузке пищевых продуктов в воронку, используя при этом толкатель.
- Некоторые очень твердые продукты могут вызвать замедление вращения или остановку соковыжималки. Если это случилось, выключите ее и очистите фильтр.
 - Во время использования регулярно выключайте соковыжималку и производите чистку резервуара для сбора мякоти.

Соковыжималка разбирается в обратном порядке.

По окончании работы с бытовым прибором отключите его от сети.

Советы

- Чтобы получить максимальное количество сока, подачу мягких продуктов производите медленно.
- Витамины быстро исчезают - чем скорее вы выпьете сок, тем больше витаминов вы получите.
- Если сок необходимо хранить в течение нескольких часов, поместите его в холодильник. Сок сохранится лучше, если в него добавить несколько капель лимонного сока.
- Не пейте больше трех стаканов (по 230 мл) сока в день, если только это вам не рекомендовано.
- Для детей сок следует разбавлять равным количеством воды.
- Сок из темнозеленых (брокколи, шпинат) или темнокрасных (свекла, красная капуста) овощей является чрезвычайно концентрированным, поэтому обязательно разбавляйте его.
- Фруктовые соки богаты фруктозой (фруктовым сахаром), поэтому люди, больные диабетом или с пониженным содержанием сахара в крови, не должны употреблять слишком много сока.
- Не смешивайте фруктовые и овощные соки (например, яблочный и морковный) - это может вызвать боли и нарушение работы желудка.

Как пользоваться соковыжималкой для цитрусовых

- 1 Установите емкость для отжатой мякоти **а**). Чтобы избежать протекания сока в емкость, следует хорошо подогнать её к корпусу. Переведите устройство устранения брызг в верхнее положение. В таком положении оно должно оставаться в течение всего процесса отжимания сока. После окончания работы, чтобы избежать остаточного вытекания сока, переведите данное устройство в нижнее положение.
- 2 Поместите процеживающий фильтр внутрь емкости для отжатой мякоти, – поверните его до срабатывания запорного устройства **1**), затем установите сверху конусный размельчитель **9**).
- 3 Разместите емкость для сбора сока непосредственно под сливным носиком.

- 4 Чтобы включить соковыжималку, нажмите вниз на рычаг ⑧, при этом загорится индикаторная лампочка. Разрежьте фрукт пополам. Затем каждой из половинок по очереди надавливайте сверху вниз на конусный размельчитель, далее соковыжималка будет работать автоматически.
- Чтобы улучшить соковыделение, немного перемещайте фрукт из стороны в сторону.
- 5 Если вы хотите остановить соковыжималку, снимите фрукт с конусного размельчителя.
- При выжимании большого количества продуктов следует регулярно прочищать процеживающий фильтр, чтобы предотвратить его забивание мякотью и семенами фруктов. Также следует вовремя опорожнять емкость для сбора сока.

Внимание!

- **Не нажимайте на конус слишком сильно, и не пользуйтесь соковыжималкой в течение более 10 минут без остановок - это может привести к повреждению электроприбора.**

Очистка

- Перед очисткой соковыжималка выключается, отключается от сети и разбирается.
- Если фильтр не снимается, подождите несколько минут и вновь попытайтесь снять его.
- Мыть какие-либо части прибора в посудомоечной машине запрещается.
- Некоторые продукты, например морковь, вызывают появление пятен на пластмассе. Для удаления пятен протирайте детали тряпочкой, смоченной в растительном масле.

Блок электродвигателя

- Протрите сначала влажной, а затем сухой тканью.

Емкость для отжатой мякоти

- Мойте в горячей мыльной воде.

Фильтр

- Прочищайте фильтр только мягкой щеткой.
- **Регулярно осматривайте фильтр, проверяя, нет ли на нем следов повреждений. Не используйте соковыжималку с поврежденным фильтром. За информацией обращайтесь в «службу обслуживания и ремонта»**

Другие части

- Мойте в горячей мыльной воде.

Примечание: Для удобства хранения соковыжималки воронка может быть надета на крышку прибора в перевернутом положении ⑨.

Обслуживание и ремонт

- Если шнур питания поврежден, в целях безопасности замените его в фирме Kenwood или в уполномоченном фирмой Kenwood сервисном центре.

Если Вам потребуется помощь:

- при использовании соковыжималки или
- для технического обслуживания или ремонта,
- обратитесь в магазин, где вы приобрели соковыжималку.

Ελληνικά

Παρακαλώ να ξεδιπλώσετε την μπροστινή σελίδα όπου παρέχεται εικονογράφηση

ασφάλεια

- **Μη χρησιμοποιείτε τον αποχυμωτή αν το φίλτρο έχει υποστεί φθορά.**
- Ποτέ μην αφήνετε τη μονάδα του κινητήρα, το καλώδιο ή το βύσμα να βραχούν.
- Θέτετε εκτός λειτουργίας τη συσκευή και αποσυνδέετε από το ρεύμα:
 - πριν προσαρμόσετε ή αφαιρέσετε εξαρτήματα
 - πριν τον καθαρισμό
 - μετά τη χρήση.
- Μη χρησιμοποιείτε ποτέ τον αποχυμωτή εάν είναι χαλασμένος. Ελέγξτε τον ή επισκευάστε τον: δείτε σχετικά το κεφάλαιο “Σέρβις και φροντίδα πελατών”.
- Χρησιμοποιείτε μόνο τον ωστήρα που συνοδεύει τη συσκευή. Μη βάζετε ποτέ τα δάχτυλα του χεριού σας μέσα στο σωλήνα τροφοδοσίας. Αποσυνδέστε τη συσκευή από την πρίζα πριν να ξεμπλοκάρετε το σωλήνα τροφοδοσίας.
- Πριν αφαιρέσετε το καπάκι, σβήστε τη συσκευή και περιμένετε μέχρις ότου σταματήσει να κινείται το φίλτρο.
- Μην αφήνετε παιδιά ή ανήμπορα άτομα να χρησιμοποιούν τον αποχυμωτή χωρίς επίβλεψη.
- Μην αφήνετε τα παιδιά να χρησιμοποιούν τη συσκευή ως παιχνίδι.
- Μην αφήνετε ποτέ το καλώδιο τροφοδοσίας να ακουμπά σε θερμές επιφάνειες ή να κρέμεται σε περιοχές που μπορεί να το αρπάξει ένα παιδί.
- Μην αγγίζετε τα κινούμενα μέρη.
- Μην αφήνετε ποτέ τη συσκευή να λειτουργεί χωρίς επίβλεψη.
- Ο αποχυμωτής προορίζεται μόνο για οικιακή χρήση.

πριν από τη σύνδεση στο ρεύμα

- Βεβαιωθείτε ότι η παροχή ηλεκτρικού ρεύματος είναι ίδια με αυτήν που αναγράφεται στο κάτω μέρος του αποχυμωτή σας.
- Ο αποχυμωτής αυτός είναι συμβατός με την Οδηγία της Ευρωπαϊκής Οικονομικής Κοινότητας 89/336/ΕΟΚ.

πριν από την πρώτη χρήση

- 1 Αφαιρέστε όλα τα υλικά συσκευασίας.
- 2 Πλύνετε τα μέρη της συσκευής: δείτε σχετικά το κεφάλαιο “Καθαρισμός”.

επεξήγηση συμβόλων

αποχυμωτής

- ① ωστήρας
 - ② χράνη τροφοδοσίας
 - ③ καπάκι
 - ④ φίλτρο
 - ⑤ συλλέκτης πολτού
 - ⑥ στόμιο εκροής
 - ⑦ μοχλός λειτουργίας οξ/οζζ
 - ⑧ μονάδα κινητήρα
 - ⑨ χώρος αποθήκευσης καλωδίου
 - ⑩ κανάτα χυμού
 - ⑪ καπάκι κανάτας
 - ⑫ διαχωριστικό αφρού
- ### αποχυμωτής εσπεριδοειδών
- ⑬ κώνος
 - ⑭ σουρωτήρι

για να συναρμολογήσετε και να χρησιμοποιήσετε τον αποχυμωτή σας

αποχυμωτής

προετοιμάζοντας τα τρόφιμα

- Αφαιρέστε τα κουκούτσια (δαμάσκηνα, ροδάκινα, κεράσια κλπ).
- Αφαιρέστε τις χονδρές φλούδες (πεπόνι, ανανάς, αγγούρι, πατάτα κλπ).
- Τα φρούτα-λαχανικά με μαλακή φλούδα όπως επίσης και τα υπόλοιπα τρόφιμα χρειάζονται απλώς πλύσιμο (μήλα, αχλάδια, καρότα, ραπανάκια, μαρούλια, λάχανο μαιντανός, σπανάκι, σταφύλια, φράουλες, σέλινο κλπ).

συναρμολόγηση και χρήση

- 1 Προσαρμόστε το συλλέκτη πολτού (a) προσέχοντας ώστε το στόμιο εκροής (7) και ο διακόπτης προστασίας από διαρροές (6) να βρίσκονται στη μπροστινή πλευρά του αποχυμωτή.
 - 2 Προσαρμόστε το φίλτρο στο εσωτερικό του συλλέκτη πολτού (b).
 - 3 Τοποθετήστε επάνω το καπάκι. Έπειτα στρέψτε το καπάκι προς την πίσω πλευρά του αποχυμωτή μέχρι να ασφαλίσει (c). **Ο αποχυμωτής σας δεν τίθεται σε λειτουργία αν το καπάκι δεν έχει ασφαλίσει.**
 - 4 Τοποθετήστε τη χοάνη τροφοδοσίας επάνω στο καπάκι (d). Σημείωση: Η χοάνη τροφοδοσίας μπορεί να αναστραφεί και να αποθηκευτεί επάνω στον αποχυμωτή (e).
 - 5 Σπρώξτε όσο καλώδιο περισσεύει μέσα στο θάλαμο αποθήκευσης καλωδίου που βρίσκεται στο πίσω μέρος του αποχυμωτή.
 - 6 Τοποθετήστε την κανάτα του χυμού κάτω από το στόμιο εκροής. Το διαχωριστικό του αφρού (13) μέσα στην κανάτα αποκλείει την εισροή αφρού στο χυμό.
 - 7 Κόψτε τα τρόφιμα σε μικρά κομμάτια ώστε να χωρούν μέσα στο σωλήνα τροφοδοσίας.
 - 8 Πιέστε προς τα πάνω το διακόπτη προστασίας από διαρροές ενώ εξάγετε το χυμό. Μετά από τη χρήση, για να μη στάζει ο χυμός, πιέστε προς τα κάτω το διακόπτη προστασίας από διαρροές.
 - 9 Πιέστε προς τα κάτω το μοχλό (8) για να θέσετε σε λειτουργία τη συσκευή και η ενδεικτική λυχνία θα ανάψει. Έπειτα πιέστε προς τα κάτω την τροφή χρησιμοποιώντας τον ωστήρα.
- Κάποια πολύ σκληρά τρόφιμα ενδέχεται να μειώσουν πολύ την ταχύτητα του αποχυμωτή σας ή και να τον κάνουν να σταματήσει τελείως. Εάν συμβεί κάτι τέτοιο, σβήστε τη συσκευή και ξεμπλοκάρετε το φίλτρο.
 - Κατά τη διάρκεια της χρήσης, θα πρέπει σε τακτικά χρονικά διαστήματα να σβήνετε τη συσκευή και να αδειάζετε το συλλέκτη πολτού.

Ανστρέψτε τη διαδικασία συναρμολόγησης για να αποσυναρμολογήσετε τον αποχυμωτή.

Πάντοτε αποσυνδέετε τη συσκευή από το ρεύμα μετά από τη χρήση.

χρήσιμες συμβουλές

- Βάζετε τα μαλακά τρόφιμα μέσα στον αποχυμωτή αργά ώστε να εξάγετε όσο το δυνατό περισσότερο χυμό.
- Οι βιταμίνες εξαφανίζονται, γι' αυτό όσο συντομότερα πιείτε το χυμό σας τόσο πιάο πολλές βιταμίνες θα πάρετε.
- Εάν θέλετε να διατηρήσετε το χυμό για λίγες ώρες βάλτε τον στο ψυγείο. Προσθέστε μερικές σταγόνες λεμονιού για να διατηρηθεί σε καλύτερη κατάσταση.
- Μην πίνετε πάνω από τρία ποτήρια των 230ml (8fl. oz.) χυμό την ημέρα, εκτός και αν είστε συνηθισμένοι.
- Αραιώστε το χυμό πριν το δώσετε σε παιδιά, με ίση ποσότητα νερού.
- Οι χυμοί που προέρχονται από σκούρα πράσινα λαχανικά (μπρόκολο, σπανάκι κλπ) ή σκούρα κόκκινα λαχανικά (παντζάρια, κόκκινο λάχανο κλπ) είναι ιδιαίτερα δυνατοί και γι' αυτό θα πρέπει πάντοτε να τους αραιώνετε.
- Οι φρουτοχυμοί έχουν μεγάλη περιεκτικότητα σε φρουκτόζη (ζάχαρη των φρούτων) και επομένως οι άνθρωποι που πάσχουν από διαβήτη ή χαμηλή συγκέντρωση ζάχαρης στο αίμα, δεν πρέπει να καταναλώνουν μεγάλες ποσότητες.
- Μην αναμιγνύετε χυμούς φρούτων και λαχανικών μεταξύ τους (εκτός εάν πρόκειται για χυμό μήλου και καρότου), διότι μπορεί να σας προκαλέσουν επώδυνα αέρια ή φουσκώματα.

για να χρησιμοποιήσετε τον αποχυμωτή σας

- 1 Προσαρμόστε το συλλέκτη πολτού **(a)**. Για να αποφύγετε τις διαρροές πρέπει να προσαρμόσετε το συλλέκτη πολτού. Πιέστε προς τα πάνω το διακόπτη προστασίας από διαρροές ενώ εξάγετε το χυμό. Μετά από τη χρήση, για να μη στάζει ο χυμός, πιέστε προς τα κάτω το διακόπτη προστασίας από διαρροές.
 - 2 Τοποθετήστε το σουρωτήρι στο εσωτερικό του συλλέκτη πολτού – στρέψτε μέχρι να ασφαλίσει **(f)**, έπειτα προσθέστε τον κώνο **(g)**.
 - 3 Τοποθετήστε την κανάτα του χυμού κάτω από το στόμιο εκροής.
 - 4 Πιέστε προς τα κάτω το μοχλό **(8)** για να θέσετε σε λειτουργία τη συσκευή και η ενδεικτική λυχνία θα ανάψει. Κόψτε το φρούτο στη μέση. Έπειτα πιέστε το κάθε κομμάτι προς τα κάτω εφαρμόζοντάς το επάνω στον κώνο και ο αποχυμωτής θα τεθεί αυτόματα σε λειτουργία.
- Για να διευκολύνετε την εξαγωγή του χυμού να κινείτε το φρούτο από τη μία πλευρά στην άλλη.
- 5 Για να σταματήσετε τον αποχυμωτή αφαιρέστε το φρούτο από τον κώνο.
- Όταν εξάγετε το χυμό από μεγάλες ποσότητες τροφών, αδειάζετε τακτικά το σουρωτήρι για να αποφύγετε τη συσσωρευση πολτού και σπόρων. Αδειάζετε την κανάτα του χυμού όποτε χρειάζεται.
- σημαντική πληροφορία**
- **Μην ασκείτε μεγάλη πίεση στον κώνο και μην αφήνετε τη συσκευή σε λειτουργία περισσότερο από 10 λεπτά – μπορεί να προκαλέσετε φθορά στον αποχυμωτή σας.**

καθαρισμός

- Πάντοτε θέτετε εκτός λειτουργίας, αποσυνδέετε από το ρεύμα και αποσυναρμολογείτε τη συσκευή πριν από τον καθαρισμό.
- Εάν το φίλτρο είναι ιδιαίτερα σφιχτό και δεν αφαιρείται, περιμένετε λίγα λεπτά μέχρις ότου να χαλαρώσει.
- Μην πλένετε κανένα από τα μέρη της συσκευής στο πλυντήριο πιάτων.
- Μερικά τρόφιμα, όπως για παράδειγμα το καρότο, μπορεί να αποχρωματίσουν το πλαστικό. Μπορείτε να αφαιρέσετε όμως τον αποχρωματισμό αυτό τρίβοντας το πλαστικό με ένα ύφασμα βουτηγμένο σε φυτικό λάδι.

μονάδα κινητήρα

- Περάστε την επιφάνεια με ένα υγρό ύφασμα και στη συνέχεια στεγνώστε την.

συλλέκτης πολτού

- Πλύνετε σε ζεστό νερό με σαπούνι.

φίλτρο

- Καθαρίστε χρησιμοποιώντας μία μαλακή βούρτσα.
- **Ελέγχετε τακτικά το φίλτρο για σημάδια φθοράς. Μη χρησιμοποιείτε τη συσκευή αν το φίλτρο έχει υποστεί φθορά. Βλέπε “σέρβις και φροντίδα πελατών”**

υπόλοιπα μέρη

- Πλύνετε σε ζεστό νερό με σαπούνι.

Σημείωση: Η χοάνη τροφοδοσίας μπορεί να αναστραφεί και να αποθηκευτεί επάνω στον αποχυμωτή **(e)**.

σέρβις και φροντίδα πελατών

- Εάν το καλώδιο πάθει κάποια βλάβη θα πρέπει για λόγους ασφαλείας να αντικατασταθεί από την KENWOOD ή από κάποιο εξουσιοδοτημένο συνεργείο της.

Εάν χρειαστείτε βοήθεια σχετικά με:

- τη χρήση του αποχυμωτή σας ή
- τη συντήρηση και επισκευή επικοινωνήστε με το κατάστημα που αγοράσατε τον αποχυμωτή σας.

نُذِيبُهَا قِيْلَ لِمَ قَهْمُضَا

- نَهْ خَالِيبْتِسَا ، قَهْمُ لَسَابِ رَقْلَعْتَه بَلِيسَا ، بَجِيهَه دَلِ بِوَضَا نَلَسِ رِيْحَتَه اِنَا
مُؤْمِنِيْلَه رَلْبَه نَه قَلَامُهَه رِيْلَصْتَا قَهجِرَه اِؤْمُوْمِيْلَه رَلْبَه .

نُؤْشِبُ هَمْدَلِسَه رَحَا مَتَجْتَهَا اِنَا :

- نُؤْجَا رَالْمَعْتَسَا
 - رِيْلَصْتَا اِهَا قَهْمُضَا
- نُؤْجَا اَهْمَه مَتِيْتَشَا رِدْنَا رَجْتَمَالِ رَالْحَتَا اِلَه لَجْرَا

تايضصا ق لصد المعتسكا

- ١ بيلا ومصه دلوع بيحيتا بيبي ،ب يستا ونما .(٨) بيلا ومصه دلوع بحر ، لعلقا انه بيصعا ومنم .بصعا ،لنثار لعلقا ومنه وحصت لمغصا .لفسكا لعلقا ومنه وحصت لمغصا .المعتسكا نعبي
- ٢ (١) رافقتا رصه وبيت - بيلا ومصه دلوع رضاه لافصصا ومنه (٩) لحويضا لعلقي
- ٣ نغنما نصت بيصعا دلوع ومنه .ومضا دلويص له بنوع ليغشتا راجلا لفسكا (٨) قتلعا وضا
- ٤ لحويضا رلد لفسكا لفسا رلا لفيضي مة .نيصفا رلا قوتلغا ولقتا لينا لقتة ق لوصعا لغتشتا له بنوع
- ٥ رجا رجا بنالغ نه قوتلغا نارصت ،بيصعا رلا كصتا رلد ة تدلسملا .لحويضا نه قوتلغا وضا ،ق لوصعا لعلقا
- ٦ بيلا وضا ونما ولقتا رلد ة لوصصا في بقة ،ق بيلا تايضصا بصد بند .ويلا لصد بيصعا دلوع في بي .ويلا
- ٧ قه له قلفصا له
- ٨ لاصب لغتشتا لحويضا رلد ونلما نه عتقا لمغصت لا
- ٩ ق لوصعا ريبضا قصلت بقفة - قة لقا ،١ نه عتقا رلصا رته

فيلاضتا

- ١ فيلظنتا رابة دلويحضا نه لويجا لوصعا ليغشتا سقعا للما
- ٢ يضي يرحا قة لقا ،وضبا لقتا ،وحشما قان ا بيصعا نه نلا انا
- ٣ نوصصا قالسد ريه ا رجا انا رلصت لا
- ٤ نلغا انا .تلتسك ليا نرها رلد عتقت ،نجا لته قينذلا رضعي انا
- ٥ طان قان ا رلد عدلس ريه لبت تيب ،ت صمذ شلمة قعلقب
- ٦ نلصصا قاصع
- ٧ سفجبت مة قبل شلمة قعلقب وسمت
- ٨ بيلا ومصه دلوع
- ٩ نغلس نه لوصه له رلصب رلصت
- ١٠ وحشما
- ١١ قمدك ة لشع رالمعتسك لفيظي
- ١٢ ريبضا تله دل نل لصب ولقتاب وحشما رلد سفنتا
- ١٣ قه بقة " قة بقة وجا ، ا ريبضته نل نل ا وحشما رلمعتست
- ١٤ " نه لينا قيلوع
- ١٥ رنضا ا رجا
- ١٦ نغلس نه لوصه له رلصب رلصت
- ١٧ (٩) ق لوصعا رلد نغضا ومقا بلة نغما : قلفصا له

المعتسكا ل بيحيتا

- ١ ونلما وحصتا (٧) ريبصا ا نه ا لقتا (٨) بيلا ومصه دلوع بحر ، ق لوصعا قوتجا ريه لمه (٩) لعلقا
- ٢ (٩) بيلا ومصه دلوع رضاه وحشما تبت
- ٣ سفيس (٩) لفيق رصت ق لوصعا لفسا رلا للغا وريها مة ، للغا ومنه
- ٤ لفقنه ريبسا للغا نلا انا ق لوصعا لغتشتا لا
- ٥ رلد نغضا رجا ومقا بلة نغما : قلفصا له .(٩) للغا رلد ومقا ومنه (٩) ق لوصعا
- ٦ ق لوصعا لفسا قة ا ما ق بيصعا ريه نغان طلس رجا وضا
- ٧ بيصعا هلص (١٣) قه رجا رلصا لفسا رلصبي . نغنما نصت بيصعا دلوع ومنه قه رجا نه
- ٨ قينغتا ريبعا ومصا قيبس لنه قيبغص ولقة رلا ولعلما ولقي
- ٩ ونما ، الماعتسكا بنوع .بصعا ،لنثار رلد لا لعلقا ومنه وحصت لمغصا
- ١٠ لفسكا لعلقا ومنه وحصت لمغصا ، لعلقا نه بيصعا
- ١١ مة ،ومضا دلويص له بنوع ليغشتا راجلا لفسكا (٨) قتلعا وضا
- ١٢ قعا انا الماعتسك لفسكا ولعلما وضا
- ١٣ لصد انا .لوفق ريه ق لوصعا لفسا ريه ابي قيبصا قينذلا رضعي انا
- ١٤ وحشما رصه ق لوصعا سقعا انا
- ١٥ لنثار ولقتا رلد بيلا ومصه دلوع تايضصا ريه رغا ليغشتا سقعا
- ١٦ الماعتسكا
- ١٧ ق لوصعا تايضصا رجا رلصا لسلست بيحيتا تايضصا نغنت
- ١٨ الماعتسكا بعب دلويحضا نه ق لوصعا لفسا للما
- ١٩ تيبغه قلفصا له
- ٢٠ قنصم بيصد قيبض بجا رلد رلصصا لصب قيبصا قينذلا رضا
- ٢١ ولساب بيصعا تيبض لمل - تقها روه وه رشاكنت تايضصا لتيقا
- ٢٢ لويلا لوصت ريتا تايضصا لتيقا ، انا لمل تقو
- ٢٣ سفيس .مال بيا ريه بعب ، تالصب وحشما بيصعا نغضا رجا نصت انا
- ٢٤ بيصد نه تايضصا وض هيا تضفا انا رلصفا رلصب ا لقصصا
- ٢٥ نهميلا
- ٢٦ نه (رالصب قيصا ا) له ٧٦ . قصب و انا قة ا نه عتقا بيشتا
- ٢٧ طان رلد انا لقتا تنلا انا لا وريها ريه بيصعا
- ٢٨ لعلما نه قة لقمه قيبض لعلقا بيصعا لفيظي
- ٢٩ ... ونلصسا (رلصجا) ريه لقصا نيل رينا لقصا بيصد انا
- ٣٠ انا ابي ريه (ونا ... مصا ل سفيلما ، ريبسا) رقه لقصا رجا لقصصا
- ٣١ لعلما ، لقصصا
- ٣٢ رلعة نلانا ، (رلصجا) ريه لقصا ريبض رينذ رلصجا بيصد انا
- ٣٣ بنبصا ونا لمغص رلصفا انا ريبصا ، ابي ريبصا لعلما رلصصا
- ٣٤ حنه ريبصا ابيشت
- ٣٥ - (رلصجا) لقتا ، لقتا لقتا ريبص لقصا ا رلصجا بيصد ريمت لا
- ٣٦ نلصبا و لقتا ا قما ريه انا لقتا ريبصا بيصد انا ريمت ريه

عربي

الرجاء فتح الصفحة الامامية التي تحتوي على الرسومات التوضيحية

السلامة

مفتاح الرموز

عصارة تعمل بالطرد المركزي

- ① دافعة
 - ② قمع
 - ③ غطاء
 - ④ مرشح
 - ⑤ وعاء جمع اللب
 - ⑥ مجرى
 - ⑦ عتلة التشغيل/التوقيف
 - ⑧ وحدة الطاقة
 - ⑨ مخزن السلك
 - ⑩ وعاء العصير
 - ⑪ غطاء الوعاء
 - ⑫ فاصل الرغوة
- #### عصارة الحمضيات
- ⑬ مخروط
 - ⑭ مصفاة

تركيب واستعمال العصارة

العصارة العاملة بالطرد المركزي

اعداد الطعام

- تزال البذور (الخوخ، الدراق، الكرز..الخ)
- تزال القشرة القاسية (البطيخ الاصفر، الاناناس، الخيار، البطاطس ..الخ)
- ان الاغذية الرقيقة القشرة وغيرها يلزمها الغسل فقط (التفاح، الاجاص، الجزر، الفجل، الخس، الملفوف، البقدونس، السبانخ، الاعناب، الفراولة، الكرفس..الخ)

● لا تستعمل العصارة اذا كان المرشح متضررا.

- ابدأ لا تسمح لوحدة الطاقة، السلك او القابس بالابتلال.
- اوقف التشغيل وافصل من الكهرباء :
 - قبل تركيب او ازالة الاجزاء
 - بعد الاستعمال
 - قبل التنظيف
- ابدأ لا تستعمل جهازا متضررا. بل ليكشف عليه او يصلح: انظر "الخدمة ورعاية الزبائن"
- استعمل فقط الدافعة المزودة. ابدأ لا تضع اصابعك في انبوب التلقيح.
- افصل الوحدة من الكهرباء قبل تحرير انبوب التلقيح.
- قبل ازالة الغطاء، اوقف التشغيل وانتظر حتى يتوقف المرشح.
- لا تسمح للاطفال او الاشخاص الواهنين باستعمال الجهاز بدون اشراف.
- لا تسمح للاطفال باللعب بالجهاز.
- ابدأ لا تسمح للمسك بالتلامس مع اسطح ساخنة او بالتدلي حيث يمكن لطفل ما الامساك به.
- لا تلمس الاجزاء المتحركة.
- ابدأ لا تترك الجهاز مشغلا لوحده.
- ان هذه العصارة هي للاستعمال المنزلي فقط.

قبل التوصيل بالكهرباء

- تأكد من ان الكهرباء المتوفرة لديك مماثلة لما هو مبين على الجهة التحتية من الجهاز.
- ان الجهاز يتطابق مع توجيه المجموعة الاقتصادية الاوروبية 89/336/EEC.

قبل الاستعمال للمرة الاولى

- ١ تزال جميع مواد التغليف.
- ٢ تغسل الاجزاء: انظر "التنظيف"