

# **PROLOGY®**

## **Руководство пользователя**

### **Автомобильный проигрыватель с автоматической сменой компакт- дисков**

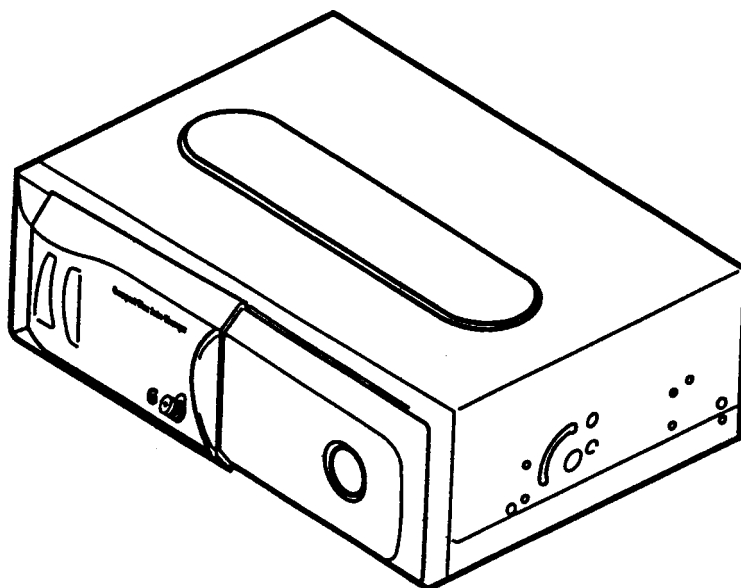

## **Модель CDC-655**

**COMPACT**  
**disc**  
**DIGITAL AUDIO**

Руководство пользователя определяет порядок установки и эксплуатации проигрывателя с автоматической сменой компакт-дисков (далее проигрывателя) в автомобиле с напряжением бортовой сети 12 В. Установку проигрывателя рекомендуется производить с привлечением специалиста по электрооборудованию автомобилей.

Самостоятельное вскрытие проигрывателя, механические повреждения и нарушение порядка эксплуатации могут привести к его неисправностям.

В связи с постоянной работой по совершенствованию проигрывателя, повышающей его надежность и улучшающей эксплуатационные характеристики, в конструкцию могут быть внесены незначительные изменения, не отраженные в настоящем Руководстве.

## Назначение

Проигрыватель Prology CDC-655 предназначен для воспроизведения и автоматической смены до 6 компакт-дисков. Проигрыватель может работать только с автомагнитолами Prology, оснащенными функциями управления и индикации состояния CD-чейнджера. Обратитесь к ближайшему авторизованному дилеру, чтобы выяснить, совместима ли Ваша автомагнитола с проигрывателем Prology CDC-655.

## Функции проигрывателя

- ◆ Возможность горизонтальной и вертикальной установки в пределах  $\pm 15^\circ$
- ◆ Повышенная виброустойчивость CD-транспорта благодаря плавающей системе подвески
- ◆ Упрощенная загрузка дисков в магазин
- ◆ Быстрое переключение с диска на диск
- ◆ Повторное/случайное/сканирующее воспроизведение дорожки и диска
- ◆ Пауза
- ◆ Ускоренное воспроизведение в обоих направлениях
- ◆ Выбор дорожки и диска в прямом и обратном направлениях
- ◆ Сдвоенный однобитный ЦАП третьего поколения
- ◆ Цифровой фильтр с восьмикратной передискретизацией
- ◆ Высокоскоростная 3-осевая система трекинга DirectLaser Tracking™ повышает надежность считывания





## Основные технические характеристики

Воспроизводимые диски	Компакт-диски диаметром 12 см с аудиозаписью
Диапазон воспроизводимых частот ( $\pm 1$ дБ), Гц	20 – 20000
Коэффициент нелинейных искажений (1 кГц), %	0,03
Динамический диапазон, дБ	87
Отношение сигнал/шум, дБ	85
Глубина разделения каналов (1 кГц), дБ	70
Напряжение питания, предельные значения, В	11 – 16
Полярность источника питания	Только системы с заземлением отрицательного полюса батареи
Средняя потребляемая мощность, Вт	6
Максимальный потребляемый ток, А	1,2
Размеры (Ш x Г x В), мм	284 x 187 x 74
Диапазон рабочих температур, °С	-15 – 70
Диапазон температур хранения, °С	-30 – 80

## Комплект поставки

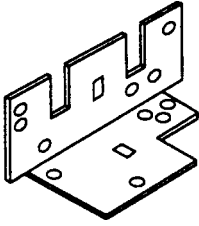
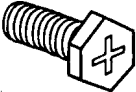
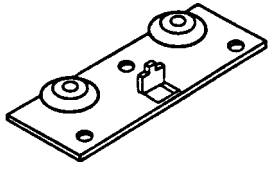
Проигрыватель Prology CDC-655	1 шт.
Магазин на 6 дисков	1 шт.
Крепежные принадлежности	1 комплект
Соединительный кабель (5 м)	1 шт.
Настоящее руководство пользователя	1 шт.
Гарантийный талон	1 шт.
Индивидуальная потребительская тара	1 комплект

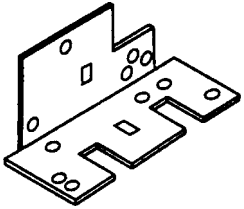
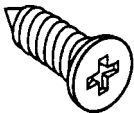
## Крепежные принадлежности

Кронштейн А (правый) 	Болт М4х6 (8 шт.) 	Кронштейн В (2 шт.) 	Шайба плоская ø4 (8 шт.) 
Кронштейн А (левый) 	Винт самонарезающийся 5х16 (6 шт.) 	Шайба пружинная ø5 (6 шт.) 	Шайба пружинная ø4 (8 шт.) 

## Общее описание проигрывателя

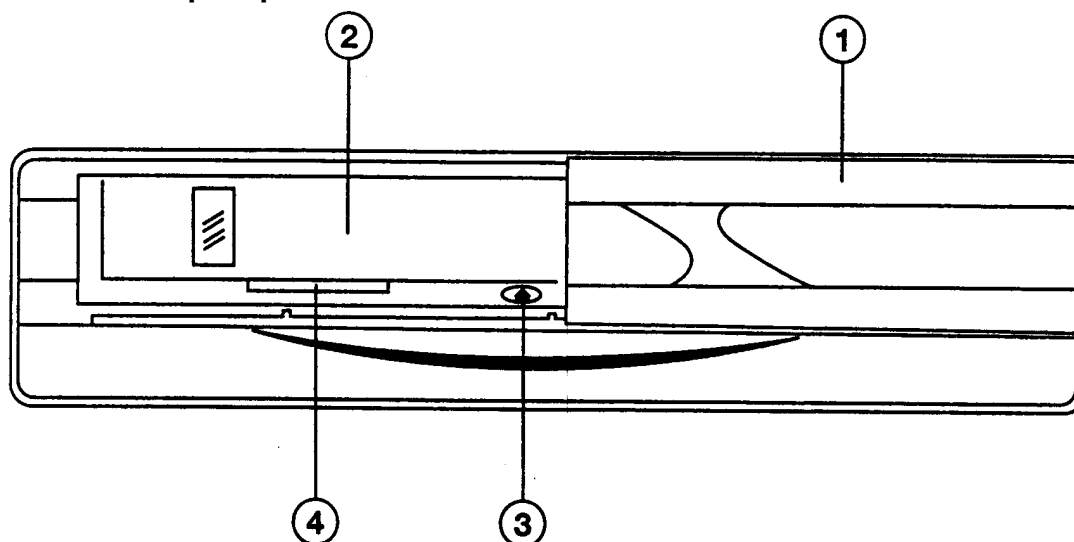

### 1. Дверца проигрывателя.

Для предотвращения попадания внутрь проигрывателя пыли и грязи дверца должна быть постоянно закрыта.

### 2. Место для установки магазина компакт-дисков.

### 3. Кнопка удаления магазина.

Для удаления магазина компакт-дисков из проигрывателя нажмите данную кнопку.

### 4. Кнопка RESET.

Нажимайте данную кнопку, если проигрыватель работает неправильно. Если проигрыватель продолжает работать неправильно и после нажатия данной кнопки, обратитесь к ближайшему дилеру.

## Перед установкой проигрывателя

### Меры безопасности при установке проигрывателя и подключении проводов

#### 1. Для предотвращения возникновения короткого замыкания.

- Перед установкой проигрывателя обязательно выключите зажигание автомобиля и отсоедините кабель от минусовой (-) клеммы аккумуляторной батареи.
- Провода подачи питания подключаются в последнюю очередь.

#### Примечание:

Если проигрыватель устанавливается в автомобиль, оборудованный бортовым навигационным компьютером, не отключайте кабель от аккумулятора автомобиля. При отсоединении данного кабеля

может быть стерто содержимое памяти компьютера. В этом случае при установке проигрывателя будьте особенно осторожны, чтобы избежать короткого замыкания.

**2. Никогда не устанавливайте проигрыватель в следующих местах.**

- Там, где на проигрыватель попадают прямые солнечные лучи.
- Там, где на проигрыватель попадает горячий воздух из отопителя автомобиля.
- Там, где проигрыватель подвергается воздействию высокой температуры или влажности.



**3. Неправильная установка проигрывателя может привести к "перескакиваниям" во время воспроизведения компакт-диска.**

Для надежного закрепления проигрывателя на месте используйте входящие в комплект кронштейны и винты.

**4. При установке проигрывателя следите за тем, чтобы не повредить электрическую проводку автомобиля.**

- Постарайтесь не повредить изоляцию проводов автомобиля при затягивании винтов крепления проигрывателя и при прокладывании провода заземления.
- Не используйте для установки проигрывателя штатные винты автомобиля.

**5. Устанавливайте проигрыватель как можно ближе к строго вертикальному или горизонтальному положению.** Если проигрыватель необходимо установить в наклонном положении, угол наклона не должен превышать 15°.

**Варианты установки проигрывателя и возможные углы отклонения**

	Горизонтальная установка	Вертикальная установка
<b>Вариант установки</b>		
<b>Угол отклонения</b>		

**Транспортировочные винты**

**Удаление винтов**

Перед установкой проигрывателя на автомобиле обязательно удалите транспортировочные винты (1), которые показаны на рисунке ниже. Эти винты могут вам понадобиться для возможной транспортировки проигрывателя в будущем. Сохраните винты в надежном месте.

**Установка винтов на проигрыватель**

Перед транспортировкой проигрывателя обязательной установите на место транспортировочные винты. Если вы не установите эти винты на место перед транспортировкой или используете винты другого типа или размера, это может привести к повреждению проигрывателя.

**Примечание:**

Перед установкой транспортировочных винтов на проигрыватель, он должен обязательно находиться в состоянии горизонтальной установки.

- Выньте магазин компакт-дисков из проигрывателя.
- Установите транспортировочные винты.

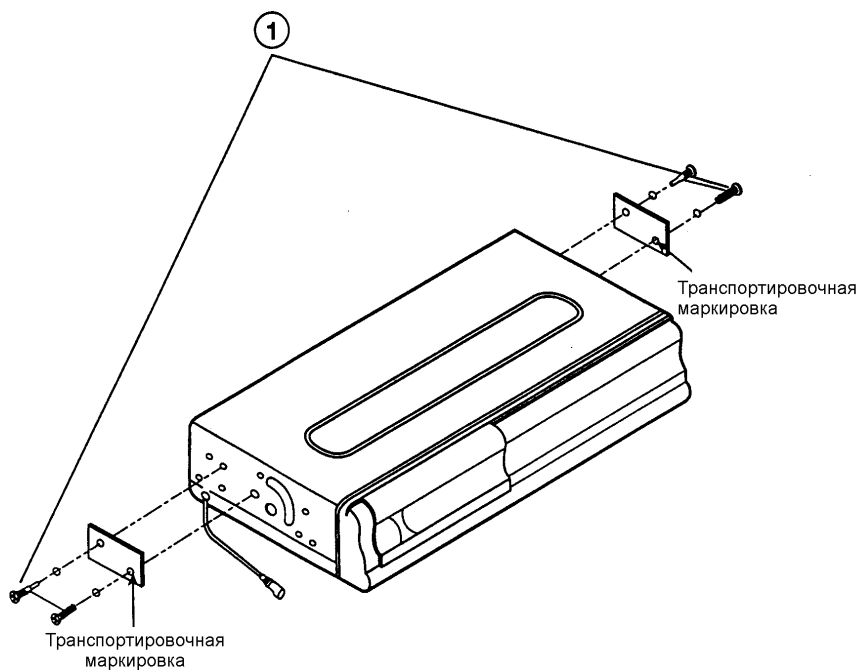

### Установка проигрывателя

Процедура установки проигрывателя в горизонтальном положении.

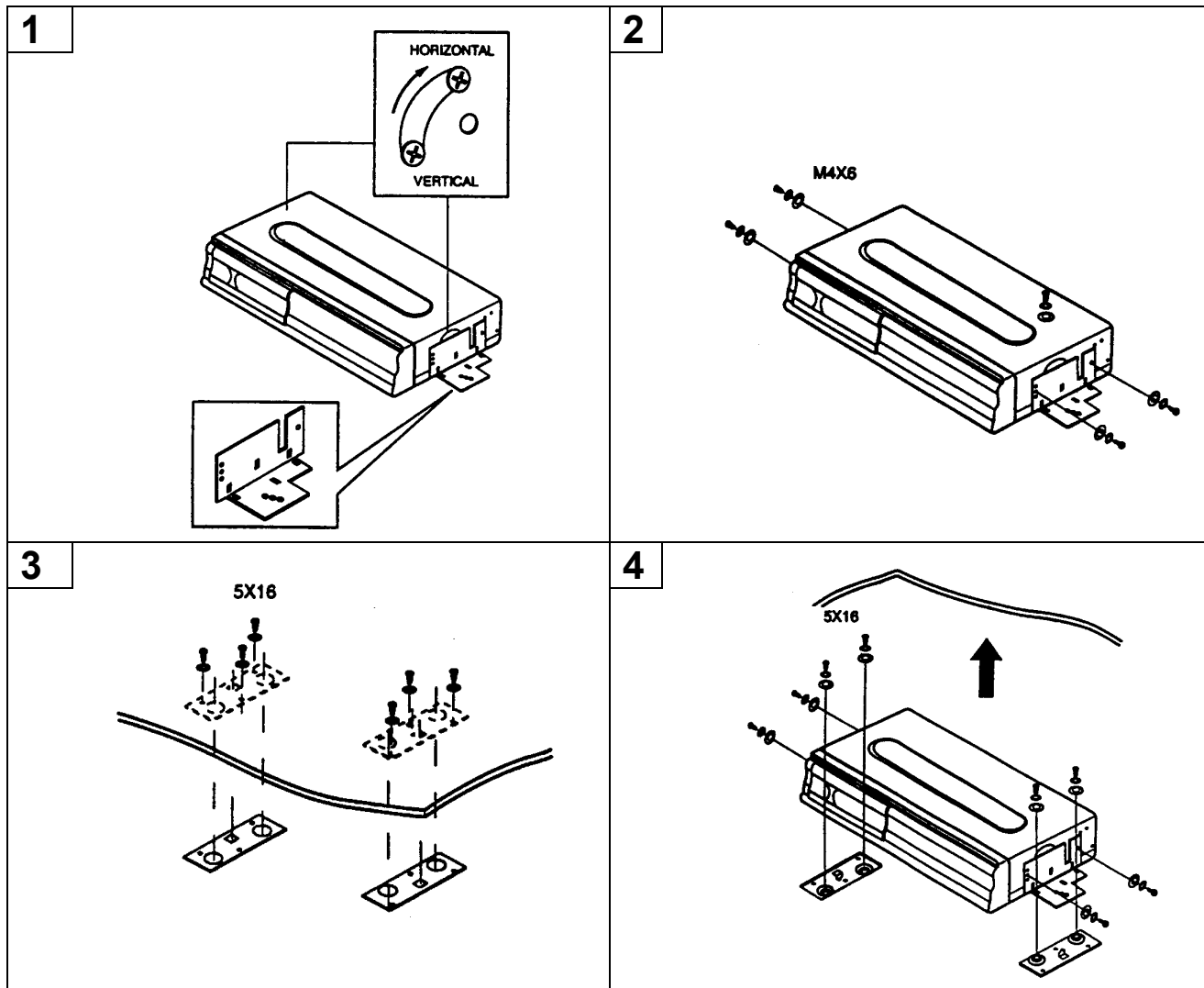

## Процедура установки проигрывателя в вертикальном положении.

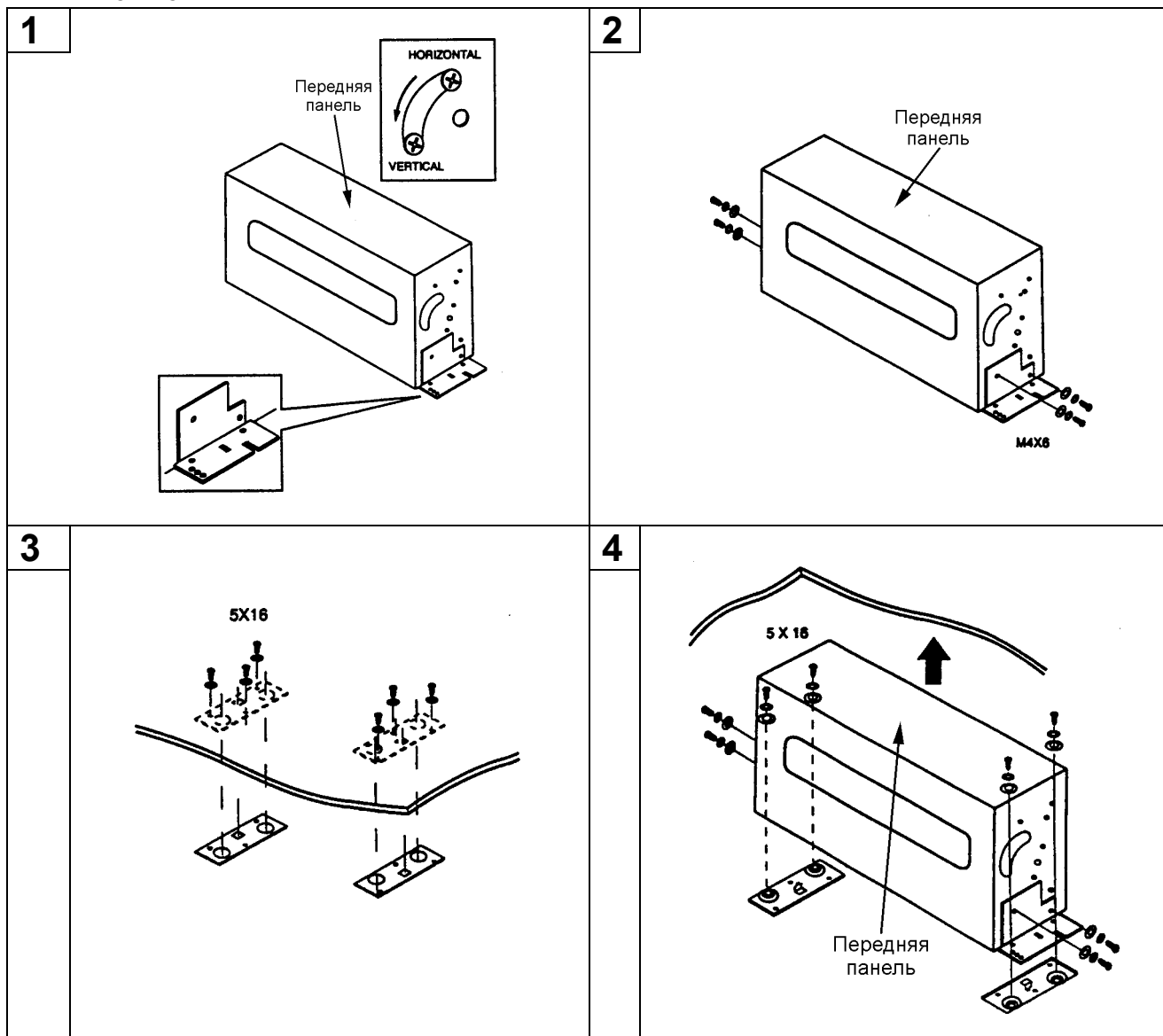

## Подключение проигрывателя к автомагнитоле

1. Убедитесь, что автомагнитола, к которой Вы собираетесь подключить проигрыватель, полностью с ним совместима. Для этого можно обратиться к ближайшему авторизованному дилеру.
2. Подключите один конец кабеля, входящего в комплект поставки проигрывателя, к проигрывателю. Другой конец кабеля подключите к разъему автомагнитолы, предназначенному для управления CD-чейнджером. Этот разъем расположен на задней стенке автомагнитолы.
3. Подключите питание к автомагнитоле.

## Использование магазина для компакт-дисков

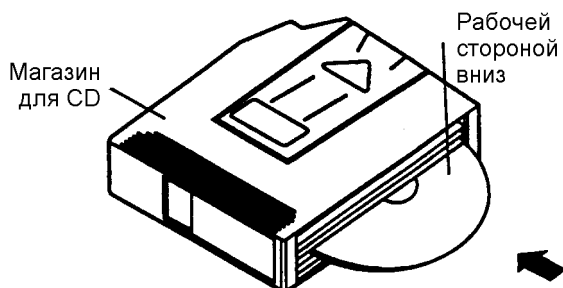

Вставляйте компакт-диски в магазин таким образом, чтобы сторона диска с записью была внизу. Вставляйте по одному диску в каждый слот (всего до 6 компакт-дисков).



Когда в какой-либо слот магазина вставлен компакт-диск, ручка удаления компакт-диска данного слота будет приподнята. Для удаления компакт-диска из магазина нажмите на ручку, как показано на рисунке, и выньте его из магазина, удерживая за край.

#### Примечания:

- Никогда не дотрагивайтесь до той стороны компакт-диска, на которую нанесена запись.
- В каждый слот магазина компакт-дисков может быть вставлен только один диск. Не пытайтесь вставить в один слот два компакт-диска. Это может привести к повреждению магазина проигрывателя и компакт-дисков.
- При воспроизведении компакт-дисков диаметром 8 см вместо адаптера должен использоваться магазин другого типа, который можно приобрести отдельно. Никогда не используйте в данном проигрывателе адаптеры для компакт-дисков диаметром 8 см. Несоблюдение этого правила может привести к повреждению внутреннего механизма проигрывателя.

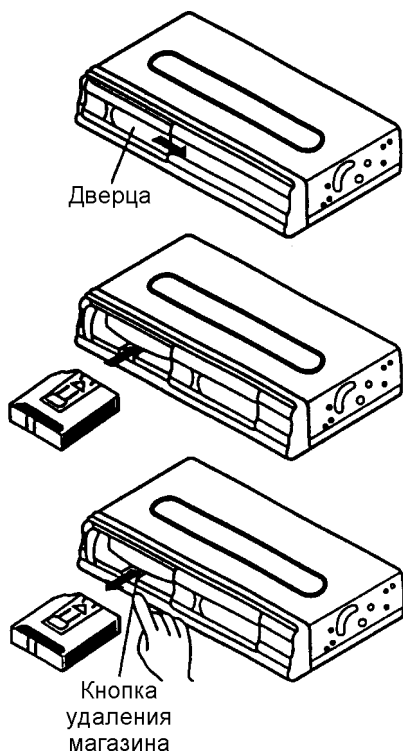
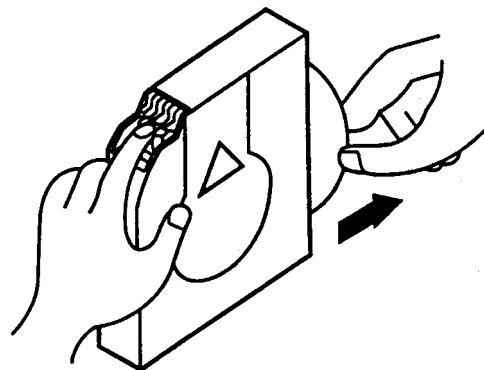

Сдвиньте дверцу проигрывателя направо, пока она не зафиксируется на месте.

Поверните магазин компакт-дисков таким образом, чтобы его верхняя часть находилась вверху, и аккуратно вставьте магазин в проигрыватель до его фиксации со щелчком.

#### Удаление магазина из проигрывателя

Нажмите на кнопку удаления магазина компакт-дисков. Через несколько секунд магазин будет выдвинут из проигрывателя. После этого выньте магазин компакт-дисков из проигрывателя.

#### Примечание

После того, как магазин компакт-дисков будет установлен в проигрыватель, обязательно закройте дверцу проигрывателя. Если дверца проигрывателя останется открытой, внутрь может попасть пыль и грязь, что приведет к появлению сбоев в работе проигрывателя.

### Обращение с компакт-дисками

Грязь, пыль и царапины на поверхности компакт-диска, а также его деформация, могут привести к "перескакиванию"

звука во время воспроизведения и к ухудшению качества звучания.

#### Как позаботиться о компакт-дисках

1. Используйте только те компакт-диски, которые имеют указанную здесь маркировку.
2. Если на рабочей поверхности компакт-диска (стороне, на которой нанесена запись) имеются следы от пальцев или пыль, аккуратно протрите диск мягкой тряпкой. В отличие от обычных пластинок компакт-диски не имеют дорожек, в которых может скапливаться пыль, поэтому удалить всю пыль с поверхности компакт-диска можно, просто аккуратно проводя по его поверхности мягкой тряпкой. Протирайте компакт-диск прямыми движениями от центра к краям. Мелкие пылинки и небольшие пятна не оказывают никакого влияния на качество воспроизведения.
3. Никогда не используйте для очистки компакт-дисков химические вещества, такие как аэрозоли для очистки грампластинок, антистатические аэрозоли или жидкости, бензин или растворители. Данные химические вещества могут сильно повредить поверхность компакт-дисков.



4. После прослушивания следует убирать компакт-диски в предназначенные для этого коробки. Это позволит избежать появления на поверхности компакт-диска больших царапин, способных вызвать "перескакивание" звука.
5. Не подвергайте компакт-диски воздействию сильных солнечных лучей, высокой влажности или высокой температуры в течение длительного времени. Длительное воздействие высокой температуры может привести к короблению компакт-диска.
6. Никогда не приклеивайте бумагу и не пишите на поверхности компакт-диска шариковой ручкой.

## Эксплуатационные ограничения и текущий ремонт

Проигрыватель предназначен для эксплуатации в автомобилях с напряжением бортовой сети 12 В. Не следует эксплуатировать проигрыватель, имеющий повреждения корпуса или соединительного кабеля.

Проигрыватель предназначен для воспроизведения только стандартных компакт-дисков диаметром 12 см. Использование дисков другого формата может привести к повреждению проигрывателя.

Ниже приводится таблица, в которой сведены простые проверки, способные помочь Вам устранить большую часть проблем, возникающих при использовании проигрывателя.

При отсутствии видимых причин неисправности проигрыватель следует демонтировать и обратиться на предприятие розничной торговли (установочный центр) по месту приобретения проигрывателя.

Перед тем, как перейти к проверкам, описанным в данной таблице, тщательно проверьте правильность подключения проигрывателя.

Проблема	Вероятная причина	Устранение
Не воспроизводится запись с компакт-диска или выполняются ошибочные операции	Конденсация влаги на оптических элементах проигрывателя	Подождите 1-2 часа, пока конденсат не высохнет, затем сделайте еще одну попытку
	Неправильное подключение проигрывателя	Проверьте правильность подключения соединительного кабеля
	Неправильно вставлен компакт-диск	Вставьте компакт-диск правильно
		Нажмите кнопку RESET и проверьте все предохранители
		Обратитесь за помощью к авторизованному дилеру
Невозможность управления проигрывателем с автомагнитолы	Неправильное подключение	Проверьте правильность подключения
		Проверьте предохранители
	Перегорел предохранитель	Нажмите кнопку RESET
		Обратитесь за помощью к авторизованному дилеру
Проигрыватель работает неправильно	Внутренняя неисправность проигрывателя	Нажмите кнопку RESET
		Обратитесь за помощью к авторизованному дилеру

## Хранение, транспортирование, ресурс, утилизация

Проигрыватель рекомендуется хранить в складских или домашних условиях и при необходимости транспортировать любым видом гражданского транспорта в имеющейся индивидуальной потребительской таре. Место хранения (транспортировки) должно быть недоступным для попадания влаги, прямого солнечного света и должно исключать возможность механических повреждений.

Проигрыватель может эксплуатироваться до полной потери работоспособности и ремонтпригодности.

Проигрыватель не содержит опасных компонент и содержит незначительное количество драгоценных и цветных металлов в радиоэлементах, на печатных платах и в элементах конструкции.

## Гарантии поставщика

Проигрыватель Prology CDC-655 соответствует утвержденному образцу.

Изготовитель гарантирует соответствие проигрывателя требованиям ГОСТ 22505-97. Проигрыватель имеет гарантийные сроки хранения 12 месяцев со дня поставки розничному продавцу, эксплуатации – 12 месяцев с момента покупки без учета времени пребывания в ремонте при соблюдении правил эксплуатации. Право на гарантию дается при заполнении сведений прилагаемого гарантийного талона.