

PROLOGY®

Руководство пользователя

Автомобильный проигрыватель
с автоматической сменой
компакт-дисков



Модель CDC-1000



Содержание

Назначение проигрывателя	3
Функции проигрывателя	3
Основные технические характеристики	3
Комплект поставки	3
Крепежные принадлежности	4
Меры безопасности при установке проигрывателя и подключении проводов	4
Удаление транспортировочных винтов	5
Выбор позиции рычага настройки угла положения проигрывателя	5
Установка в горизонтальном положении	6
Установка в вертикальном положении	7
Установка в подвешенном положении	8
Как использовать магазин компакт-дисков	9
Подключение проигрывателя	10
Обращение с компакт-дисками	10
Эксплуатационные ограничения и текущий ремонт	11
Хранение, транспортирование, ресурс, утилизация	12
Гарантии поставщика	12

Руководство пользователя определяет порядок установки и эксплуатации проигрывателя с автоматической сменой компакт-дисков (далее проигрывателя) в автомобиле с напряжением бортовой сети 12 В. Установку проигрывателя рекомендуется производить с привлечением специалиста по электрооборудованию автомобилей.

Самостоятельное вскрытие проигрывателя, механические повреждения и нарушение порядка эксплуатации могут привести к его неисправностям.

В связи с постоянной работой по совершенствованию проигрывателя, повышающей его надежность и улучшающей эксплуатационные характеристики, в конструкцию могут быть внесены незначительные изменения, не отраженные в настоящем Руководстве.

Назначение

Проигрыватель Prology CDC-1000 предназначен для воспроизведения и автоматической смены до 6 компакт-дисков. Проигрыватель может работать только с автомагнитолами Prology, оснащенными функциями управления и индикации состояния CD-чейнджера. Обратитесь к ближайшему авторизованному дилеру, чтобы выяснить, совместима ли Ваша автомагнитола с проигрывателем Prology CDC-1000.

Функции проигрывателя

- ◆ Возможность установки в одно из пяти положений по отношению к горизонту
- ◆ Возможность установки в подвешенном состоянии
- ◆ Повышенная виброустойчивость CD-транспорта благодаря плавающей системе подвески
- ◆ Упрощенная загрузка дисков в магазин
- ◆ Быстрое переключение с диска на диск
- ◆ Повторное/случайное/сканирующее воспроизведение дорожки и диска
- ◆ Пауза
- ◆ Ускоренное воспроизведение в обоих направлениях
- ◆ Выбор дорожки и диска в прямом и обратном направлениях
- ◆ Сдвоенный однобитный ЦАП третьего поколения
- ◆ Цифровой фильтр с восьмикратной передискретизацией
- ◆ Высокоскоростная 3-осевая система трекинга DirectLaser Tracking™ повышает надежность считывания



Основные технические характеристики

Воспроизводимые диски	Компакт-диски диаметром 12 см с аудиозаписью
Диапазон воспроизводимых частот (± 1 дБ), Гц	20 – 20000
Полный коэффициент гармоник (1 кГц), %	0,05
Отношение сигнал/шум, дБ	85
Глубина разделения каналов (1 кГц), дБ	70
Напряжение питания, предельные значения, В	11 – 16
Уровень выходного сигнала: (1 кГц), В	0,75 \pm 0,1
Полярность источника питания	Только системы с заземлением отрицательного полюса батареи
Размеры (Ш x Г x В), мм	254,5 x 156,8 x 63
Вес, кг	1,9

Комплект поставки

Проигрыватель Prology CDC-1000	1 шт.
Магазин на 6 дисков	1 шт.
Крепежные принадлежности	1 комплект
Соединительный кабель	1 шт.
Настоящее руководство пользователя	1 шт.
Гарантийный талон	1 шт.
Индивидуальная потребительская тара	1 комплект

Крепежные принадлежности

1 Кронштейн x 2 	2 Двухсторонняя клейкая лента x 1 	3 Самонарезающийся винт x 4 	4 Наклейка x 1 
5 Винт с подголовком в виде шайбы x 4 	6 Плоский кронштейн x 2 	7 Болт x 4 	8 Гайка x 4 

Перед установкой проигрывателя

Меры безопасности при установке проигрывателя и подключении проводов

1. Для предотвращения возникновения короткого замыкания.

- Перед установкой проигрывателя обязательно выключите зажигание автомобиля и отсоедините кабель от минусовой (-) клеммы аккумуляторной батареи.
- Провода подачи питания подключаются в последнюю очередь.

Примечание:

Если проигрыватель устанавливается в автомобиль, оборудованный бортовым навигационным компьютером, не отключайте кабель от аккумулятора автомобиля. При отсоединении данного кабеля может быть стерто содержимое памяти компьютера. В этом случае при установке проигрывателя будьте особенно осторожны, чтобы избежать короткого замыкания.

2. **Никогда не устанавливайте проигрыватель в следующих местах.**

- Там, где на проигрыватель попадают прямые солнечные лучи.
- Там, где на проигрыватель попадает горячий воздух из отопителя автомобиля.
- Там, где проигрыватель подвергается воздействию высокой температуры или влажности.



3. **Неправильная установка проигрывателя может привести к "перескакиваниям" во время воспроизведения компакт-диска.**

Для надежного закрепления проигрывателя на месте используйте входящие в комплект кронштейны и винты.

4. **При установке проигрывателя следите за тем, чтобы не повредить электрическую проводку автомобиля.**

- Постарайтесь не повредить изоляцию проводов автомобиля при затягивании винтов крепления проигрывателя и при прокладывании провода заземления.
- Не используйте для установки проигрывателя штатные винты автомобиля.

6. Используйте только те монтажные приспособления, которые входят в комплект.

Для безопасной и правильной установки проигрывателя используйте только те монтажные приспособления, которые входят в его комплект.

7. При размещении проигрывателя убедитесь.

- Что за той поверхностью, на которой планируется закрепить проигрыватель, нет бензобака, кабелей электрической проводки или трубопроводов различных систем автомобиля.
- Что после установки проигрыватель не будет мешать открыванию крышки багажника или контактировать с другими предметами, например, с запасным колесом.

Удаление транспортировочных винтов

Найдите три транспортировочных винта на нижней части проигрывателя. Эти винты блокируют механизм проигрывателя во время транспортировки. Перед установкой проигрывателя удалите эти винты и заклейте отверстия, используя входящую в комплект наклейку (4). Сохраните эти винты и закручивайте их на место, если проигрыватель будет перевозиться в сервисный центр для ремонта или обслуживания.

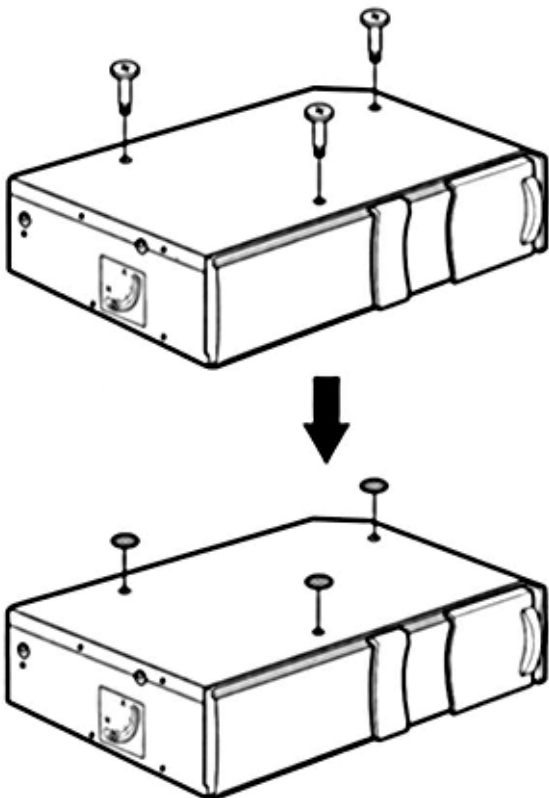

Выбор позиции рычага настройки угла положения проигрывателя

Обязательно установите рычаг настройки угла положения проигрывателя (A) в позицию, соответствующую положению проигрывателя: 0° для горизонтального положения, 22,5°, 45°, 67,5°, 80° или 90° для вертикального или наклонного положения.

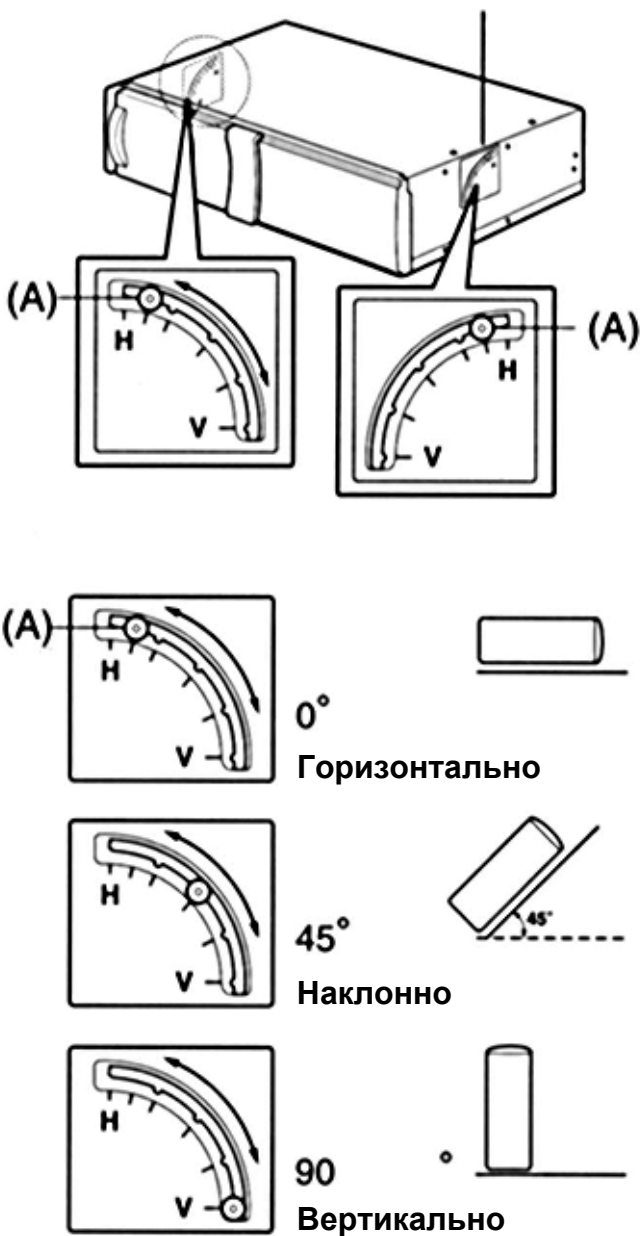

После выбора угла положения проигрывателя обязательно закрепите двухстороннюю ленту (2).

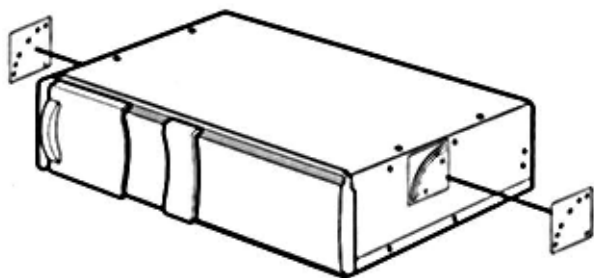

Примечание:
Сделайте то же самое и с другой стороны проигрывателя.

Установка в горизонтальном положении

1 Перед установкой закрепите кронштейны на корпусе проигрывателя.

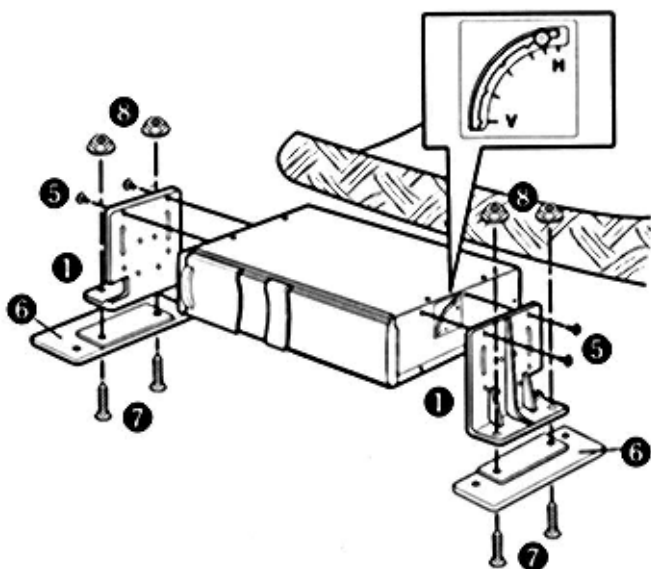

2 Разметьте места под отверстия и временно снимите проигрыватель.

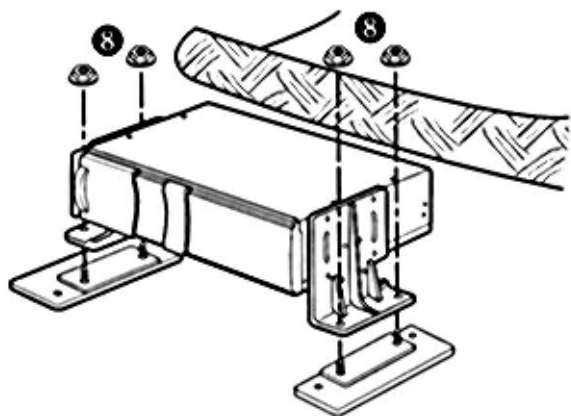

Примечание.
Нумерация показанных на рисунках деталей приводится в соответствии с таблицей на странице 4 данного Руководства.

3 Прodelайте отверстия в ковровом покрытии.

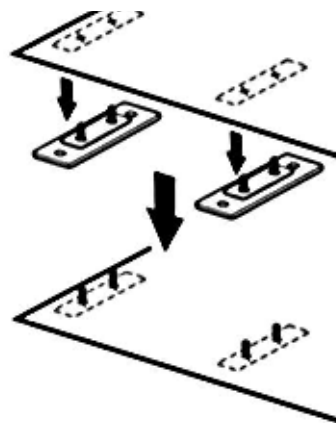

4 Закрепите проигрыватель в месте установки.

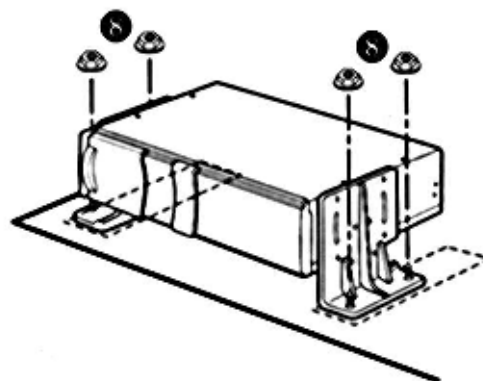

Внимание:
При установке в наклонном положении: Обязательно установите рычаг настройки угла положения проигрывателя в позицию, соответствующую положению проигрывателя (например, 45 градусов).

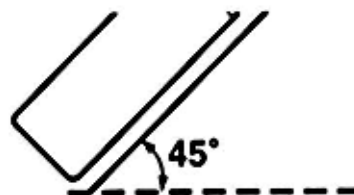

Установка в вертикальном положении

- 1** Перед установкой закрепите кронштейны на корпусе проигрывателя.

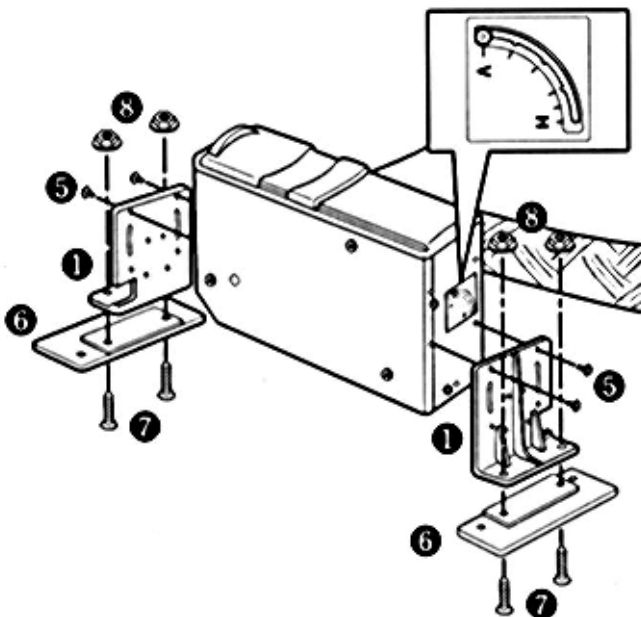

- 2** Разметьте места под отверстия и временно снимите проигрыватель.

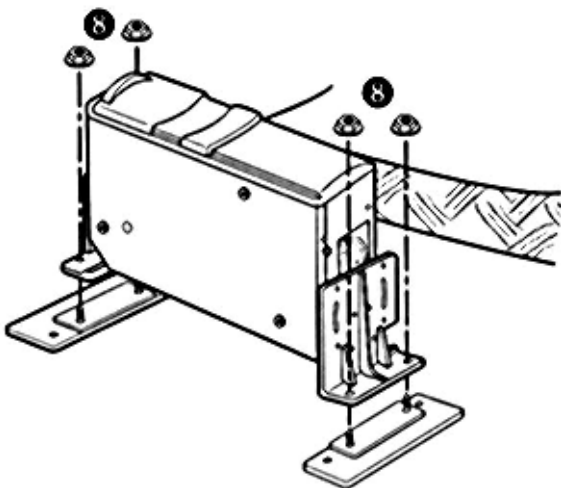

- 3** Прodelайте отверстия в ковровом покрытии.

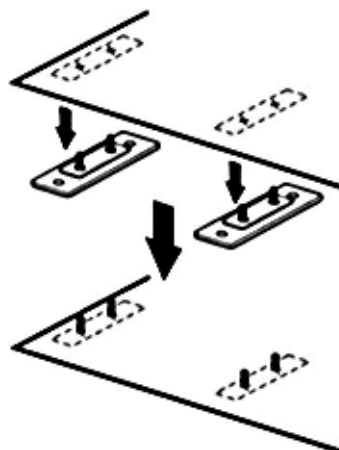

- 4** Закрепите проигрыватель в месте установки.

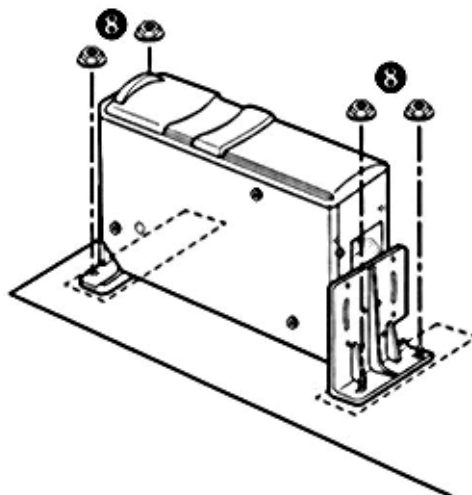

Примечание:

Нумерация показанных на рисунках деталей приводится в соответствии с таблицей на странице 4 данного Руководства.

Установка в подвешенном

При установке проигрывателя в багажнике автомобиля под задней полкой салона автомобиля соблюдайте следующие правила.

- Убедитесь, что проигрыватель подвешен в горизонтальном положении.
- Внимательно выберите место для установки проигрывателя, чтобы он не мешал перемещению газонаполненных упоров крышки багажника.

Осторожно:

Перед тем, как сверлить отверстия, убедитесь, что с обратной стороны монтажной панели ничего нет.

- 1** Перед установкой закрепите кронштейны на корпусе проигрывателя.

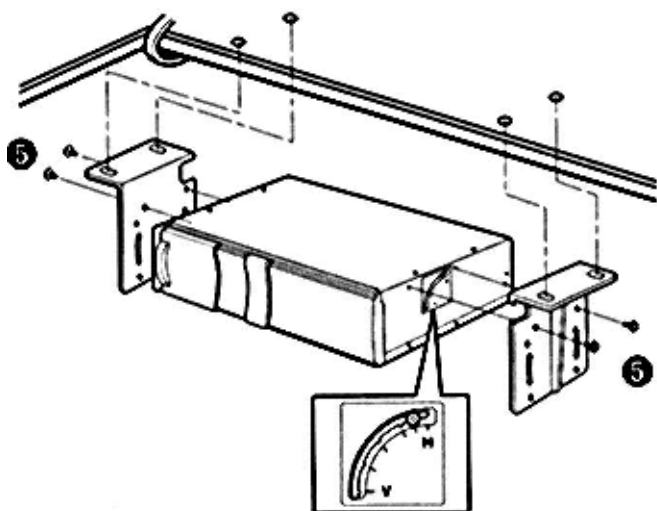

- 2** Просверлите отверстия для крепления проигрывателя

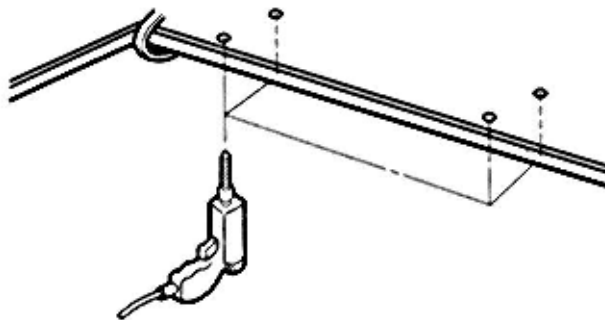

- 3** Закрепите проигрыватель в месте установки

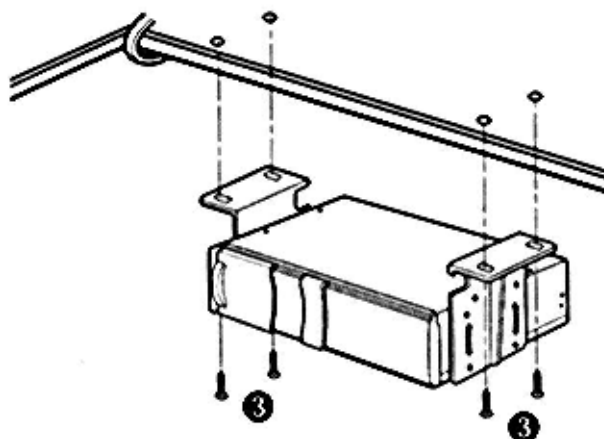

Примечание:

Нумерация показанных на рисунках деталей приводится в соответствии с таблицей на странице 4 данного Руководства

Как использовать магазин компакт-дисков.

- 1** • Вытяните отсек компакт-диска из магазина, пальцем за деталь (A).

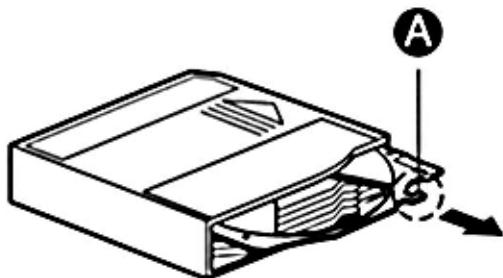

- Вставьте в отсек компакт-диск рабочей стороной вниз.

При установке компакт-диска сторона с надписями должна быть вверх

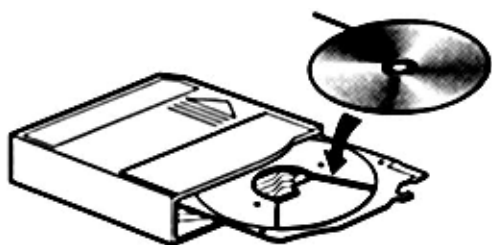

6 компакт-дисков, по одному в каждый отсек

- Нажмите на отсек компакт-диска и закройте его.

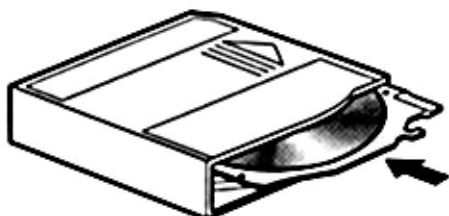

- 2** Для открывания дверцы передвиньте ее направо.

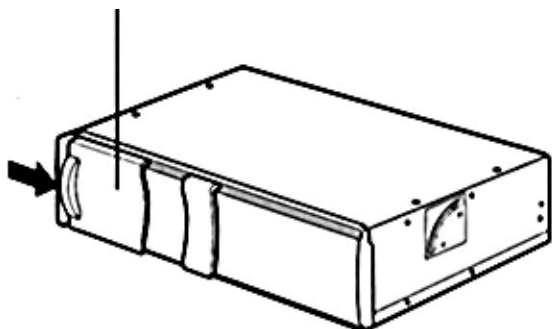

- 3** • Вставьте магазин компакт-дисков потянув проигрыватель таким образом, чтобы метка находилась на верхней стороне

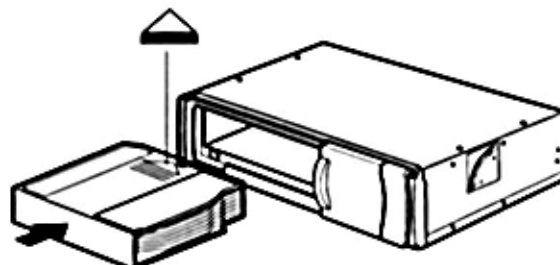

Магазин компакт-дисков

Для извлечения магазина

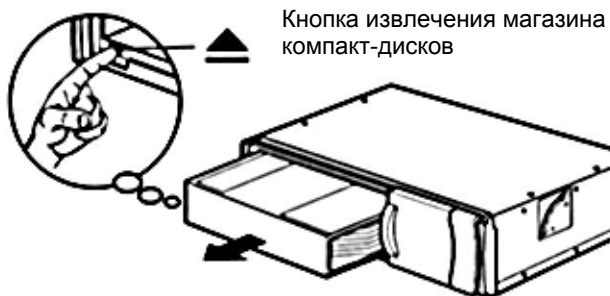

Кнопка извлечения магазина компакт-дисков

- Нажмите на кнопку извлечения и вытяните магазин компакт-дисков из проигрывателя.

- 4** Для закрывания дверцы передвиньте ее налево.

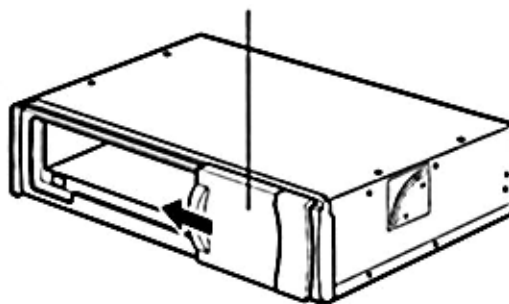

Примечания:

- В каждый слот магазина компакт-дисков может быть вставлен только один диск. Не пытайтесь вставить в один слот два компакт-диска. Это может привести к повреждению магазина проигрывателя и компакт-дисков.
- При воспроизведении компакт-дисков диаметром 8 см вместо адаптера должен использоваться магазин другого типа, который можно приобрести отдельно. Никогда не используйте в данном проигрывателе адаптеры для компакт-дисков диаметром 8 см. Несоблюдение этого правила может привести к повреждению внутреннего механизма проигрывателя.
- После того, как магазин компакт-дисков будет установлен в проигрыватель, обязательно закройте дверцу проигрывателя. Если дверца проигрывателя останется открытой, внутрь может попасть пыль и грязь, что приведет к появлению сбоев в работе проигрывателя.

Подключение проигрывателя

При подключении проигрывателя проложите входящий в комплект соединительный кабель и подключите его разъем, как показано на рисунке. Обычно данный проигрыватель соединяется с автомобильной магнитолой.

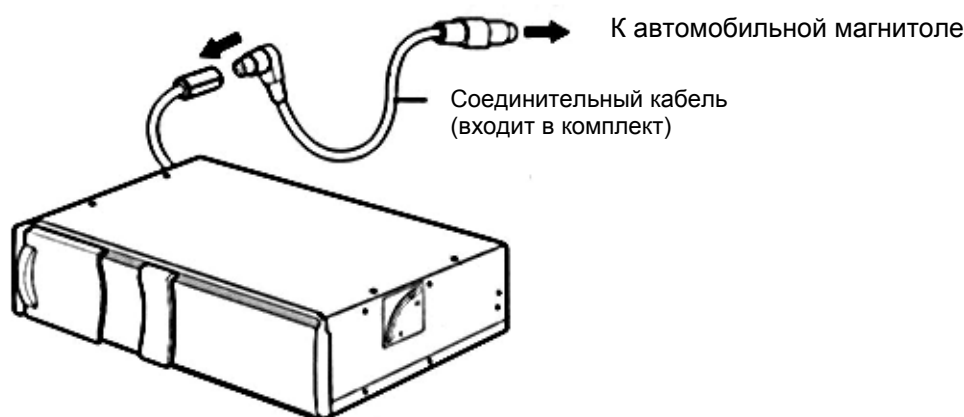

Осторожно: Для предотвращения короткого замыкания при подключении проигрывателя обязательно предварительно отключите минусовую клемму ("масса") от аккумуляторной батареи автомобиля.

Примечание: Используйте только входящий в комплект соединительный кабель. Подключение соединительного кабеля другого типа может привести к невозможности использования проигрывателя.

Обращение с компакт-дисками

Грязь, пыль и царапины на поверхности компакт-диска, а также его деформация, могут привести к "перескакиванию" звука во время воспроизведения и к ухудшению качества звучания.

Как позаботиться о компакт-дисках

1. Используйте только те компакт-диски, которые имеют указанную здесь маркировку.



2. Если на рабочей поверхности компакт-диска (стороне, на которой нанесена запись) имеются следы от пальцев или пыль, аккуратно протрите диск мягкой тряпкой. В отличие от обычных пластинок компакт-диски не имеют дорожек, в которых может скапливаться пыль, поэтому удалить всю пыль с поверхности компакт-диска можно, просто аккуратно проводя по его поверхности мягкой тряпкой. Протирайте компакт-диск прямыми движениями от центра к краям. Мелкие пылинки и небольшие пятна не оказывают никакого влияния на качество воспроизведения.
3. Никогда не используйте для очистки компакт-дисков химические вещества, такие как аэрозоли для очистки грампластинок, антистатические аэрозоли или жидкости, бензин или растворители. Данные химические вещества могут сильно повредить поверхность компакт-дисков.

4. После прослушивания следует убирать компакт-диски в предназначенные для этого коробки. Это позволит избежать появления на поверхности компакт-диска больших царапин, способных вызвать "перескакивание" звука.



5. Не подвергайте компакт-диски воздействию сильных солнечных лучей, высокой влажности или высокой температуры в течение длительного времени. Длительное воздействие высокой температуры может привести к короблению компакт-диска.
6. Никогда не приклеивайте бумагу и не пишите на поверхности компакт-диска шариковой ручкой.

Эксплуатационные ограничения и текущий ремонт

Проигрыватель предназначен для эксплуатации в автомобилях с напряжением бортовой сети 12 В. Не следует эксплуатировать проигрыватель, имеющий повреждения корпуса или соединительного кабеля. Проигрыватель предназначен для воспроизведения только стандартных компакт-дисков диаметром 12 см. Использование дисков другого формата может привести к повреждению проигрывателя.

Ниже приводится таблица, в которой сведены простые проверки, способные помочь Вам устранить большую часть проблем, возникающих при использовании проигрывателя.

При отсутствии видимых причин неисправности проигрыватель следует демонтировать и обратиться на предприятие розничной торговли (установочный центр) по месту приобретения проигрывателя.

Перед тем, как перейти к проверкам, описанным в данной таблице, тщательно проверьте правильность подключения проигрывателя.

Проблема	Вероятная причина	Устранение
Не воспроизводится запись с компакт-диска или выполняются ошибочные операции	Конденсация влаги на оптических элементах проигрывателя	Подождите 1-2 часа, пока конденсат не высохнет, затем сделайте еще одну попытку
	Неправильное подключение проигрывателя	Проверьте правильность подключения соединительного кабеля
	Неправильно вставлен компакт-диск	Вставьте компакт-диск правильно
		Нажмите кнопку RESET и проверьте все предохранители
		Обратитесь за помощью к авторизованному дилеру
Невозможность управления проигрывателем с автомагнитолы	Неправильное подключение	Проверьте правильность подключения
		Проверьте предохранители
	Перегорел предохранитель	Нажмите кнопку RESET
		Обратитесь за помощью к авторизованному дилеру
Проигрыватель работает неправильно	Внутренняя неисправность проигрывателя	Нажмите кнопку RESET
		Обратитесь за помощью к авторизованному дилеру

Хранение, транспортирование, ресурс, утилизация

Проигрыватель рекомендуется хранить в складских или домашних условиях по группе "Л" ГОСТ 15150 и при необходимости транспортировать любым видом гражданского транспорта в имеющейся индивидуальной потребительской таре по группе "Ж2" ГОСТ 15150 с учетом ГОСТ Р 50905 п.4.9.5. Место хранения (транспортировки) должно быть недоступным для попадания влаги, прямого солнечного света и должно исключать возможность механических повреждений.

Проигрыватель может эксплуатироваться до полной потери работоспособности и ремонтпригодности. Проигрыватель не содержит вредных материалов и безопасен при эксплуатации и утилизации (кроме сжигания в непригодных условиях).

Гарантии поставщика

Проигрыватель Prology CDC-1000 соответствует утвержденному образцу.

Изготовитель гарантирует соответствие проигрывателя требованиям ГОСТ 22505-97. При соблюдении владельцем правил эксплуатации, изложенных в настоящем Руководстве пользователя, проигрыватель обеспечивает безопасность и электромагнитную совместимость в полном объеме требований, подлежащих обязательной сертификации в системе ГОСТ Р, не оказывает вредного воздействия на окружающую среду и человека и признан годным к эксплуатации.

Проигрыватель имеет гарантийные сроки хранения 12 месяцев со дня поставки розничному продавцу при соблюдении условий хранения, эксплуатации – 12 месяцев с момента покупки без учета времени пребывания в ремонте при соблюдении правил эксплуатации. Право на гарантию дается при заполнении сведений прилагаемого гарантийного талона.